

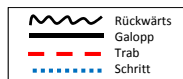

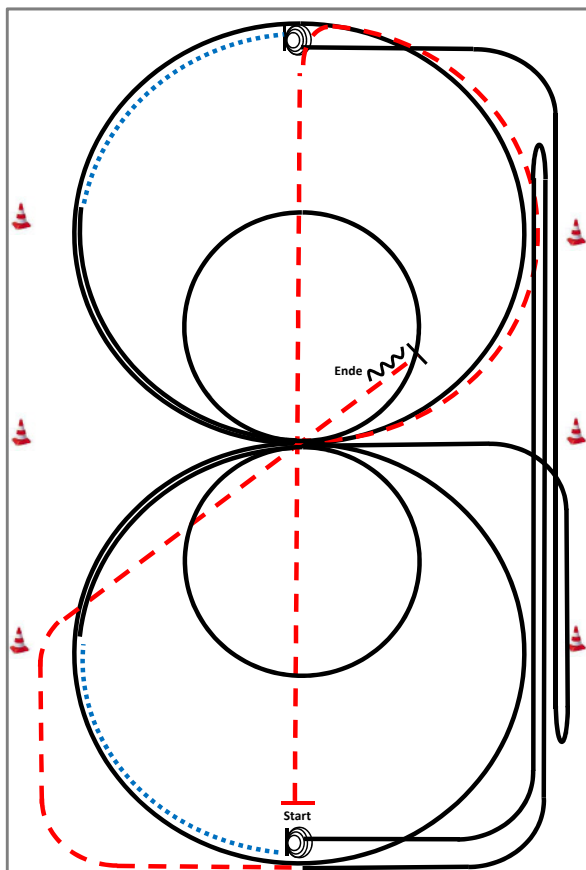

### Jungferde Reining Pattern 3 (4j./5j./6j.)



- 1) Trab durch die Länge der Bahn, Trab  $\frac{1}{2}$  Zirkel
- 2) 2 Zirkel Galopp (**rechts**), 1. groß und schnell, **2. klein** und langsam, weiter  $\frac{1}{4}$  Zirkel, Schritt bis Mitte kurze Seite, Stop
- 3) 4 Spins **rechts**, Verharren
- 4) Galopp (**rechts**) auf dem Zirkel, der nicht geschlossen wird, Run Down entlang der langen Seite, Sliding Stop mind. 6,00 m von der Bande entfernt hinter dem **Endmarker**, Rollback **links**, kein Verharren, Galopp bis X
- 5) 2 Zirkel Galopp (**links**), 1. groß und schnell, **2. klein** und langsam, weiter  $\frac{1}{4}$  Zirkel, Schritt bis Mitte kurze Seite, Stop
- 6) 4 Spins **links**, Verharren
- 7) Galopp (**links**) auf dem Zirkel, der nicht geschlossen wird, Run Down entlang der langen Seite, Sliding Stop mind. 6,00 m von der Bande entfernt hinter dem **Endmarker**, Rollback **rechts**, kein Verharren
- 8) Galopp bis Mitte kurze Seite, Trab, auf der Diagonalen, hinter X Stop, Rückwärtsrichten mind. 3,00 m, Verharren

Der Reiter muss das Kopfstück zur Gebisskontrolle vor dem Richter abnehmen.

Ranch Riding Jungferde Pattern 7 (4j.)

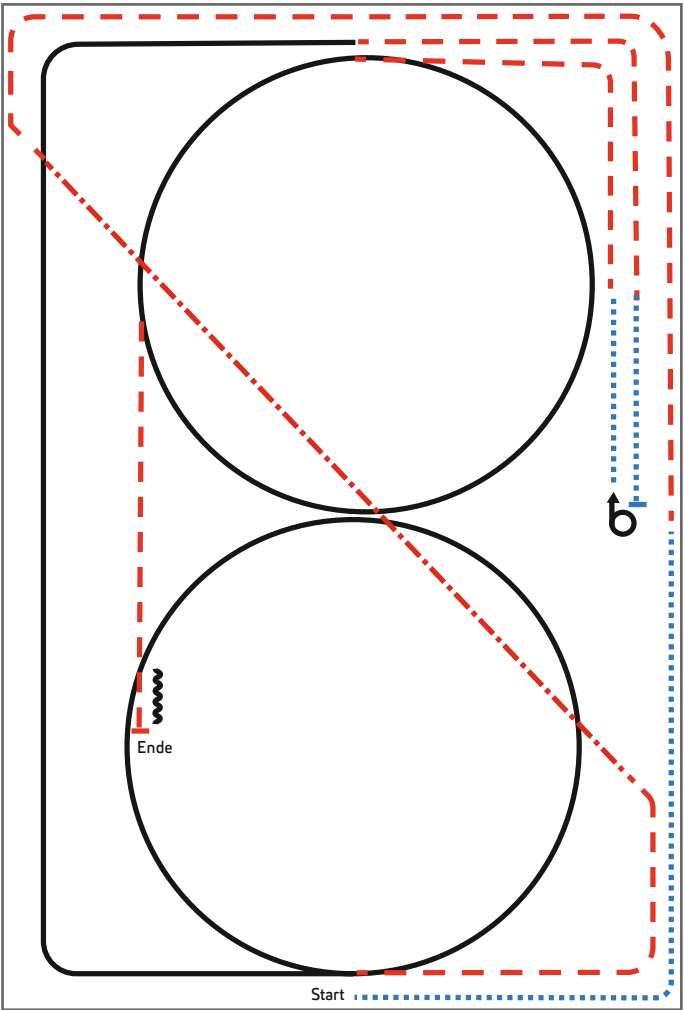

- 1) Walk, Trot
- 2) Extended Trot, Trot
- 3) Lope RL circle, Lope
- 4) Trot, Walk, Stop, Turn 540° left or right
- 5) Walk, Trot, Lope LL circle
- 6) Trot, Stop, Back up

**Legende:**

|               |           |
|---------------|-----------|
| Walk          | •••••     |
| Trot          | — — —     |
| Extended Trot | - - - - - |
| Lope          | — — — — — |
| Extended Lope | — — — — — |
| Back-up       | W W W     |

Ranch Riding Jungfer Pattern 8 (5.j)

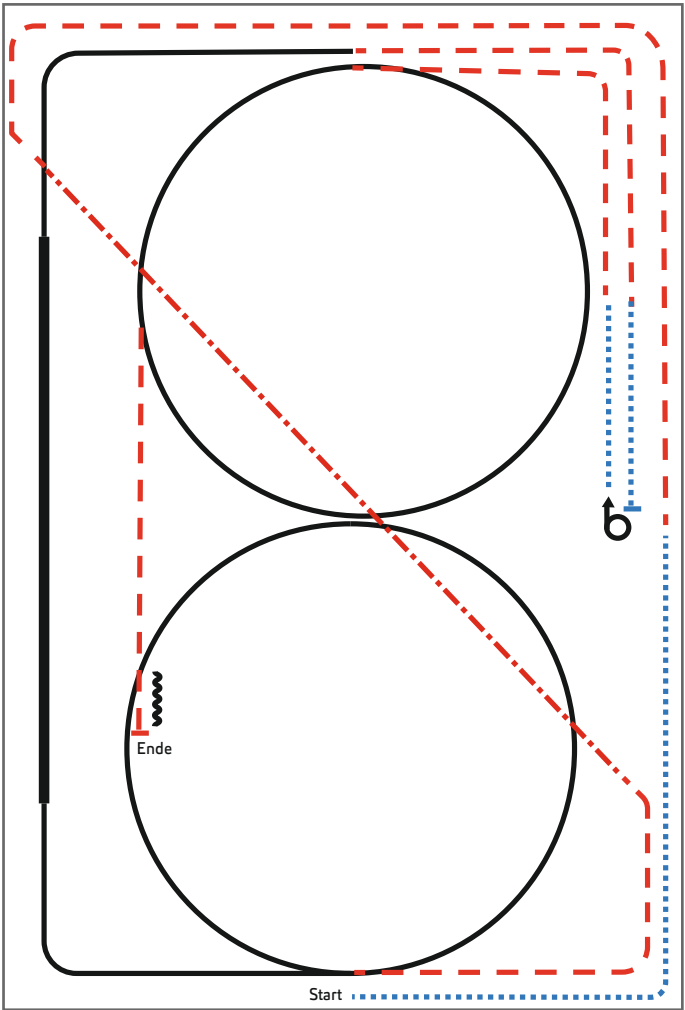

- 1) Walk, Trot
- 2) Extended Trot, Trot
- 3) Lope RL circle, extended Lope, Lope
- 4) Trot, Walk, Stop, Turn 540° left or right
- 5) Walk, Trot, Lope LL circle
- 6) Trot, Stop, Back up

**Legende:**

|               |  |
|---------------|--|
| Walk          |  |
| Trot          |  |
| Extended Trot |  |
| Lope          |  |
| Extended Lope |  |
| Back-up       |  |

### Jungferde Trail Pattern 8 (4j.)

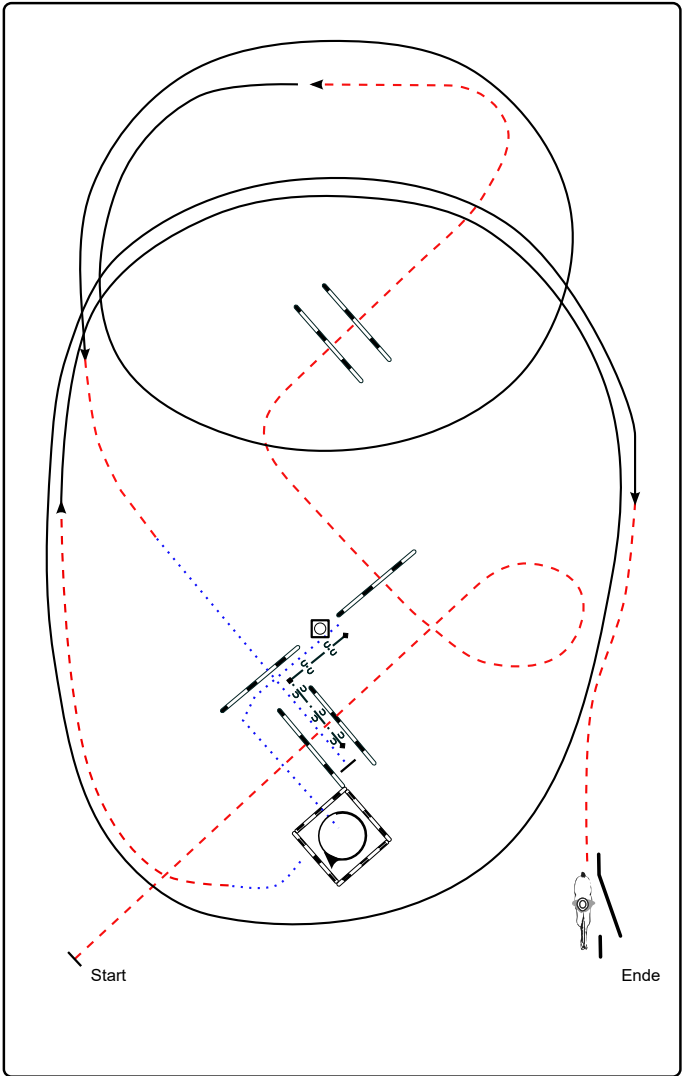

- 1) Trabstangen (1,00 m)
- 2) Linksgalopp, Trab
- 3) Schritt, Schrittstangen in Gasse, Rückwärts L
- 4) Schritt in Box (Seitenlänge 2,00 m), 450° Turn (**rechts**), Schritt
- 5) Trab, Rechtsgalopp
- 6) Trab, Seiltor (linke Hand)

- ..... Schritt
- - - - - Trab
- Galopp
- ← · ☉ · ☉ · ☉ · → Rückwärts

## Jungferde Trail Pattern 9 (5j./6j.)

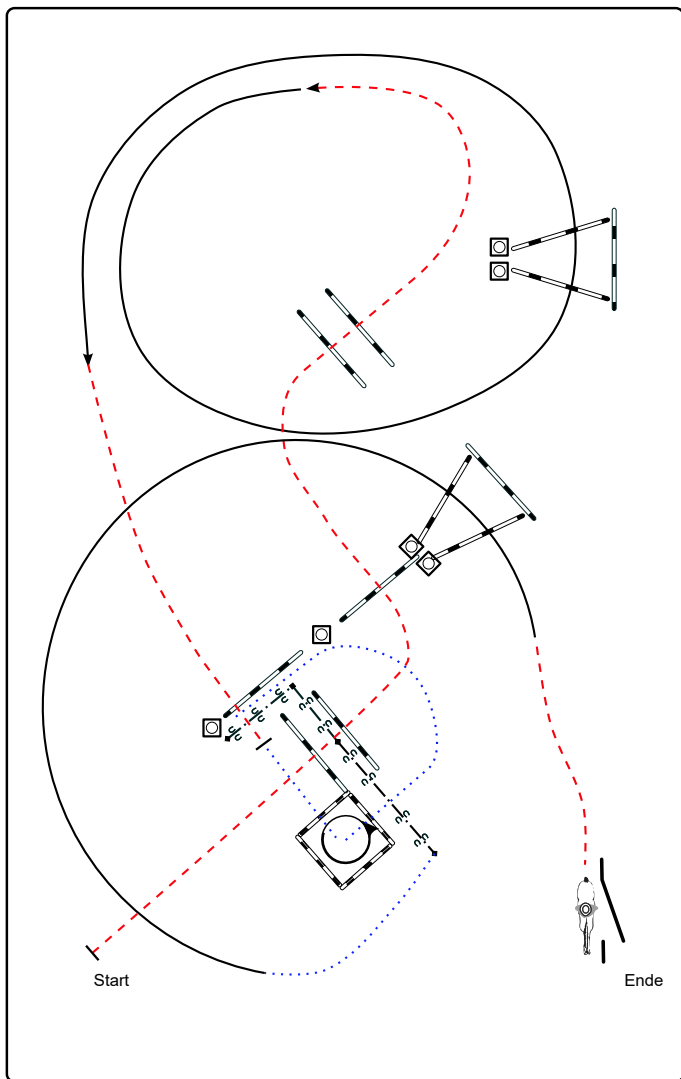

- 1) Trabstangen (1,00 m)
- 2) Linksgalopp Galoppstangen (Abstand mittig 2,00 m),  
Trabstange, Stop
- 3) Schritt in Box (Seitenlänge 2,00 m), 45° Turn (**links**), Schritt
- 4) Rückwärts L, nach **links** abwenden, Schritt
- 5) Rechtsgalopp Galoppstangen (Abstand mittig 2,00 m)
- 6) Trab, Seiltor (linke Hand)

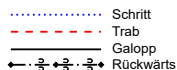





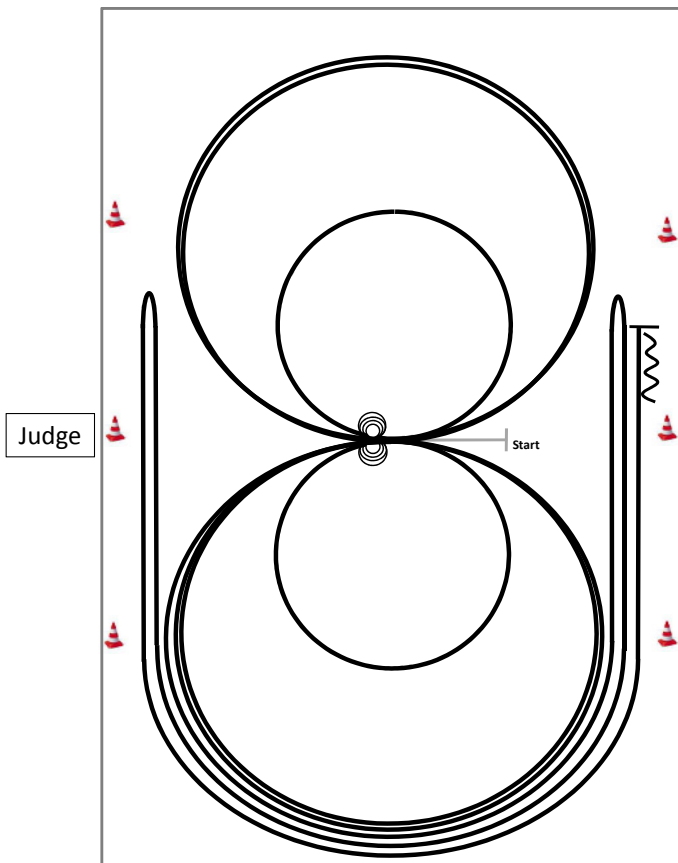

### Im Trab zur Mitte der Bahn.

In der YS RN ist das Eintraben zwingend erforderlich.  
Beginn der Aufgabe aus dem Schritt oder aus dem Stand.

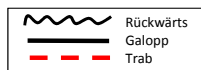

- 1) 4 Spins **rechts**, Verharren
- 2) 4 Spins **links**, Verharren
- 3) 3 Zirkel Galopp (**links**), 1. + 2. groß und schnell, **3. klein** und langsam, Galoppwechsel bei X
- 4) 3 Zirkel Galopp (**rechts**), 1. + 2. groß und schnell, **3. klein** und langsam, Galoppwechsel bei X
- 5) Galopp (**links**) auf dem Zirkel, der nicht geschlossen wird, Run Down entlang der langen Seite, Sliding Stop mind. 6,00 m von der Bande entfernt hinter dem **Mittelmarker**, Rollback **rechts**, kein Verharren
- 6) Galopp (**rechts**) auf dem Zirkel, der nicht geschlossen wird, Run Down entlang der langen Seite, Sliding Stop mind. 6,00 m von der Bande entfernt hinter dem **Mittelmarker**, Rollback **links**, kein Verharren
- 7) Galopp (**links**) auf dem Zirkel, der nicht geschlossen wird, Run Down entlang der langen Seite, Sliding Stop mind. 6,00 m von der Bande entfernt hinter dem **Mittelmarker**, Rückwärtsrichten mind. 3,00 m, Verharren

Der Reiter muss das Kopfstück zur Gebisskontrolle vor dem Richter abnehmen.

## Reining Pattern 2 FN Junioren+JungeReiter + Q LK1/2 jun

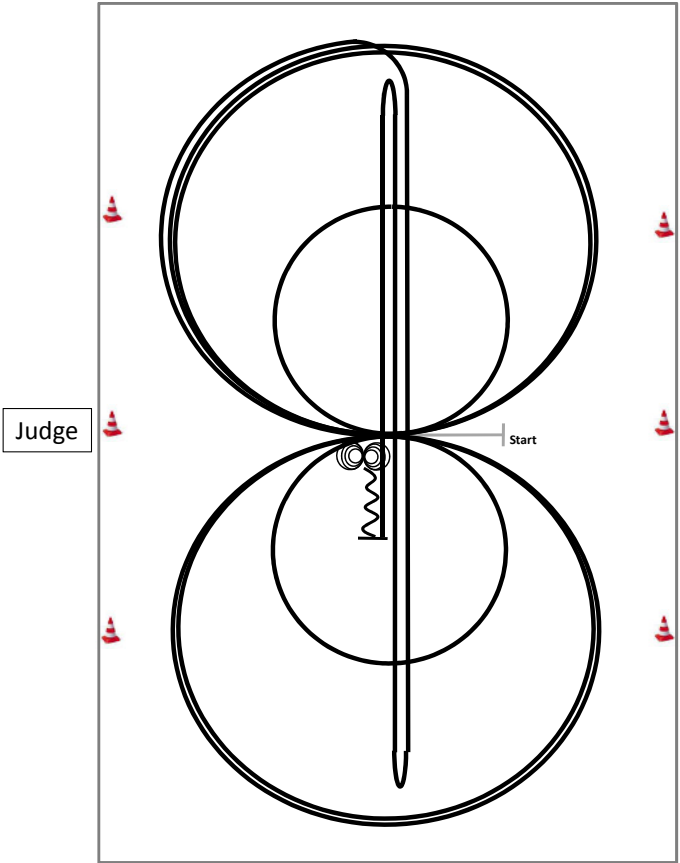

### Im Trab zur Mitte der Bahn.

Beginn der Aufgabe aus dem Schritt oder aus dem Stand.

|  |           |
|--|-----------|
|  | Rückwärts |
|  | Galopp    |
|  | Trab      |

- 1) 3 Zirkel Galopp (**rechts**), **1. klein** und langsam, 2. + 3. groß und schnell, Galoppwechsel bei X
- 2) 3 Zirkel Galopp (**links**), **1. klein** und langsam, 2. + 3. groß und schnell, Galoppwechsel bei X
- 3) Galopp (**rechts**) auf dem Zirkel, der nicht geschlossen wird, Run Down auf der Mittellinie, Sliding Stop hinter dem **Endmarker**, Rollback **rechts**, kein Verharren
- 4) Run Down auf der Mittellinie, Sliding Stop hinter dem **Endmarker**, Rollback **links**, kein Verharren
- 5) Run Down auf der Mittellinie, Sliding Stop hinter dem **Mittelmarder**, Rückwärtsrichten bis zur Mitte der Bahn oder mind. 3,00 m, Verharren
- 6) 4 Spins **rechts**, Verharren
- 7) 4 Spins **links**, Verharren

Der Reiter muss das Kopfstück zur Gebisskontrolle vor dem Richter abnehmen.

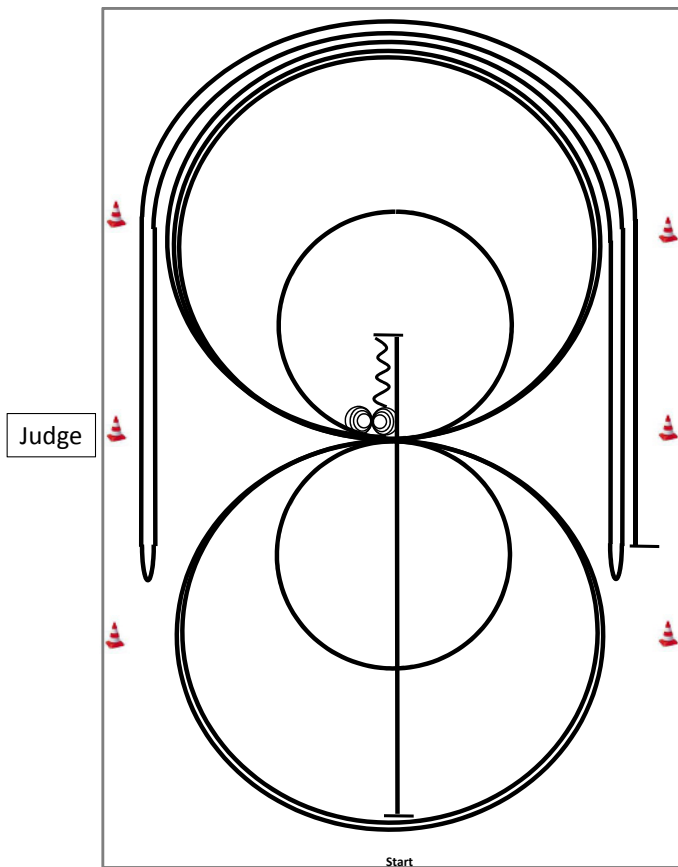

- 1) Run Down auf der Mittellinie, Sliding Stop hinter dem **Mittelmarker**, Rückwärtsrichten bis zur Mitte der Bahn oder mind. 3,00 m, Verharren
- 2) 4 Spins **rechts**, Verharren
- 3) 4/4 Spins **links**, Verharren
- 4) 3 Zirkel Galopp (**rechts**), 1. + 2. groß und schnell, **3. klein** und langsam, Galoppwechsel bei X
- 5) 3 Zirkel Galopp (**links**), **1. klein** und langsam, 2. + 3. groß und schnell, Galoppwechsel bei X
- 6) Galopp (**rechts**) auf dem Zirkel, der nicht geschlossen wird, Run Down entlang der langen Seite, Sliding Stop mind. 6,00 m von der Bande entfernt hinter dem **Mittelmarker**, Rollback **links**, kein Verharren
- 7) Galopp (**links**) auf dem Zirkel, der nicht geschlossen wird, Run Down entlang der langen Seite, Sliding Stop mind. 6,00 m von der Bande entfernt hinter dem **Mittelmarker**, Rollback **rechts**, kein Verharren
- 8) Galopp (**rechts**) auf dem Zirkel, der nicht geschlossen wird, Run Down entlang der langen Seite, Sliding Stop mind. 6,00 m von der Bande entfernt hinter dem **Mittelmarker**, Verharren

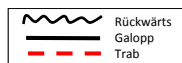

Der Reiter muss das Kopfstück zur Gebisskontrolle vor dem Richter abnehmen.

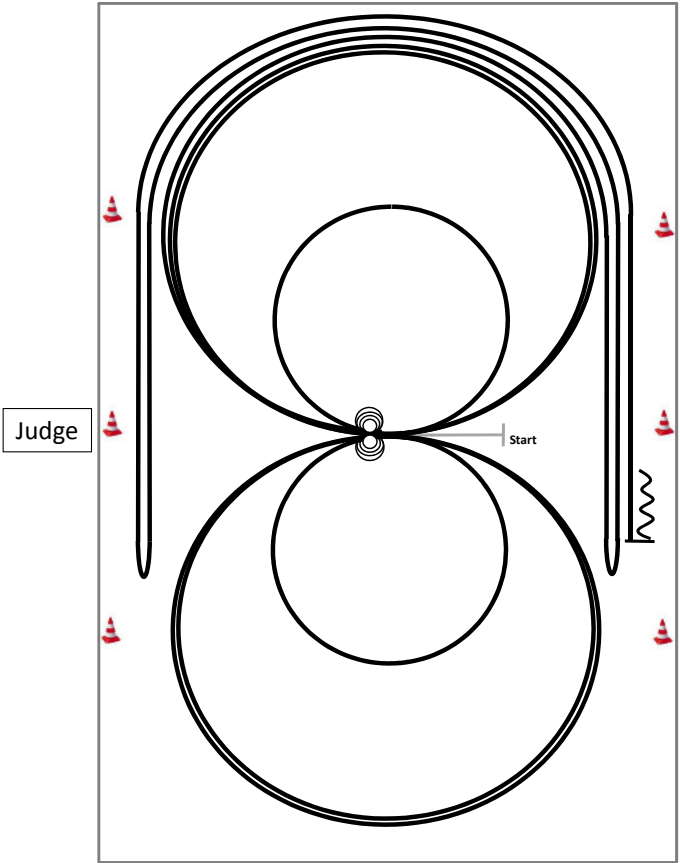

Im Schritt oder Trab zur Mitte der Bahn.  
 In der YS RN ist das Eintraben zwingend erforderlich.  
 Beginn der Aufgabe aus dem Schritt oder aus dem Stand.

|  |           |
|--|-----------|
|  | Rückwärts |
|  | Galopp    |
|  | Trab      |

- 1) 4 Spins **links**, Verharren
- 2) 4 Spins **rechts**, Verharren
- 3) 3 Zirkel Galopp (**rechts**), 1. groß und schnell, **2. klein** und langsam,  
3. groß und schnell, Galoppwechsel bei X
- 4) 3 Zirkel Galopp (**links**), 1. groß und schnell, **2. klein** und langsam,  
3. groß und schnell, Galoppwechsel bei X
- 5) Galopp (**rechts**) auf dem Zirkel, der nicht geschlossen wird, Run Down entlang der langen Seite, Sliding Stop mind. 6,00 m von der Bande entfernt hinter dem **Mittelmarker**, Rollback **links**, kein Verharren
- 6) Galopp (**links**) auf dem Zirkel, der nicht geschlossen wird, Run Down entlang der langen Seite, Sliding Stop mind. 6,00 m von der Bande entfernt hinter dem **Mittelmarker**, Rollback **rechts**, kein Verharren
- 7) Galopp (**rechts**) auf dem Zirkel, der nicht geschlossen wird, Run Down entlang der langen Seite, Sliding Stop mind. 6,00 m von der Bande entfernt hinter dem **Mittelmarker**, Rückwärtsrichten mind. 3,00 m, Verharren

Der Reiter muss das Kopfstück zur Gebisskontrolle vor dem Richter abnehmen.

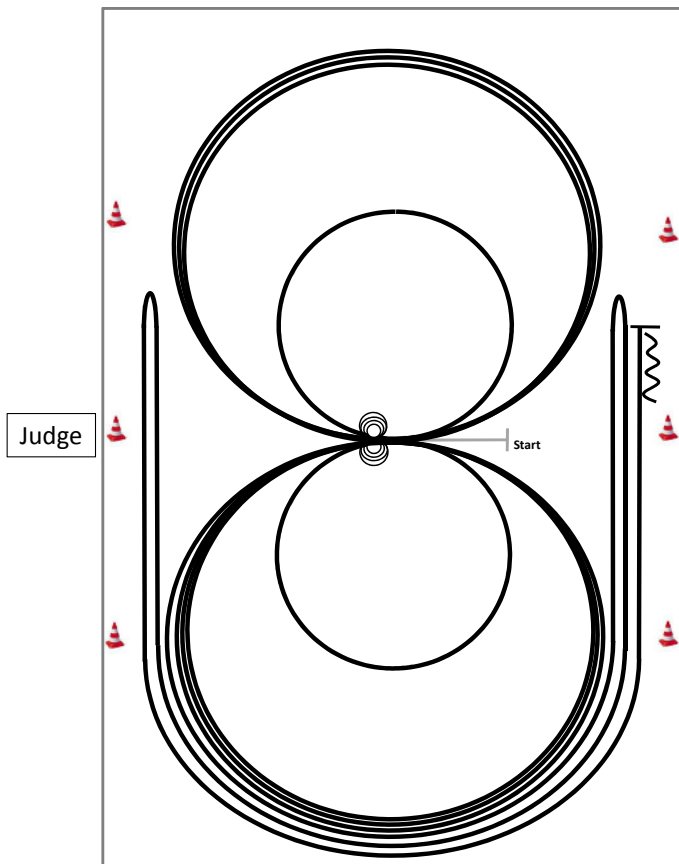

### Im Trab zur Mitte der Bahn.

In der YS RN ist das Eintraben zwingend erforderlich.

Beginn der Aufgabe aus dem Schritt oder aus dem Stand.

|  |           |
|--|-----------|
|  | Rückwärts |
|  | Galopp    |
|  | Trab      |

- 1) 3 Zirkel Galopp (**links**), 1. + 2. groß und schnell, **3. klein** und langsam, Stop bei X
- 2) 4 Spins **links**, Verharren
- 3) 3 Zirkel Galopp (**rechts**), 1. + 2. groß und schnell, **3. klein** und langsam, Stop bei X
- 4) 4 Spins **rechts**, Verharren
- 5) 1 Zirkel Galopp (**links**) groß und schnell, Galoppwechsel bei X, 1 Zirkel Galopp (**rechts**) groß und schnell, Galoppwechsel bei X (figure 8)
- 6) Galopp (**links**) auf dem Zirkel, der nicht geschlossen wird, Run Down entlang der langen Seite, Sliding Stop mind. 6,00 m von der Bande entfernt hinter dem **Mittelmarker**, Rollback **rechts**, kein Verharren
- 7) Galopp (**rechts**) auf dem Zirkel, der nicht geschlossen wird, Run Down entlang der langen Seite, Sliding Stop mind. 6,00 m von der Bande entfernt hinter dem **Mittelmarker**, Rollback **links**, kein Verharren
- 8) Galopp (**links**) auf dem Zirkel, der nicht geschlossen wird, Run Down entlang der langen Seite, Sliding Stop mind. 6,00 m von der Bande entfernt hinter dem **Mittelmarker**, Rückwärtsrichten mind. 3,00 m, Verharren

Der Reiter muss das Kopfstück zur Gebisskontrolle vor dem Richter abnehmen.

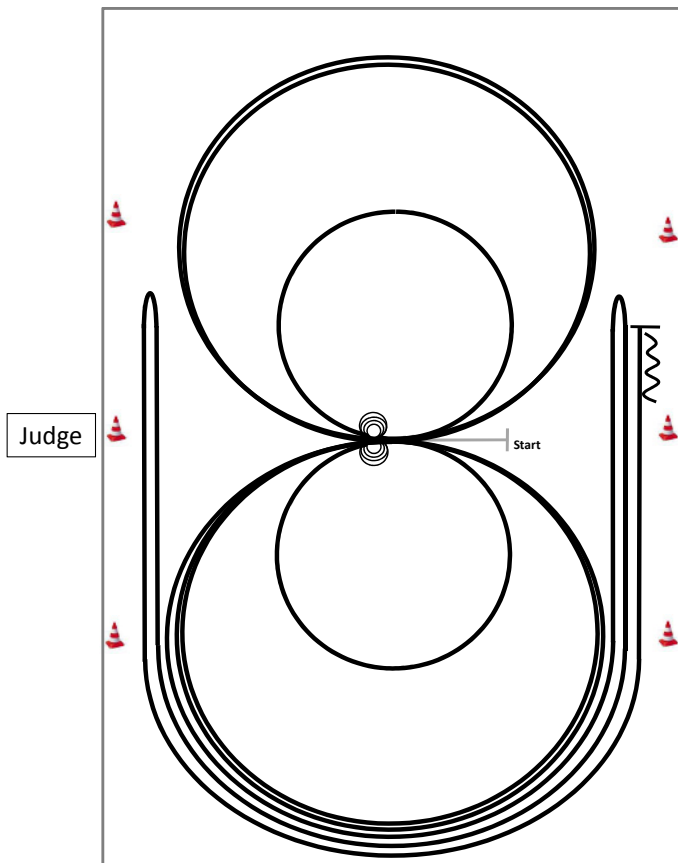

### Im Trab zur Mitte der Bahn.

In der YS RN ist das Eintraben zwingend erforderlich.  
 Beginn der Aufgabe aus dem Schritt oder aus dem Stand.



- 1) 4 Spins **rechts**, Verharren
- 2) 4 Spins **links**, Verharren
- 3) 3 Zirkel Galopp (**links**), 1. + 2. groß und schnell, **3. klein** und langsam, Galoppwechsel bei X
- 4) 3 Zirkel Galopp (**rechts**), 1. + 2. groß und schnell, **3. klein** und langsam, Galoppwechsel bei X
- 5) Galopp (**links**) auf dem Zirkel, der nicht geschlossen wird, Run Down entlang der langen Seite, Sliding Stop mind. 6,00 m von der Bande entfernt hinter dem **Mittelmarker**, Rollback **rechts**, kein Verharren
- 6) Galopp (**rechts**) auf dem Zirkel, der nicht geschlossen wird, Run Down entlang der langen Seite, Sliding Stop mind. 6,00 m von der Bande entfernt hinter dem **Mittelmarker**, Rollback **links**, kein Verharren
- 7) Galopp (**links**) auf dem Zirkel, der nicht geschlossen wird, Run Down entlang der langen Seite, Sliding Stop mind. 6,00 m von der Bande entfernt hinter dem **Mittelmarker**, Rückwärtsrichten mind. 3,00 m, Verharren

Der Reiter muss das Kopfstück zur Gebisskontrolle vor dem Richter abnehmen.

## Reining Pattern 15 (nur für LK 4)

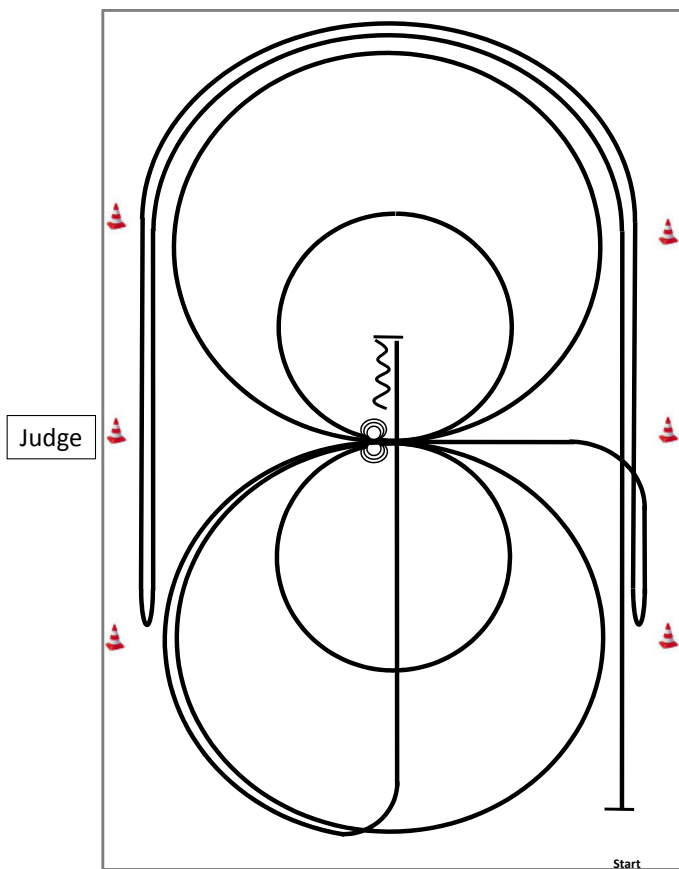

|  |           |
|--|-----------|
|  | Rückwärts |
|  | Galopp    |
|  | Trab      |

- 1) Galopp mind. 6,00 m von der Bande entfernt, (**links**) auf dem Zirkel, der nicht geschlossen wird, Run Down entlang der langen Seite, Stop mind. 6,00 m von der Bande entfernt hinter dem **Mittelmarker**, Rollback **rechts**, kein Verharren
- 2) Galopp, (**rechts**) auf dem Zirkel, der nicht geschlossen wird, Run Down entlang der langen Seite, Stop mind. 6,00 m von der Bande entfernt hinter dem **Mittelmarker**, Rollback **links**, kein Verharren, Galopp zu X
- 3) 2 Zirkel Galopp (**links**), 1. groß und schnell, 2. **klein** und langsam, Stop bei X
- 4) 3 Spins **links**, Verharren
- 5) 2 Zirkel Galopp (**rechts**), 1. groß und schnell, 2. **klein** und langsam, Stop bei X
- 6) 3 Spins **rechts**, Verharren
- 7) Galopp (**links**) auf dem Zirkel, der nicht geschlossen wird, Run Down auf der Mittellinie, Stop hinter dem **Mittelmarker**
- 8) Rückwärtsrichten mind. 3,00 m, Verharren

Der Reiter muss das Kopfstück zur Gebisskontrolle vor dem Richter abnehmen.





Arenagröße:  
Mind. 20 x 40 m

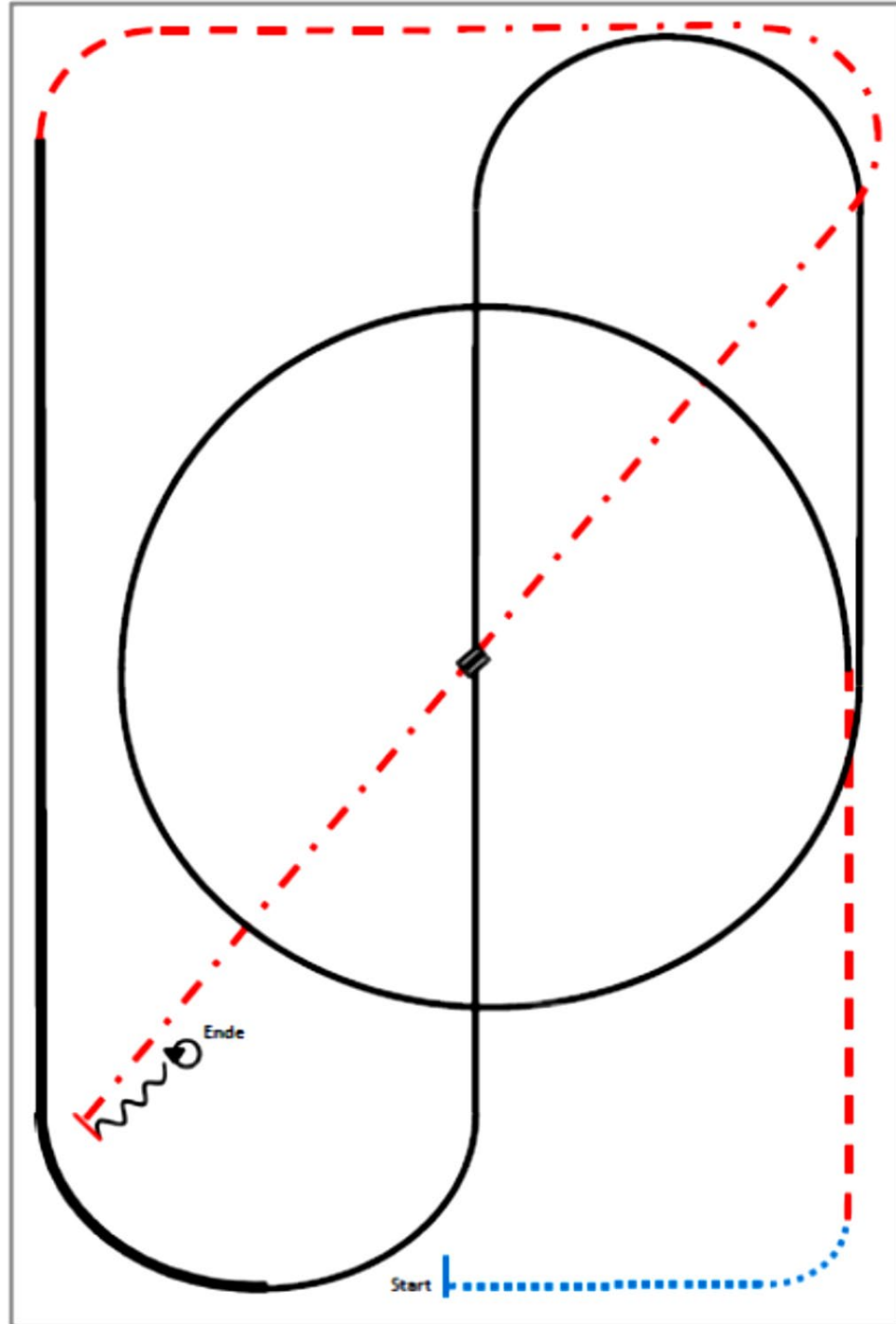

- (1) Walk
- (2) Trot
- (3) Zirkel Linksgalopp, Lope
- (4) Galoppwechsel in der Mitte der Arena  
(fliegend oder einfach)
- (5) Rechtsgalopp
- (6) Extended Lope
- (7) Trot
- (8) Extended Trot
- (9) Stop, Back up
- (10) 360° Turns (beide Richtungen)

Arenagröße:  
 Mind. 20 x 40 m

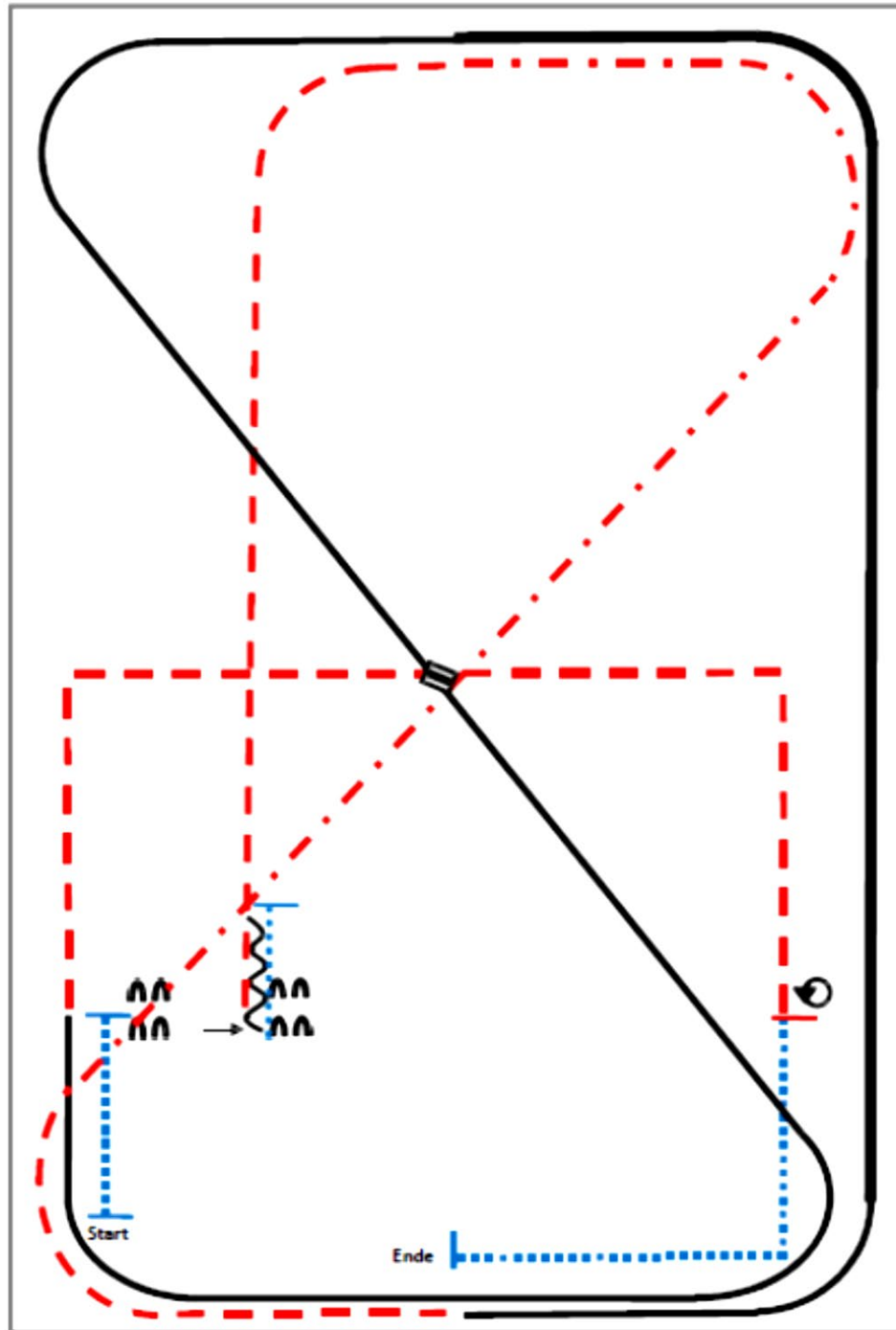

- (1) Walk, Stop
- (2) Sidepass rechts
- (3) Walk, Stop, Back up
- (4) Trot
- (5) Extended Trot, Trot
- (6) Linksgalopp
- (7) Extended Lope, Lope
- (8) Galoppwechsel (fliegend oder einfach)
- (9) Rechtsgalopp
- (10) Trot corners
- (11) Stop, 360° Turn (rechts oder links)
- (12) Walk, Stop

# Pattern Ranch Riding #2 - sen.LK 1/2A + LK1/2B

Arenagröße: mind. 20 x 40 m

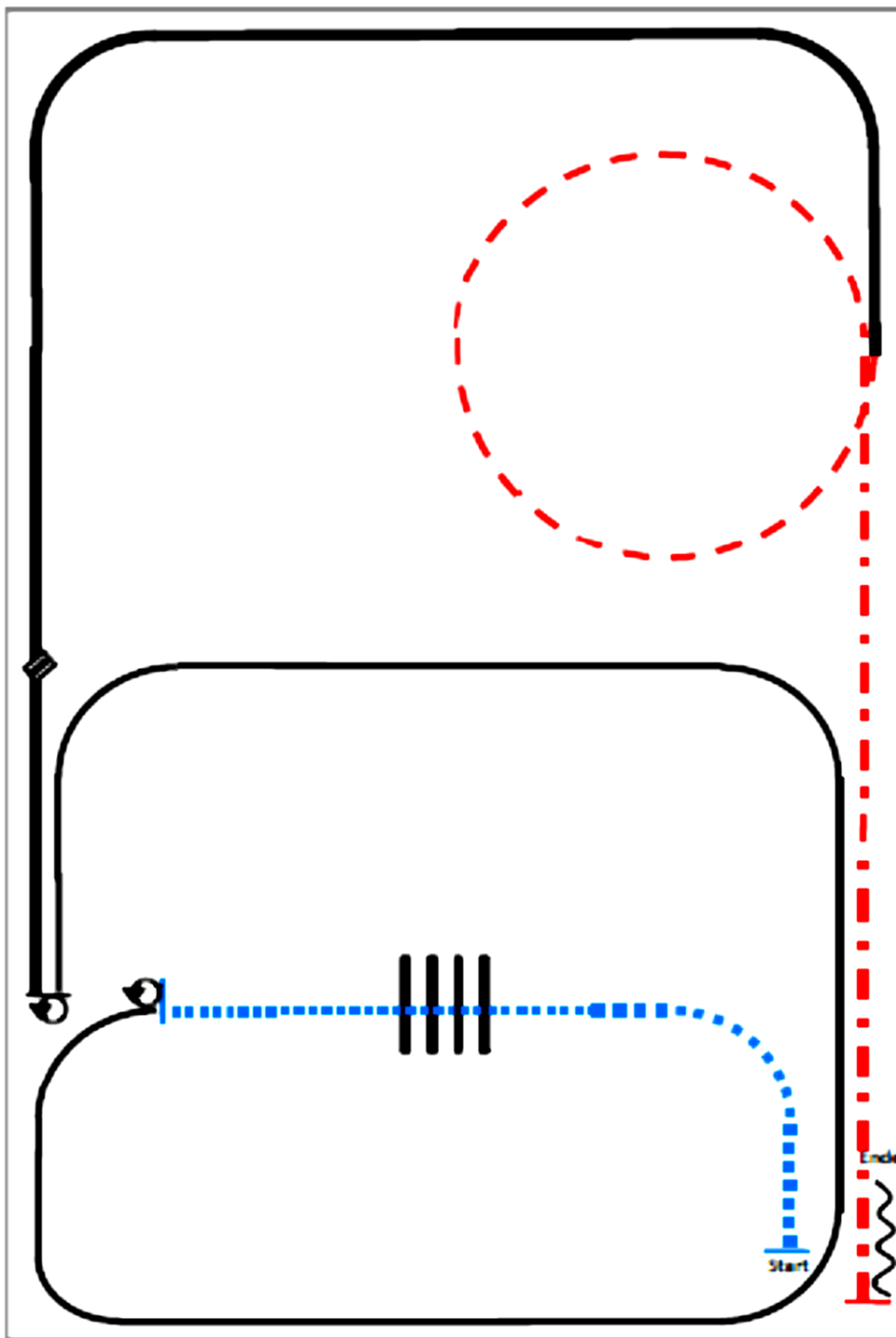

- (1) Extended Walk
- (2) Walk over, Walk
- (3) Stop, 360° Turn links
- (4) Linksgalopp
- (5) Stop, 180° Turn rechts
- (6) Linksgalopp, Galoppwechsel (fliegend oder einfach)
- (7) Rechtsgalopp, Extendes Lope
- (8) Trot kleiner Zirkel
- (9) Extended Trot
- (10) Stop, Back up

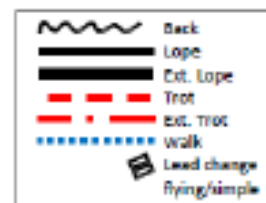

Arenagröße:  
 Mind. 20 x 40 m

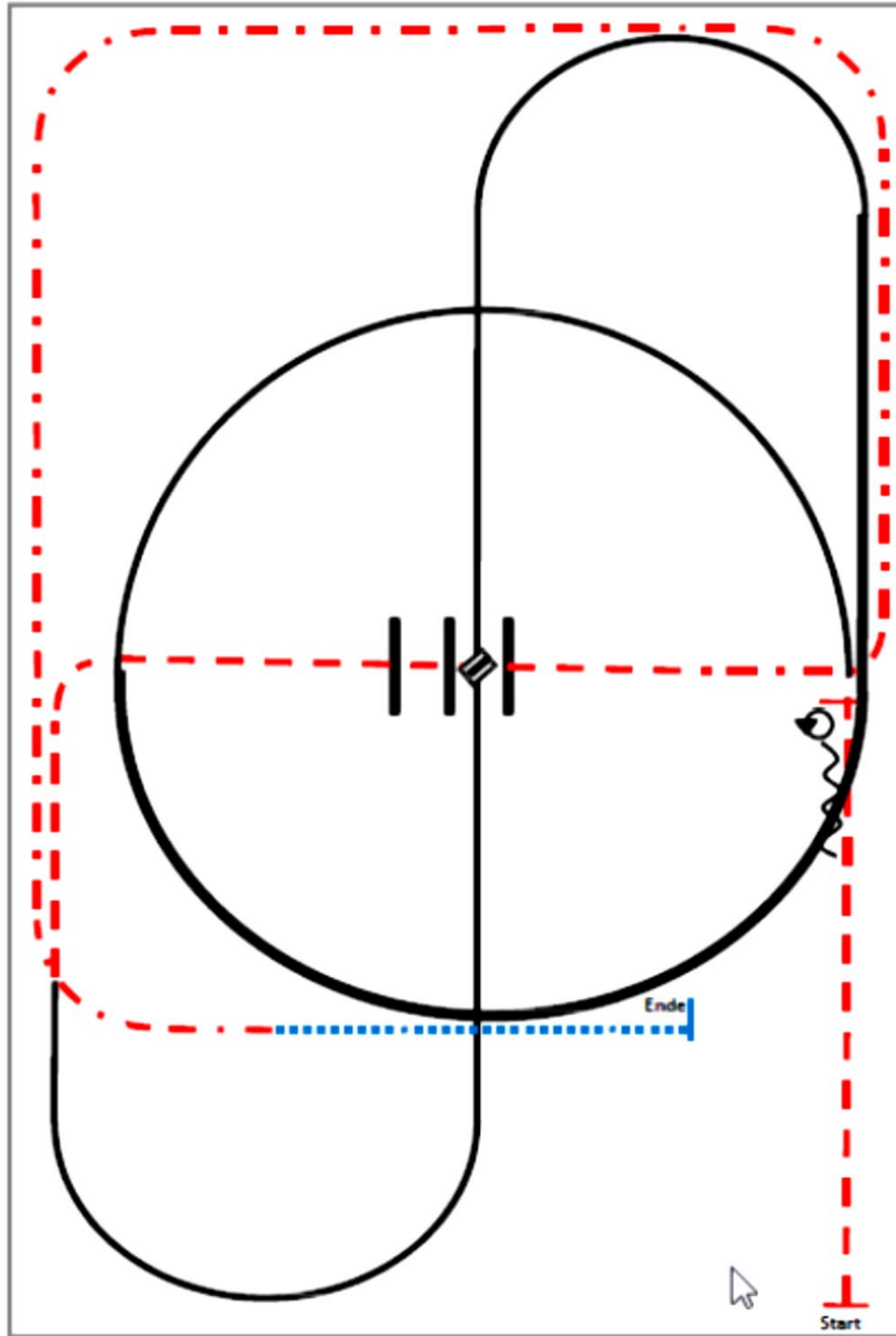

- (1) Trot
- (2) Stop, 180° Turns (beide Richtungen)
- (3) Back up
- (4) Linksgalopp
- (5) Extended Lope, lope
- (6) Galoppwechsel (fliegend oder einfach)
- (7) Rechtsgalopp
- (8) Trot, Trot over
- (9) Extended Trot
- (10) Walk, Stop

# Pattern Ranch Riding #5 - Q LK 1/2Asen - Q LK1/2B

Arenagröße: mind. 20 x 40 m

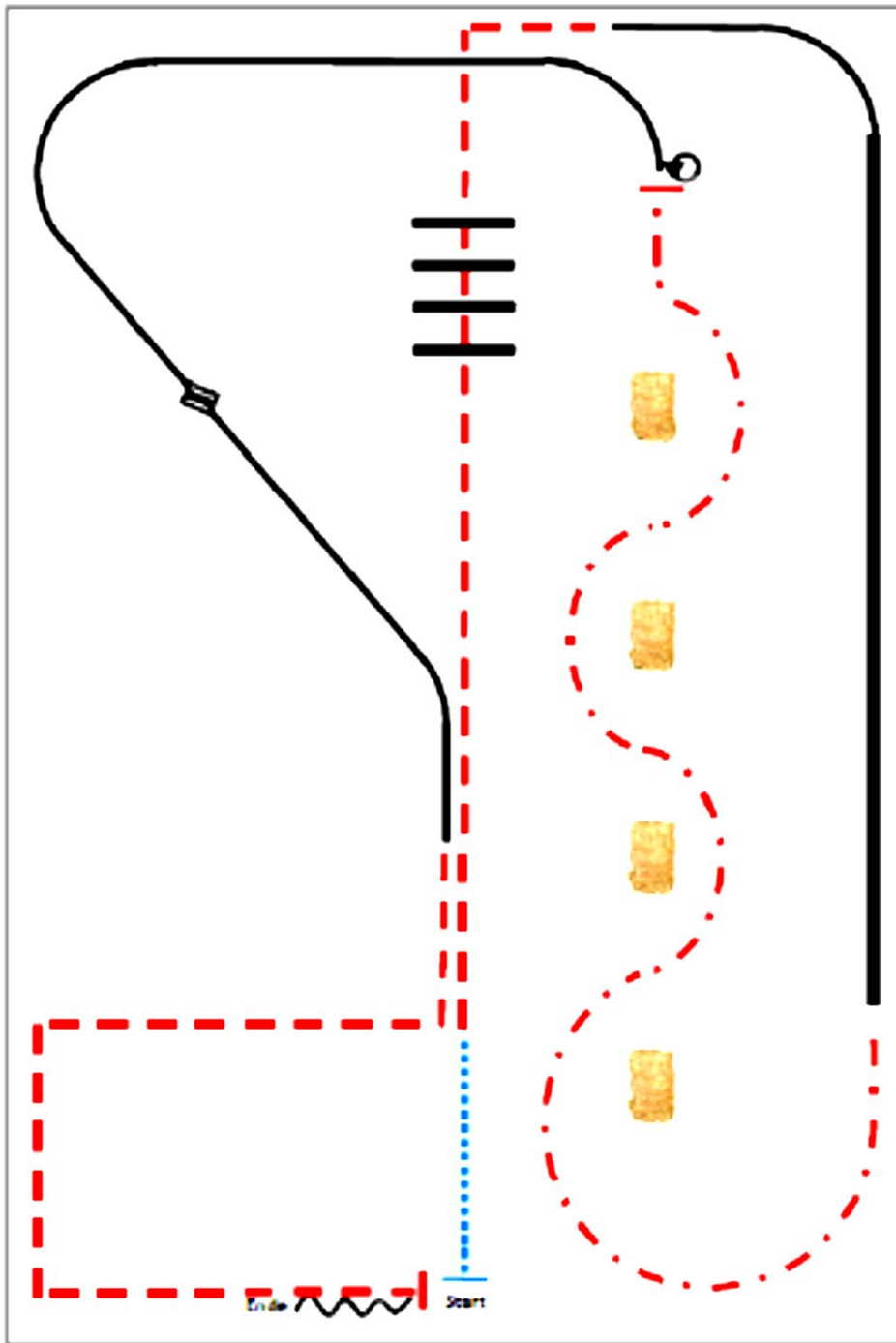

- (1) Walk
- (2) Trot
- (3) Trot over
- (4) Rechtsgalopp, Extendes Lope
- (5) Extended Trot Slalom
- (6) Stop, 360° Turn (beide Richtungen)
- (7) Linksgalopp
- (8) Galoppwechsel (fliegend oder einfach)
- (9) Rechtsgalopp
- (10) Trot corners
- (11) Stop, Back up

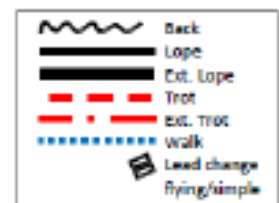

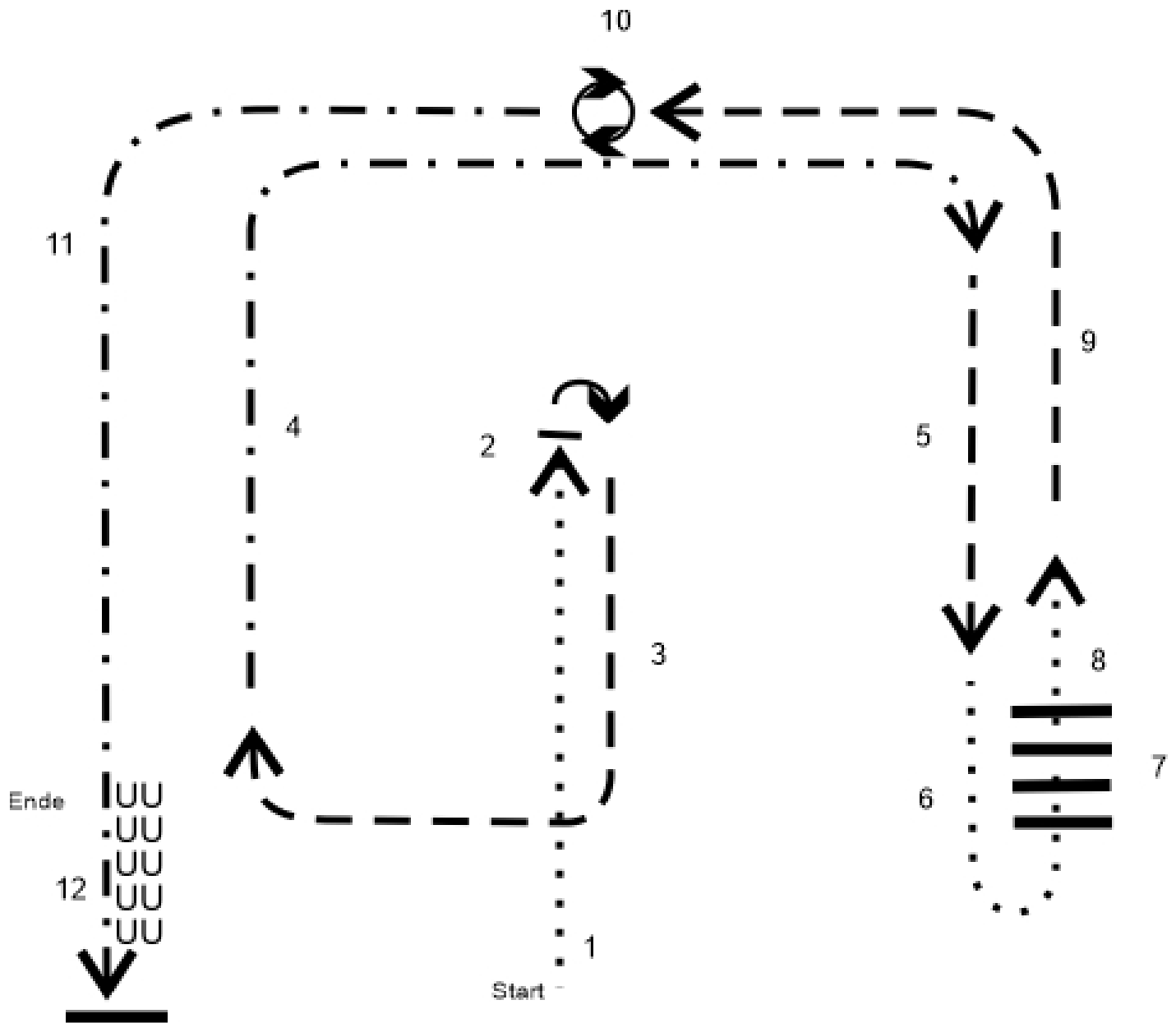

1. Schritt
2. Stop, 180° Hinterhandwendung rechts
3. Trab
4. verstärkter Trab
5. Trab
6. Schritt
7. Schritt über Stangen
8. Schritt
9. Trab
10. Stop, 360° Hinterhandwendung links
11. verstärkter Trab
12. Stop, Rückwärtsrichten



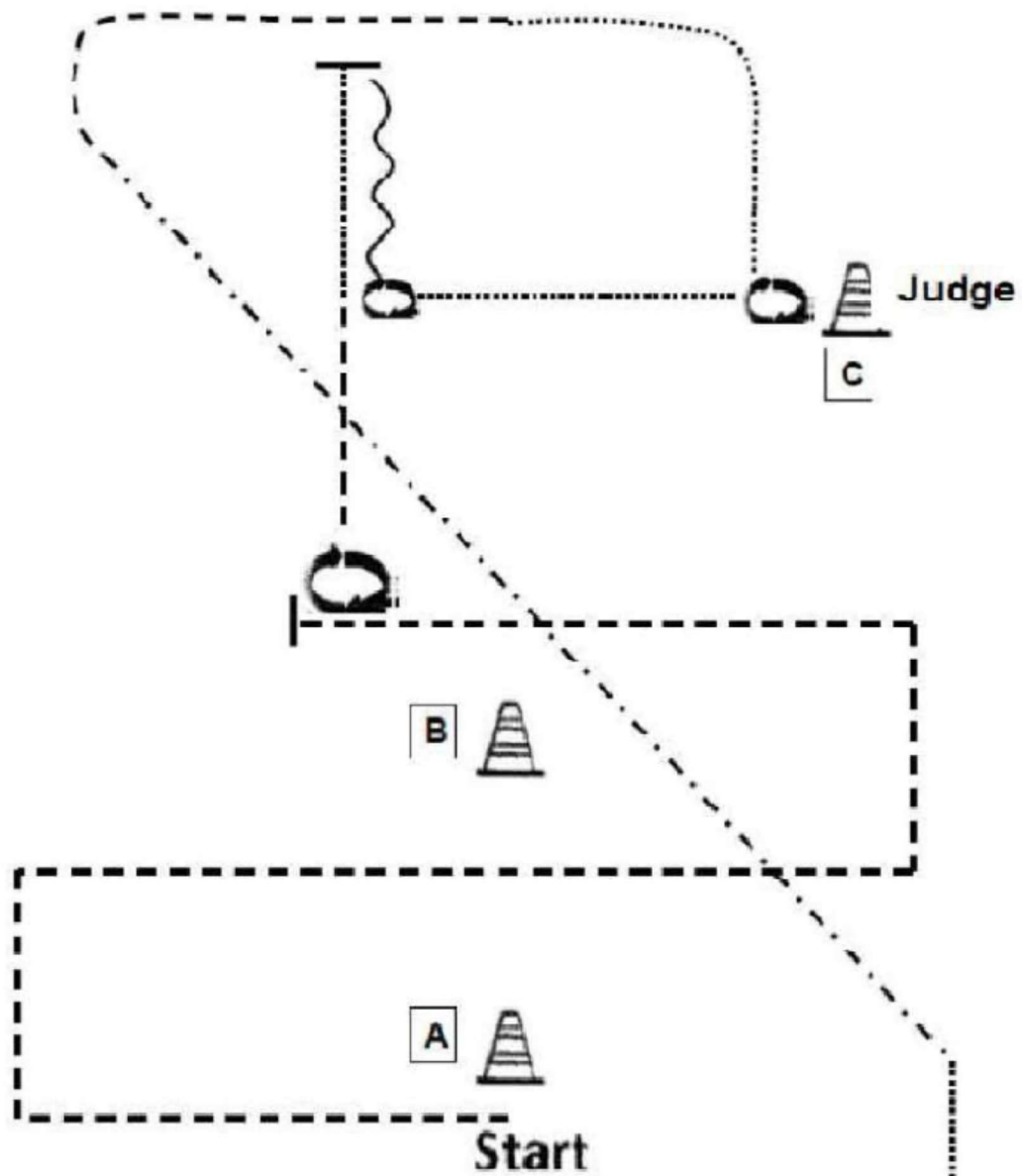

## LK 1/2 A/B Showmanship at Halter



### Aufstellung bei A

1. Trot corners and stop past B.
2. Turn 45° right.
3. Trot and walk straight line, stop.
4. Back straight line.
5. Turn 45° right, walk and stop.
6. Set Up for inspection.
7. Turn 270° right, walk, trot.
8. Extended trot.

Walk and leave the arena.

|  |          |
|--|----------|
|  | Back     |
|  | Lope     |
|  | Jog      |
|  | Ext. Jog |
|  | Walk     |

© Constance Waber, 2019





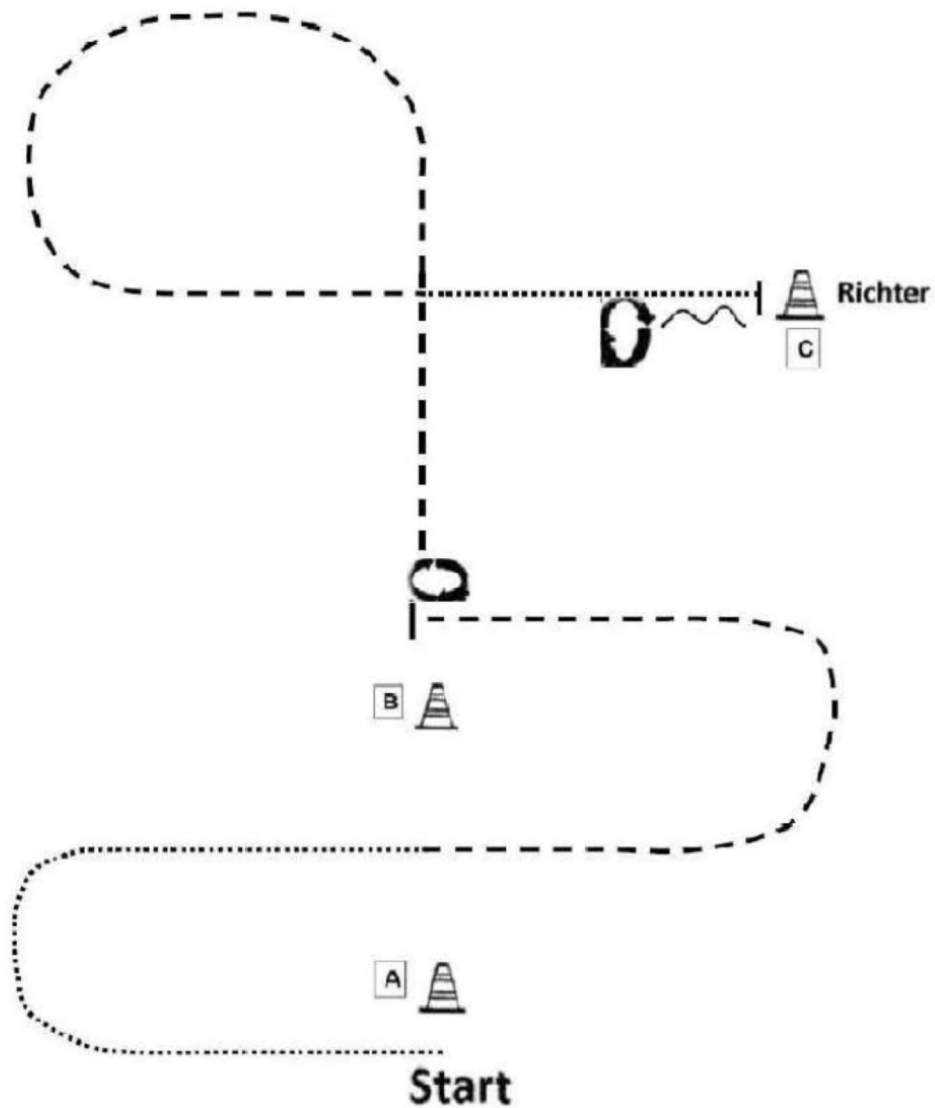

### Aufstellung bei A

1. Walk serpentine.
2. Trot serpentine.
3. Stop, turn 90° right.
4. Trot.
5. Walk straight line, stop.
6. Set up for inspection.
7. Back straight line.
8. Turn 90° right.

Walk and leave the arena.

|  |          |
|--|----------|
|  | Back     |
|  | Lope     |
|  | Jog      |
|  | Ext. Jog |
|  | Walk     |

© Constance Waber, 2019

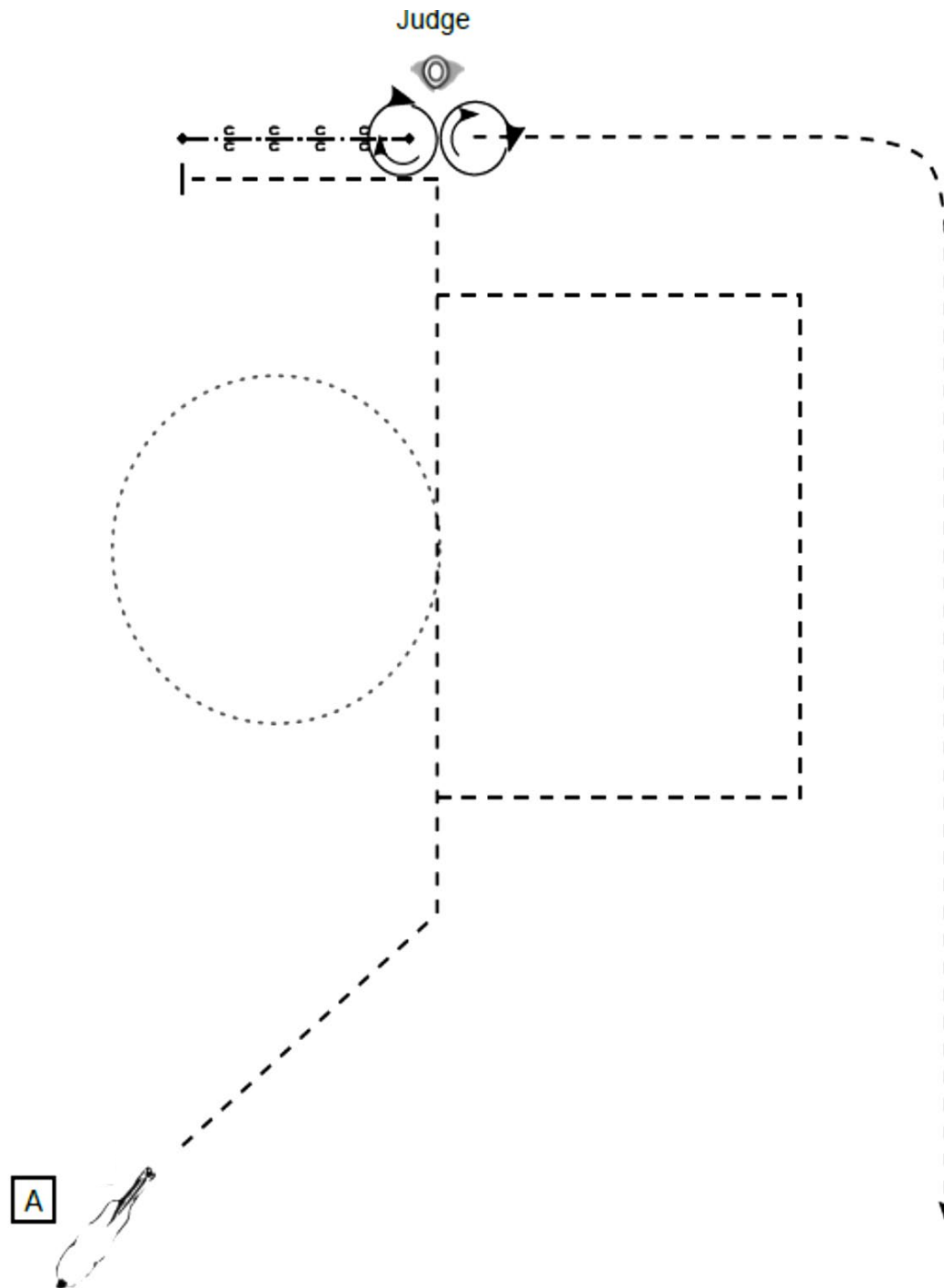

- Start bei A/Aufstellung
- (1) Trot
  - (2) Walk
  - (3) Trot Square and Trot Corner, Stop
  - (4) Back up
  - (5) Turn 45°
  - (6) Set Up
  - (7) Inspection
  - (8) Turn 45°
- Im Trot die Arena verlassen

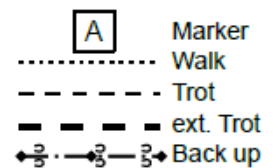

**Superhorse Pattern 5**

(Empfohlen für Hallen oder Plätze ab 30x60m)

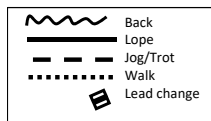
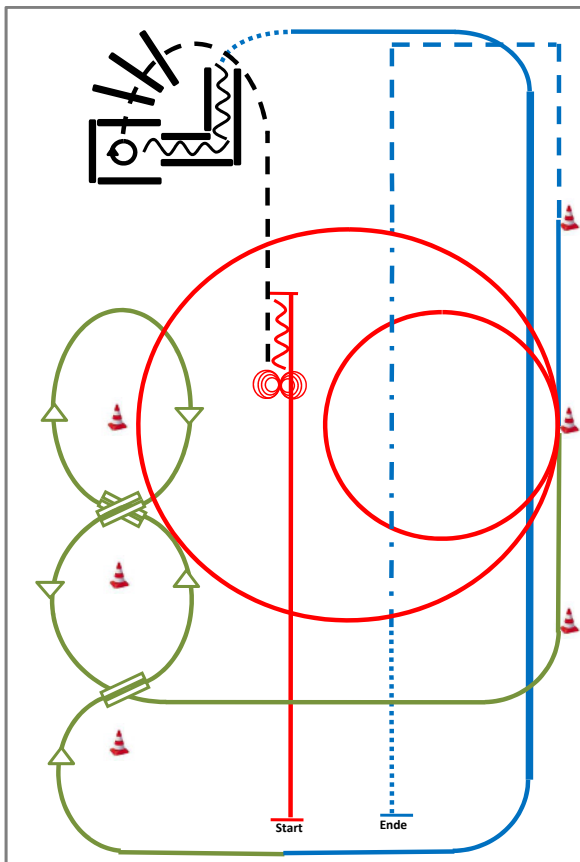

- 1) Run Down auf der Mittellinie, Sliding Stop hinter dem Mittelmarker, Rückwärtsrichten bis zur Mitte der Bahn oder mind. 3,00 m, Verharren (RN)
- 2) 3 Spins **rechts**, 3 Spins **links** (RN)
- 3) Jog, Jog over, Jog in (TH)
- 4) 450° Turn **rechts** (TH)
- 5) Back up (TH)
- 6) Walk, Lope (**rechts**), Extended Lope, Lope (RR)
- 7) Galoppwechsel auf der Linie (WR)
- 8) Galoppwechsel auf der Linie (WR)
- 9) Galoppwechsel auf der Linie (WR)
- 10) 2 Zirkel Galopp (**links**), 1. **klein** und langsam, 2. groß und schnell (RN)
- 11) Lope, Trot Corners (RR)
- 12) Extended Trot, Walk, Stop (RR)





## Trail Horse and Dog

LK 1 - 2

1. Hund ableinen
2. Brücke
3. Walk over 3 Stangen
4. Jog over 4 Stangen
5. Gait
6. Jog over
7. Jog over and in, Hund wartet außerhalb der Stangen
8. Back up
9. Walk out and in, Hund wartet 360° turn either way, walk out
10. Absitzen, Hund anleinen

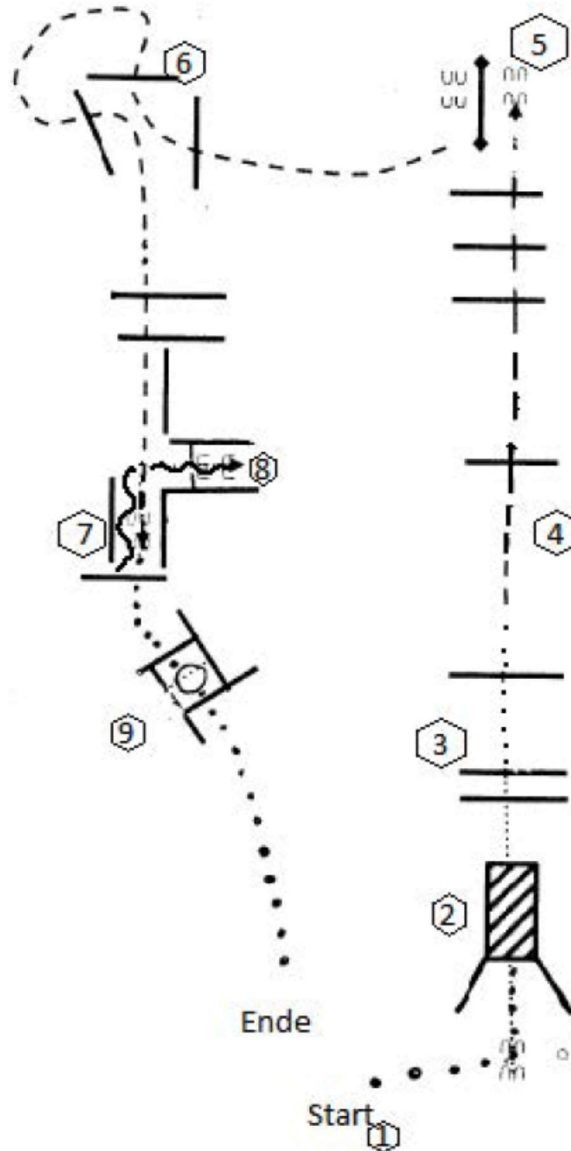

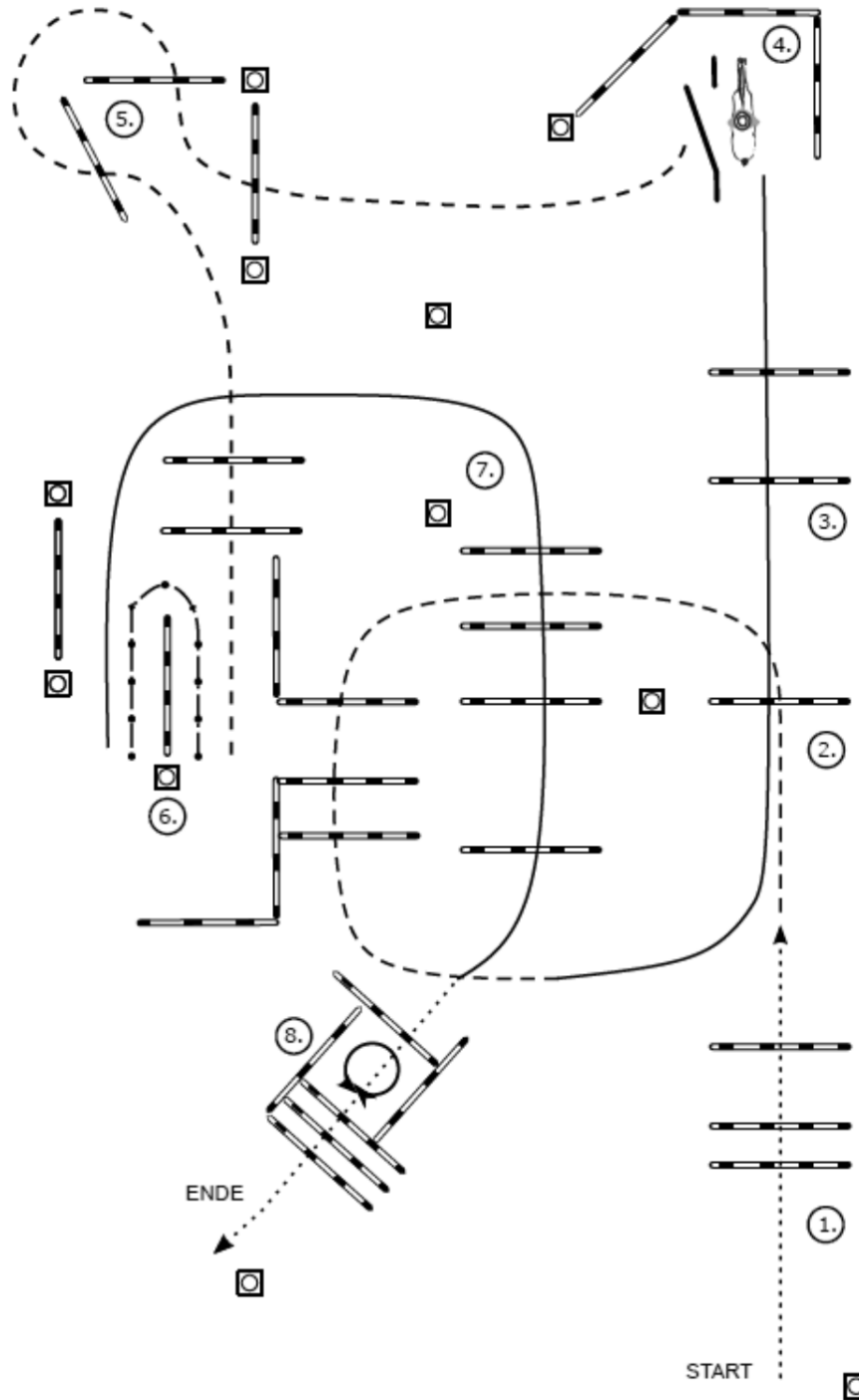

- (1) Walk over
- (2) Jog over
- (3) Lope over (Linksgalopp)
- (4) Tor
- (5) Jog over
- (6) Back up
- (7) Lope over (Rechtsgalopp)
- (8) Stop oder Übergang zum Walk, 360° Turn (rechts oder links), Walk over

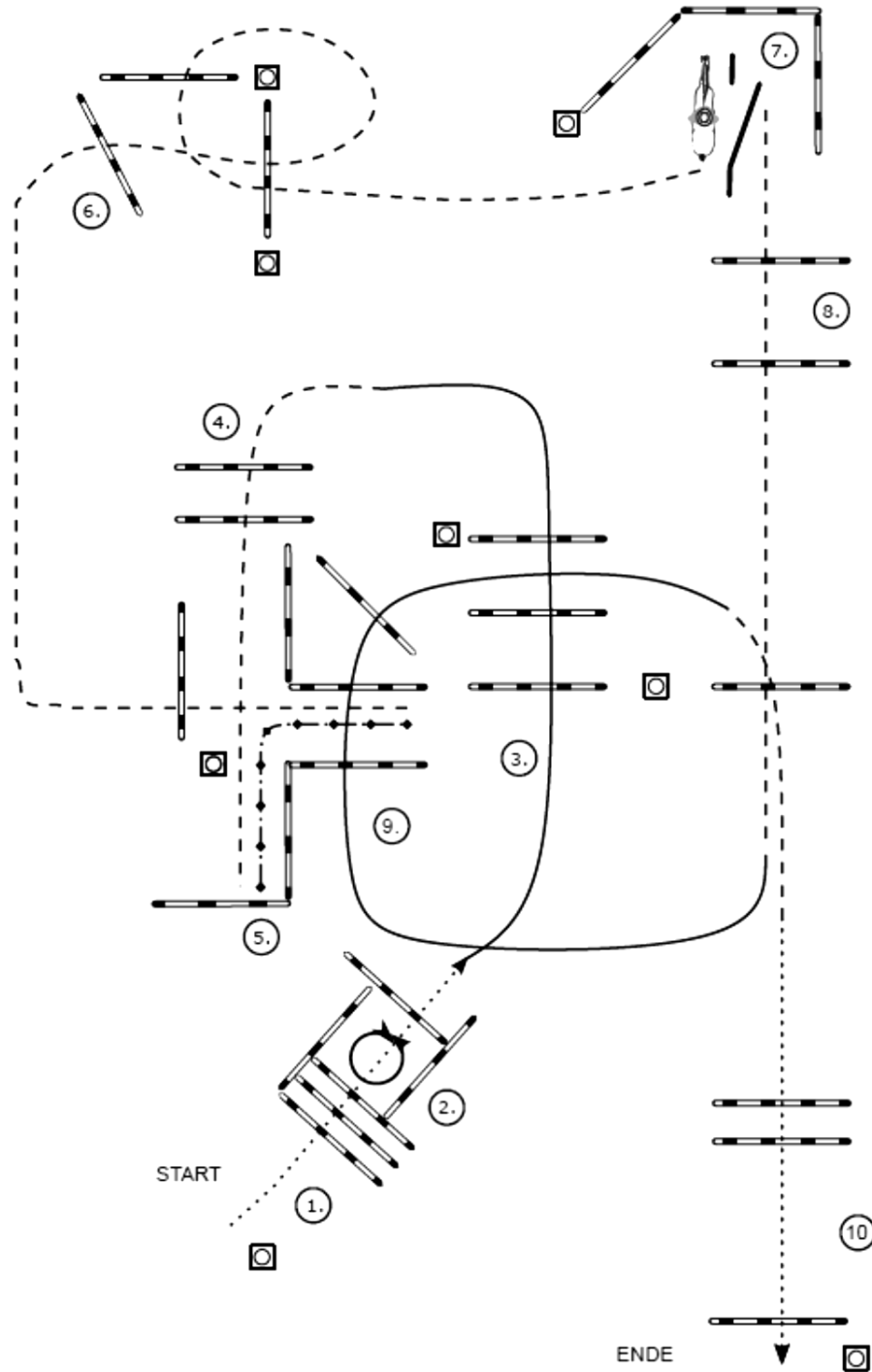

- (1) Walk over
- (2) 360° Turn (rechts oder links), Walk out
- (3) Lope over (Linksgalopp)
- (4) Jog over
- (5) Back up
- (6) Jog over
- (7) Tor
- (8) Jog over
- (9) Lope over (Rechtsgalopp), Jog over
- (10) Stop oder Übergang zum Walk, Walk over

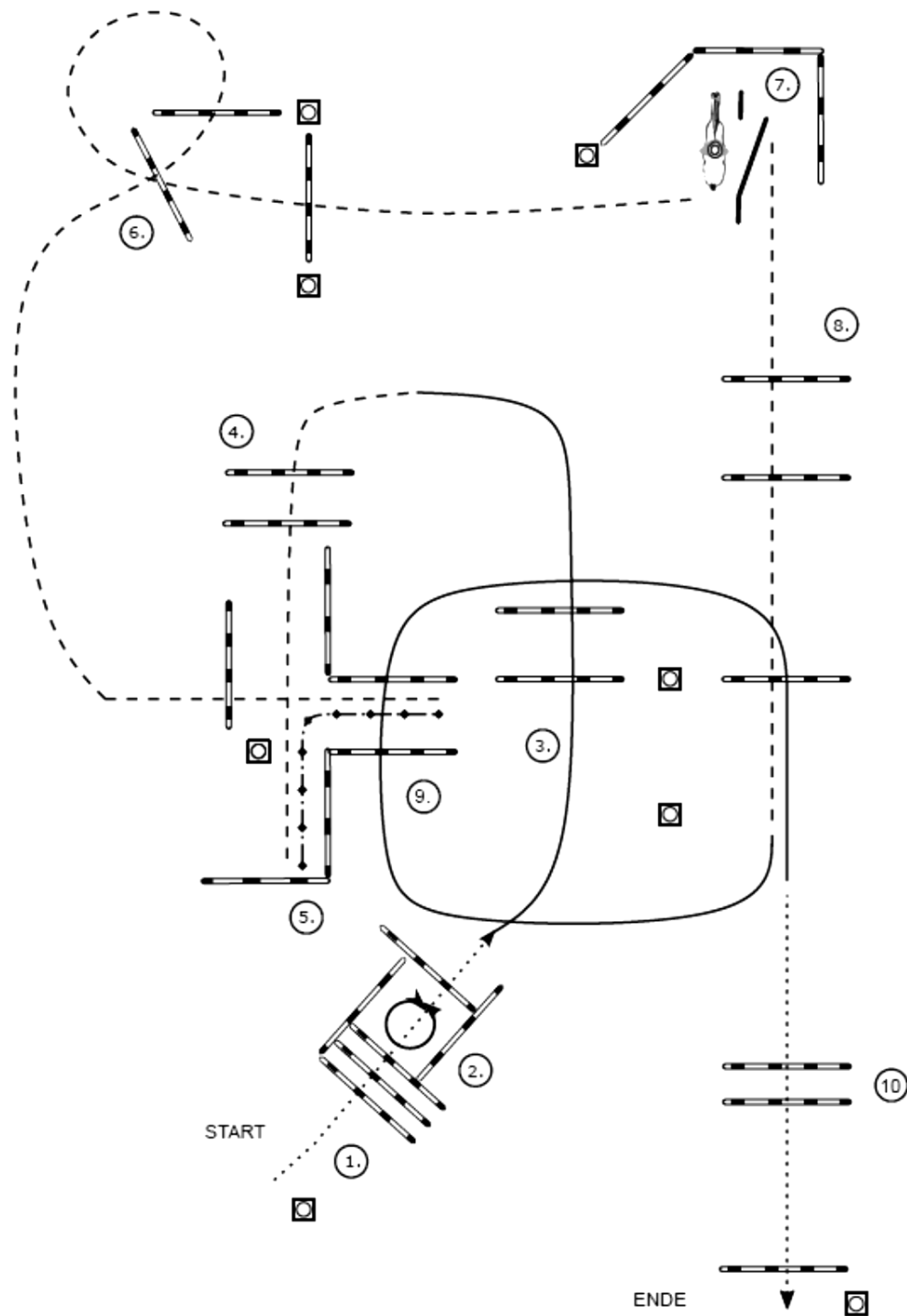

- (1) Walk over
- (2) 360° Turn (rechts oder links)
- (3) Lope over (Linksgalopp)
- (4) Jog over
- (5) Back up
- (6) Jog over
- (7) Tor
- (8) Jog over
- (9) Lope over (Rechtsgalopp)
- (10) Stop oder Übergang zum Walk, Walk over



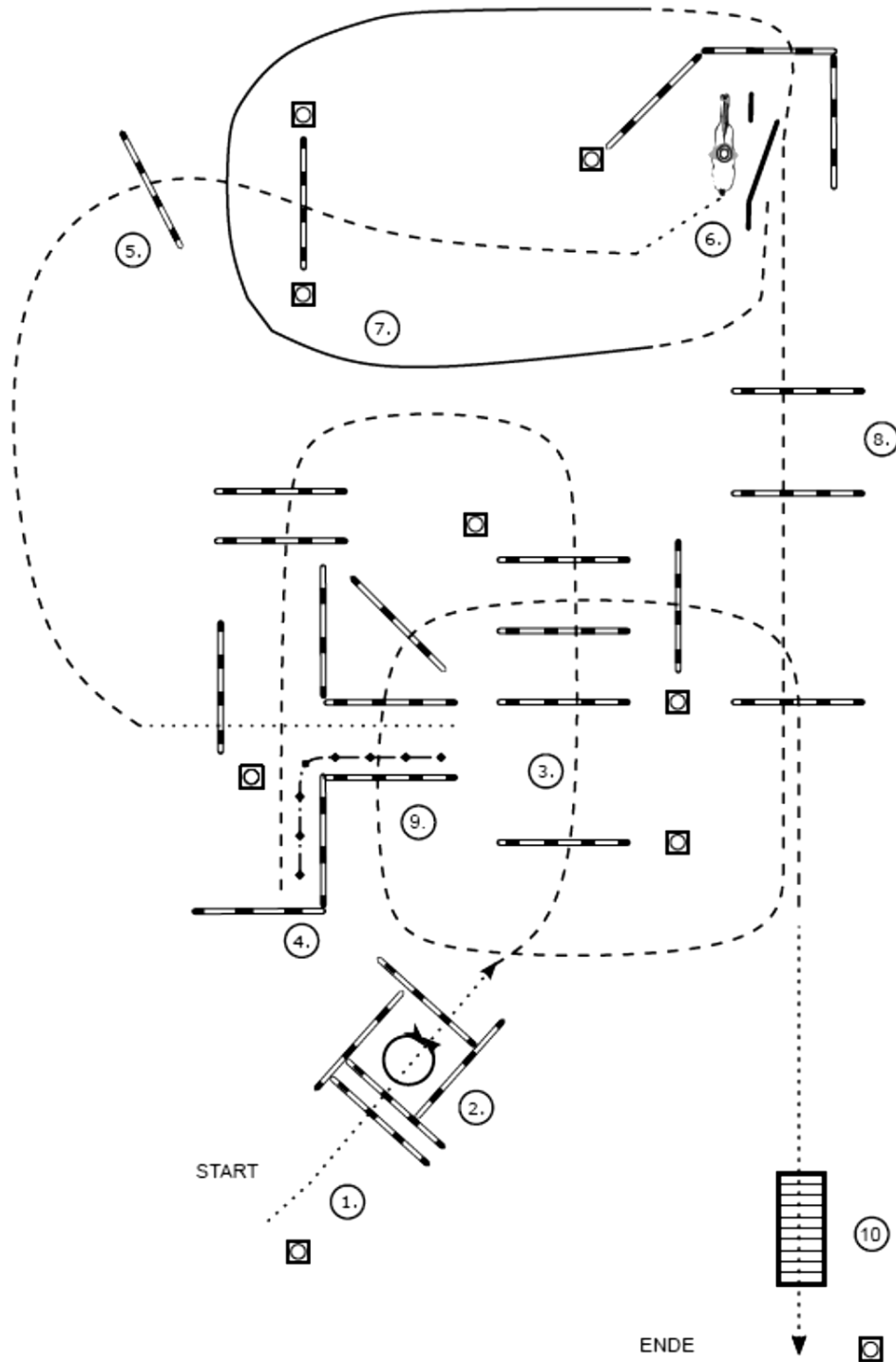

- (1) Walk over
- (2) 360° Turn (rechts oder links), Walk out
- (3) Jog over
- (4) Back up, Walk over
- (5) Jog over, Walk
- (6) Tor
- (7) Jog, Lope (Rechtsgalopp)
- (8) Jog over
- (9) Jog over
- (10) Brücke

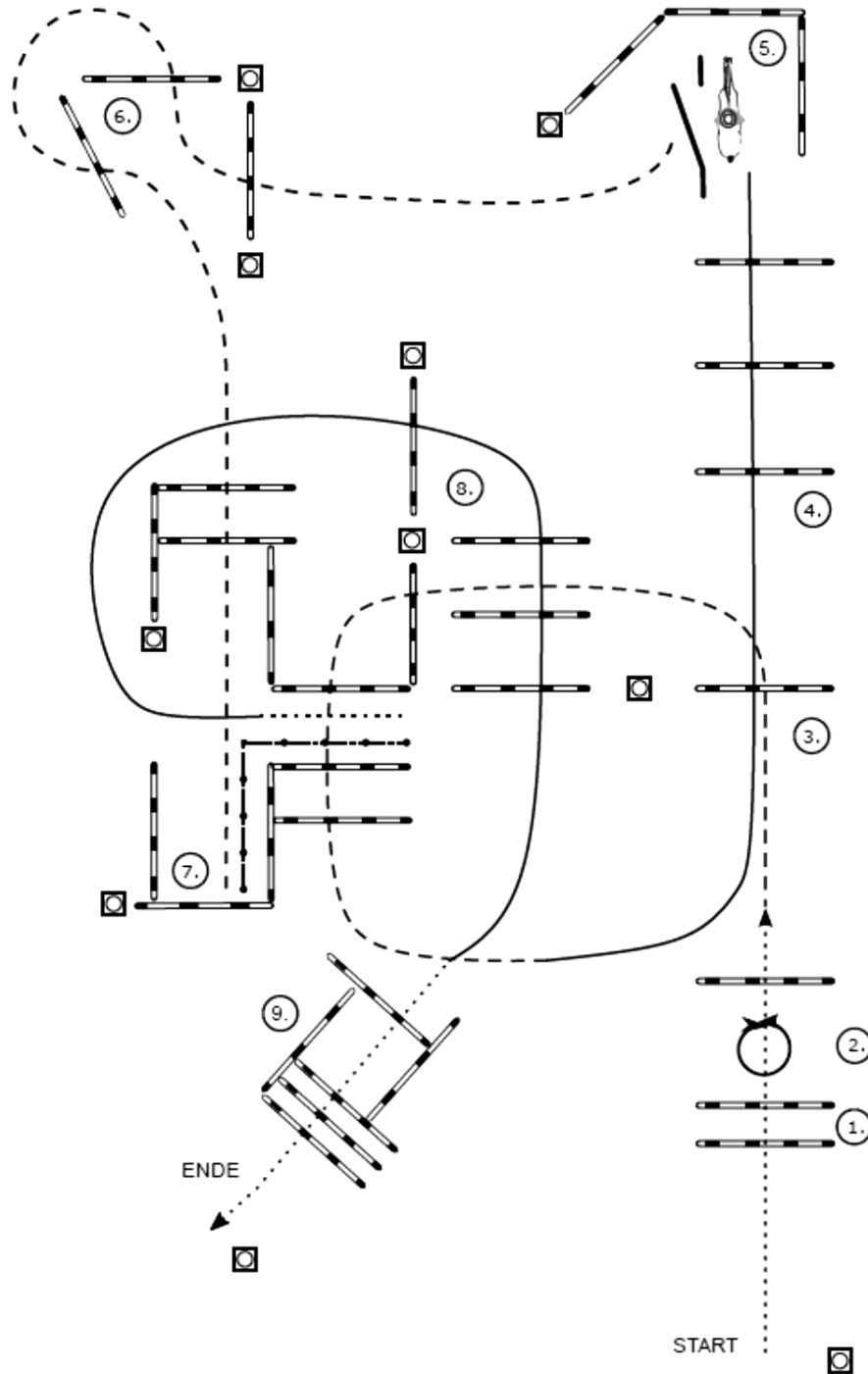

- (1) Walk over
- (2) 360° Turn (rechts oder links), Walk over
- (3) Jog over
- (4) Lope over (Linksgalopp)
- (5) Tor
- (6) Jog over
- (7) Back up
- (8) Walk, Lope over (Rechtsgalopp)
- (9) Stop oder Übergang zum Walk, Walk over

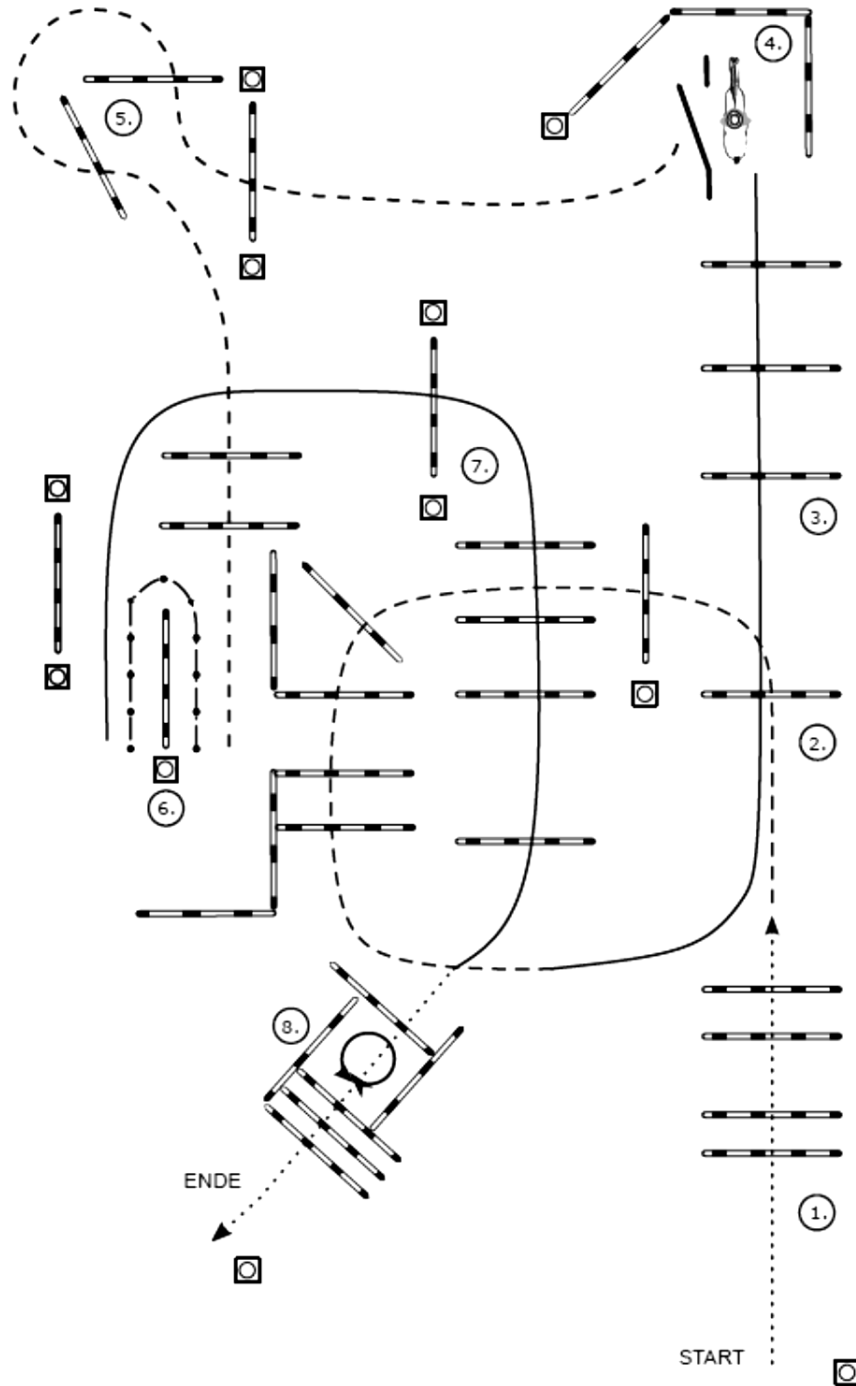

- (1) Walk over
- (2) Jog over
- (3) Lope over (Linksgalopp)
- (4) Tor
- (5) Jog over
- (6) Back up
- (7) Lope over (Rechtsgalopp)
- (8) Stop oder Übergang zum Walk, 360° Turn (rechts oder links), Walk over

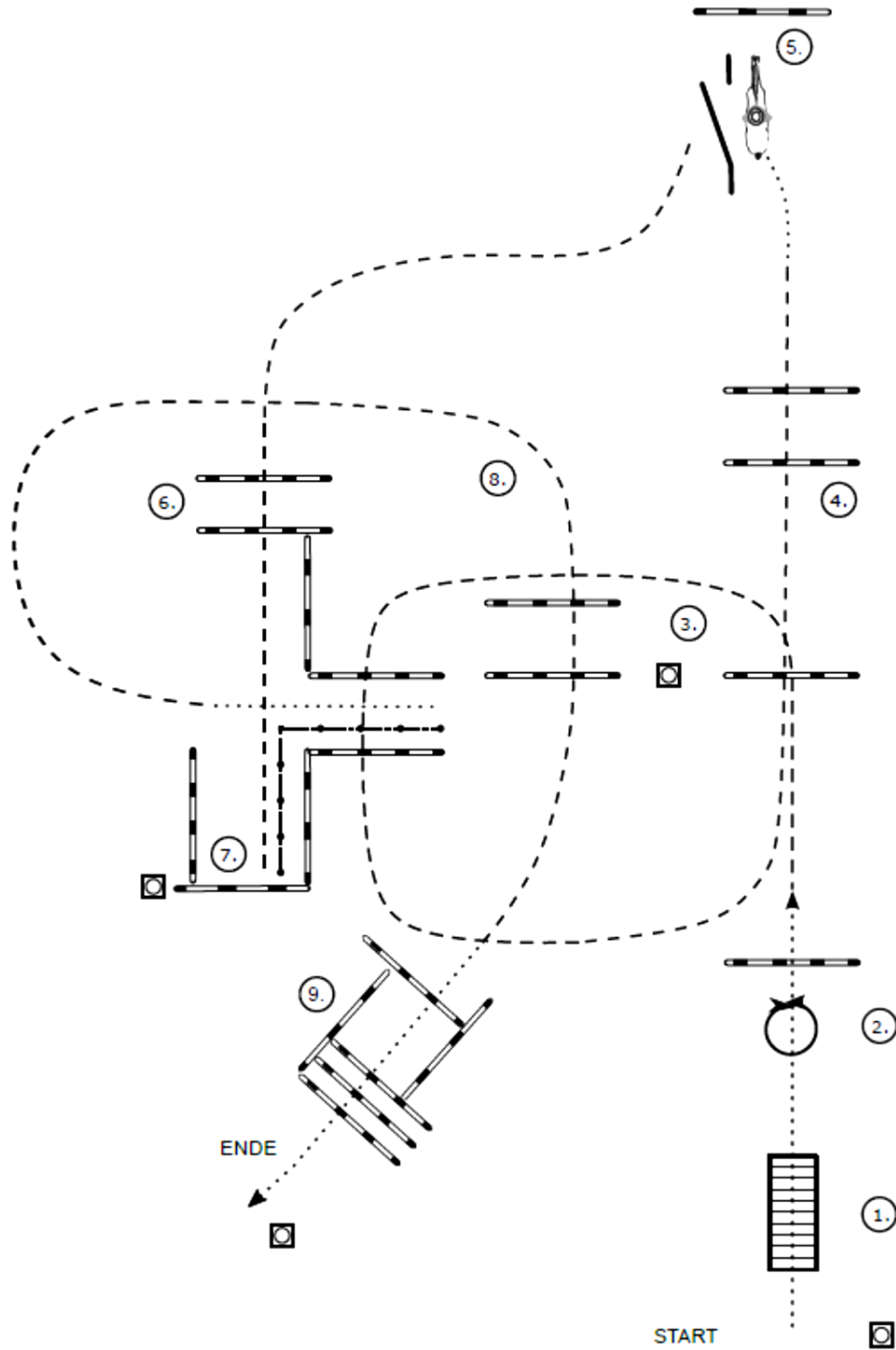

- (1) Brücke
- (2) Ahalten, 360° Turn (rechts oder links), Walk over
- (3) Jog over
- (4) Jog over, Walk
- (5) Tor
- (6) Jog over, Stop
- (7) Back up
- (8) Walk, Jog over
- (9) Stop oder Übergang zum Walk, Walk thru, Walk over

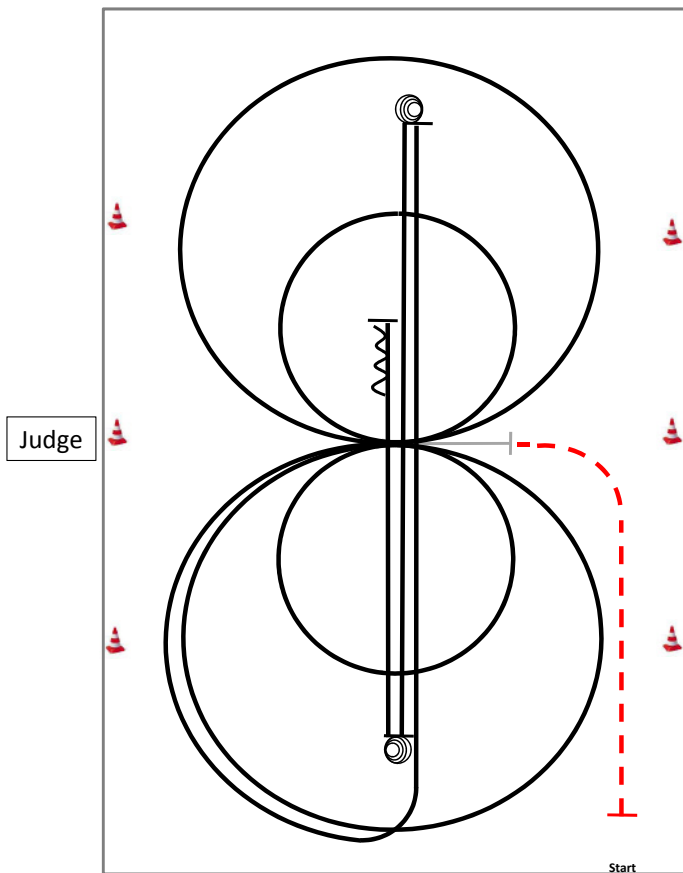

Im Trab zur Mitte der Bahn.  
Beginn der Aufgabe aus dem Stand.

|  |           |
|--|-----------|
|  | Rückwärts |
|  | Galopp    |
|  | Trab      |

- 1) 2 Zirkel Galopp (**links**), 1. groß und schnell, **2. klein** und langsam, Galoppwechsel bei X
- 2) 2 Zirkel Galopp (**rechts**), 1. groß und schnell, **2. klein** und langsam, Galoppwechsel bei X
- 3) Galopp (**links**) auf dem Zirkel, der nicht geschlossen wird, Run Down auf der Mittellinie, Sliding Stop hinter dem **Endmarker**
- 4) 3½ Spins **links**
- 5) Run Down auf der Mittellinie, Sliding Stop hinter dem **Endmarker**
- 6) 3½ Spins **rechts**
- 7) Run Down auf der Mittellinie, Sliding Stop hinter dem **Mittelmarker**, Rückwärtsrichten mind. 3,00m

Verharren, um das Ende des Patterns anzuzeigen.

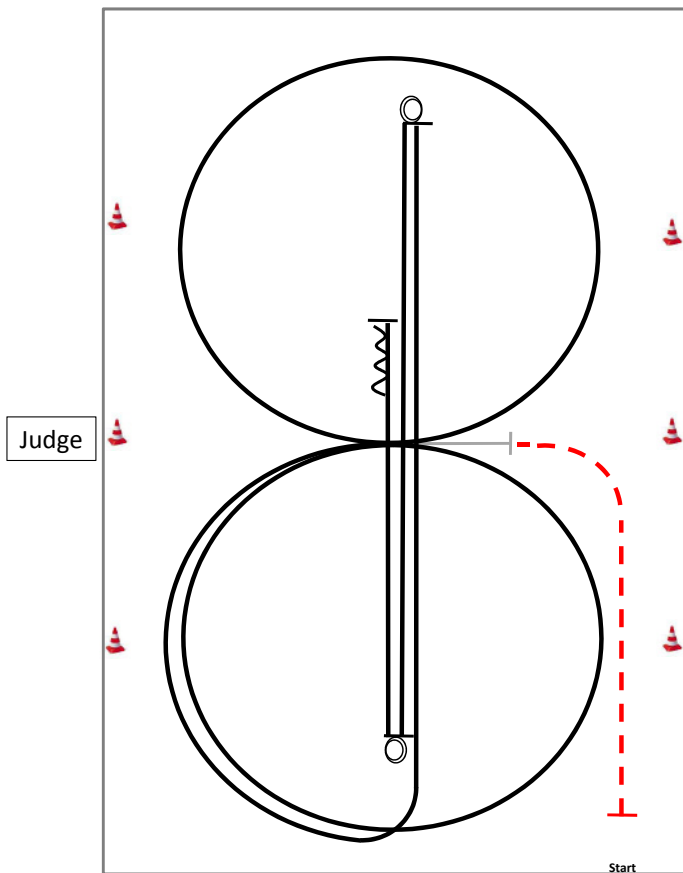

Im Trab zur Mitte der Bahn.  
 Beginn der Aufgabe aus dem Stand.

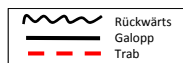

- 1) 1 Zirkel Galopp (**links**), Stop bei X
- 2) 1 Zirkel Galopp (**rechts**), Stop bei X
- 3) Galopp (**links**) auf dem Zirkel, der nicht geschlossen wird,  
 Run Down auf der Mittellinie, Sliding Stop hinter dem **Endmarker**
- 4) 1½ Spins **links**
- 5) Run Down auf der Mittellinie, Sliding Stop hinter dem **Endmarker**
- 6) 1½ Spins **rechts**
- 7) Run Down auf der Mittellinie, Sliding Stop hinter dem **Mittelmarker**,  
 Rückwärtsrichten mind. 3,00m

Verharren, um das Ende des Patterns anzuzeigen.



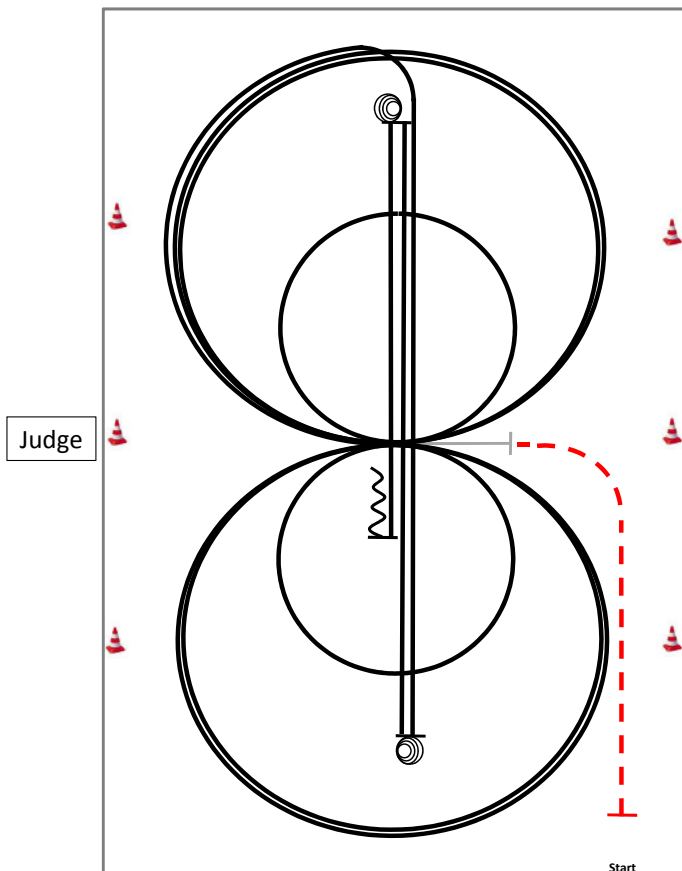

Im Trab zur Mitte der Bahn.  
Beginn der Aufgabe aus dem Stand.

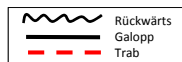

- 1) 3 Zirkel Galopp (**rechts**), 1. groß und schnell, **2. klein** und langsam, 3. groß und schnell, Galoppwechsel bei X
- 2) 3 Zirkel Galopp (**links**), 1. groß und schnell, **2. klein** und langsam, 3. groß und schnell, Galoppwechsel bei X
- 3) Galopp (**rechts**) auf dem Zirkel, der nicht geschlossen wird, Run Down auf der Mittellinie, Sliding Stop hinter dem **Endmarker**
- 4) 3½ Spins **rechts**
- 5) Run Down auf der Mittellinie, Sliding Stop hinter dem **Endmarker**
- 6) 3½ Spins **links**
- 7) Run Down auf der Mittellinie, Sliding Stop hinter dem **Mittelmarker**, Rückwärtsrichten mind. 3,00m

Verharren, um das Ende des Patterns anzuzeigen.



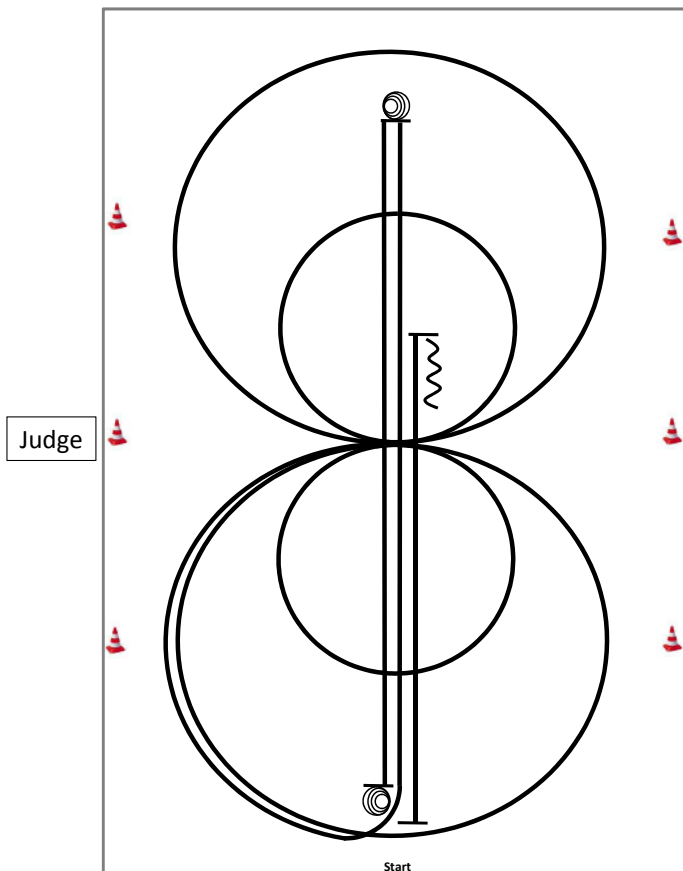

- 1) Run Down auf der Mittellinie, Sliding Stop hinter dem **Mittelmarker**, Rückwärtsrichten bis zur Mitte der Bahn oder mind. 3,00m
- 2) ¼ Turn **links**, 2 Zirkel Galopp (**links**), 1. groß und schnell, **2. klein** und langsam, Galoppwechsel bei X
- 3) 2 Zirkel Galopp (**rechts**), **1. klein** und langsam, 2. groß und schnell, Galoppwechsel bei X
- 4) Galopp (**links**) auf dem Zirkel, der nicht geschlossen wird, run down auf der Mittellinie, Sliding Stop hinter dem **Endmarker**
- 5) 3½ Spins **rechts**
- 6) Run Down auf der Mittellinie, Sliding Stop hinter dem **Endmarker**
- 7) 3½ Spins **links**

|  |           |
|--|-----------|
|  | Rückwärts |
|  | Galopp    |
|  | Trab      |

Verharren, um das Ende des Patterns anzuzeigen.

# WT Western Horsemanship Jugend / Erwachsene

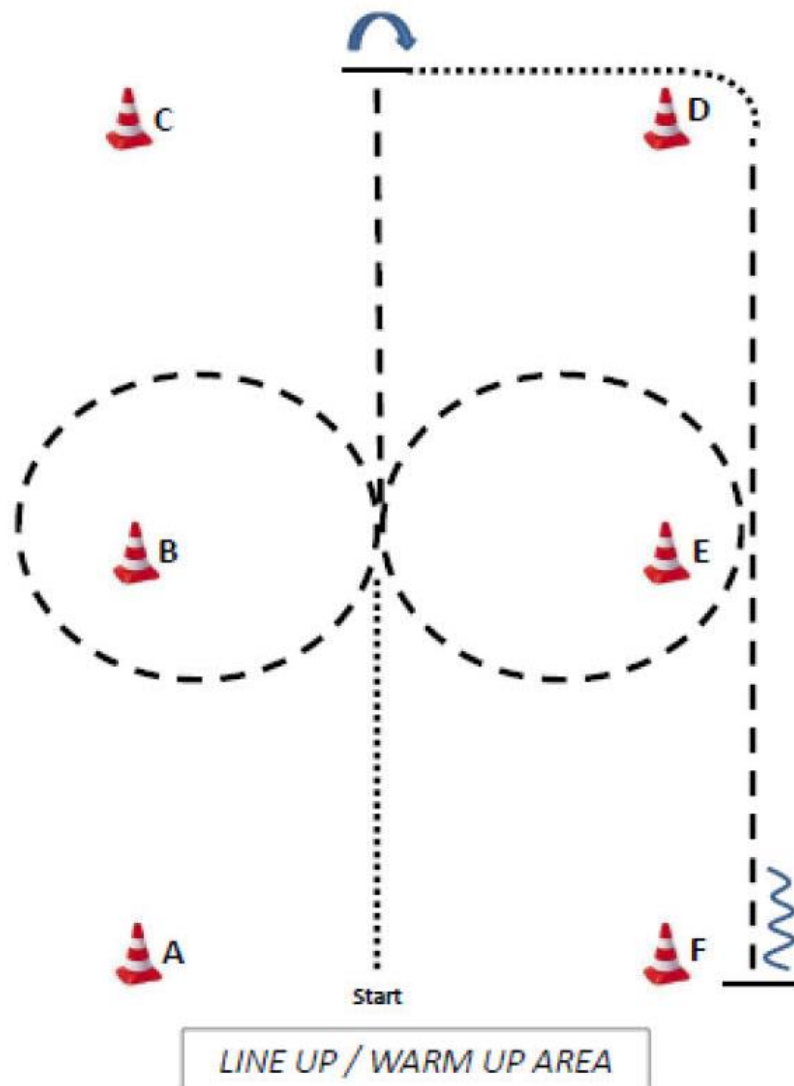

1. Aus dem Stand zw. A und F Walk, zwischen B und F Jog-Volte nach links
  2. Zwischen B und E Jog-Volte nach rechts, weiter im Jog, zwischen C und D Stop, HHW 90° rechts
  3. Walk um D, D bis F Jog, bei F Stop, mindestens eine Pferdelänge rückwärts
- Im Walk zum Line up/warm up

|  |          |
|--|----------|
|  | Back     |
|  | Lope     |
|  | Jog      |
|  | Ext. Jog |
|  | Walk     |

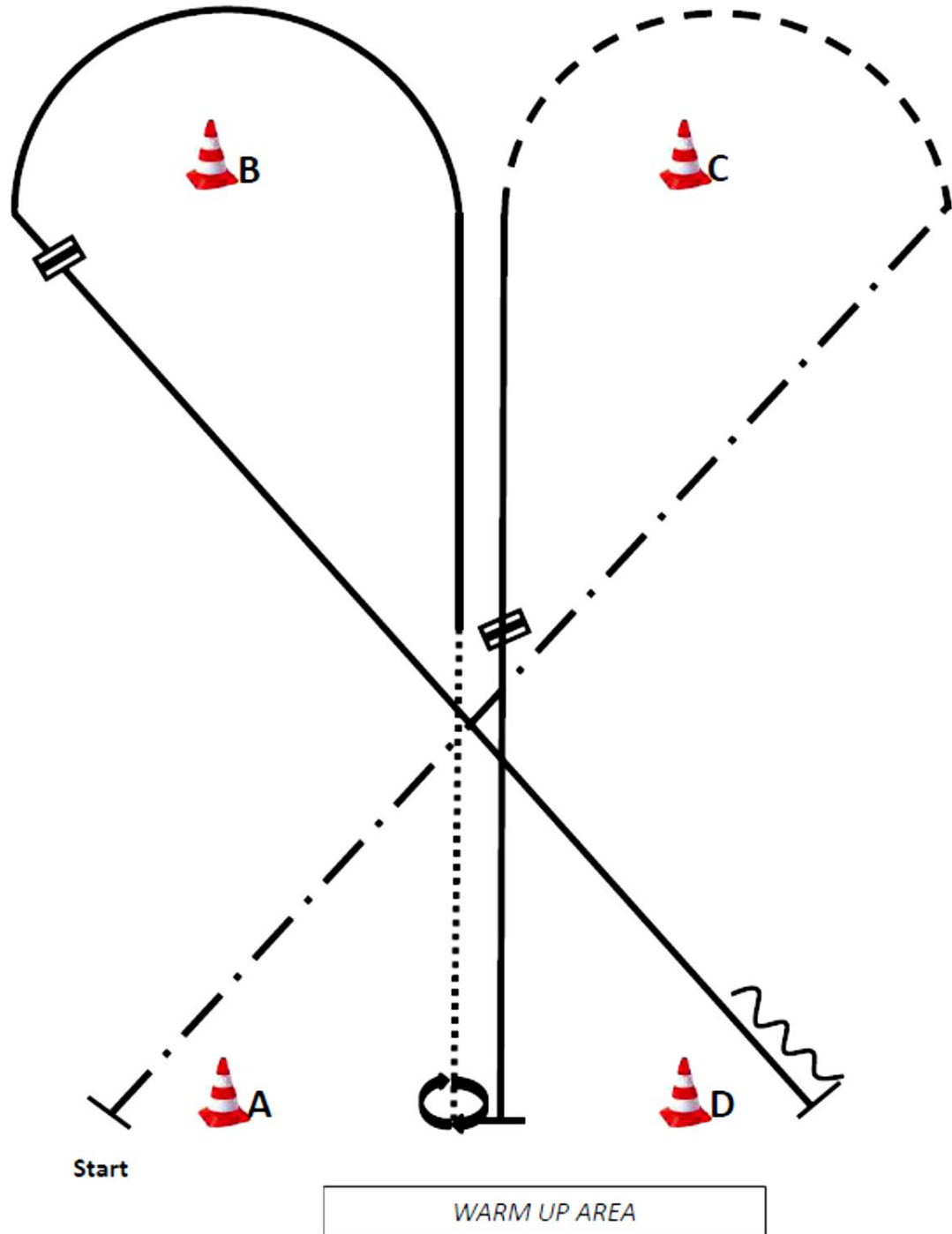

- (1) Start bei A, Extended Jog bis C
- (2) Jog um C
- (3) Rechtsgalopp, Galoppwechsel (fliegend oder einfach),
- (4) Linksgalopp
- (5) Stop, 540° Turn (rechts oder links)
- (6) Walk
- (7) Linksgalopp, Galoppwechsel (fliegend oder einfach),
- (8) Rechtsgalopp
- (9) Stop, Back up eine Pferdelänge, Stop  
 Im Walk in den Warm-up-Bereich

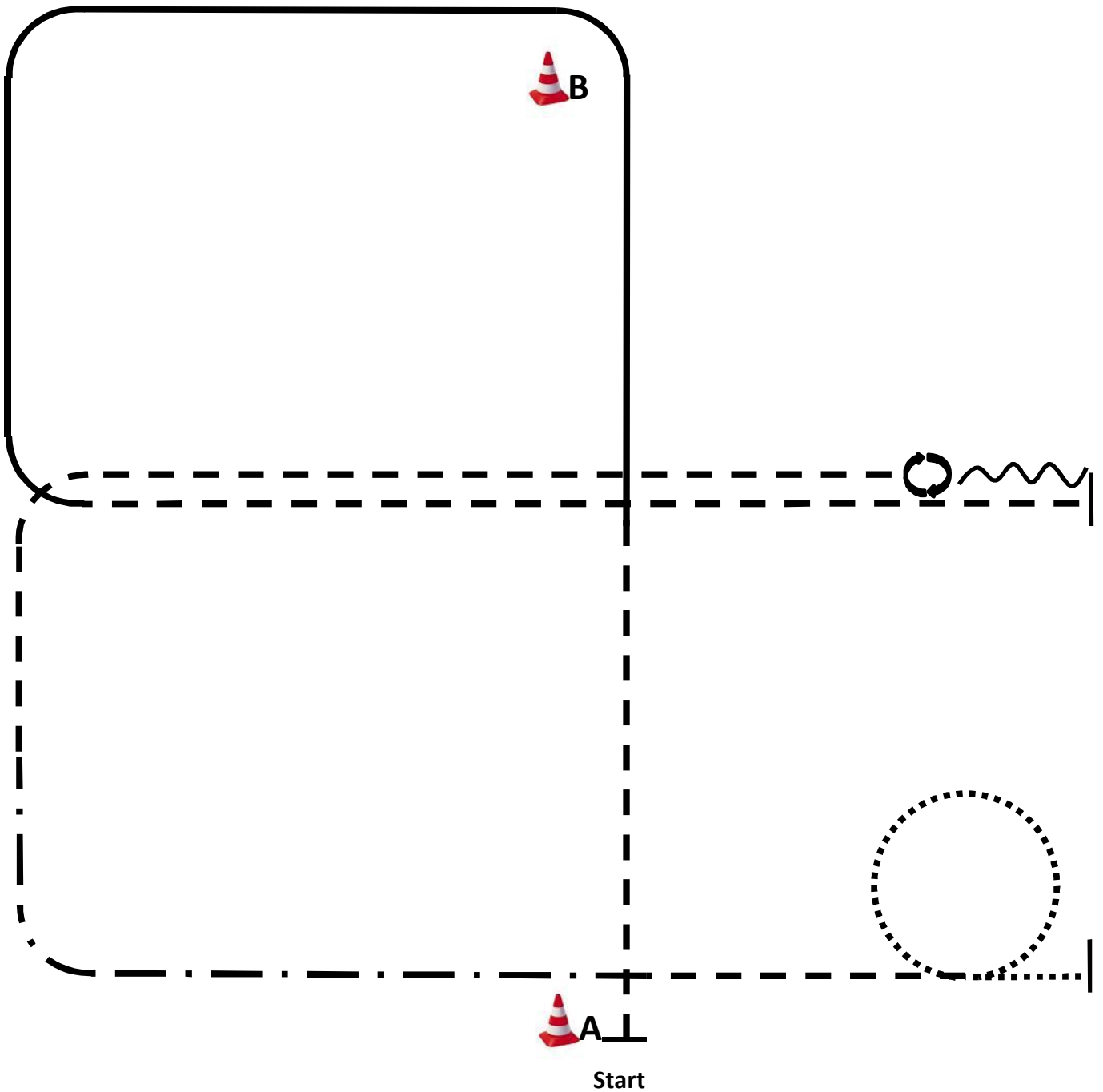

WARM UP AREA

1. Be ready at A, Jog.
2. lope left lead.
3. Jog, stop.
4. Back one horse length.

5. 540° turn (opt. r/l ).
6. Jog.
7. Ext. Jog, Jog.
8. Walk very small circle, stop.

Walk to warm up area.

|  |                           |
|--|---------------------------|
|  | Back                      |
|  | Lope                      |
|  | ext. Lope                 |
|  | Jog                       |
|  | Ext. Jog                  |
|  | Walk                      |
|  | Lead change flying/simple |

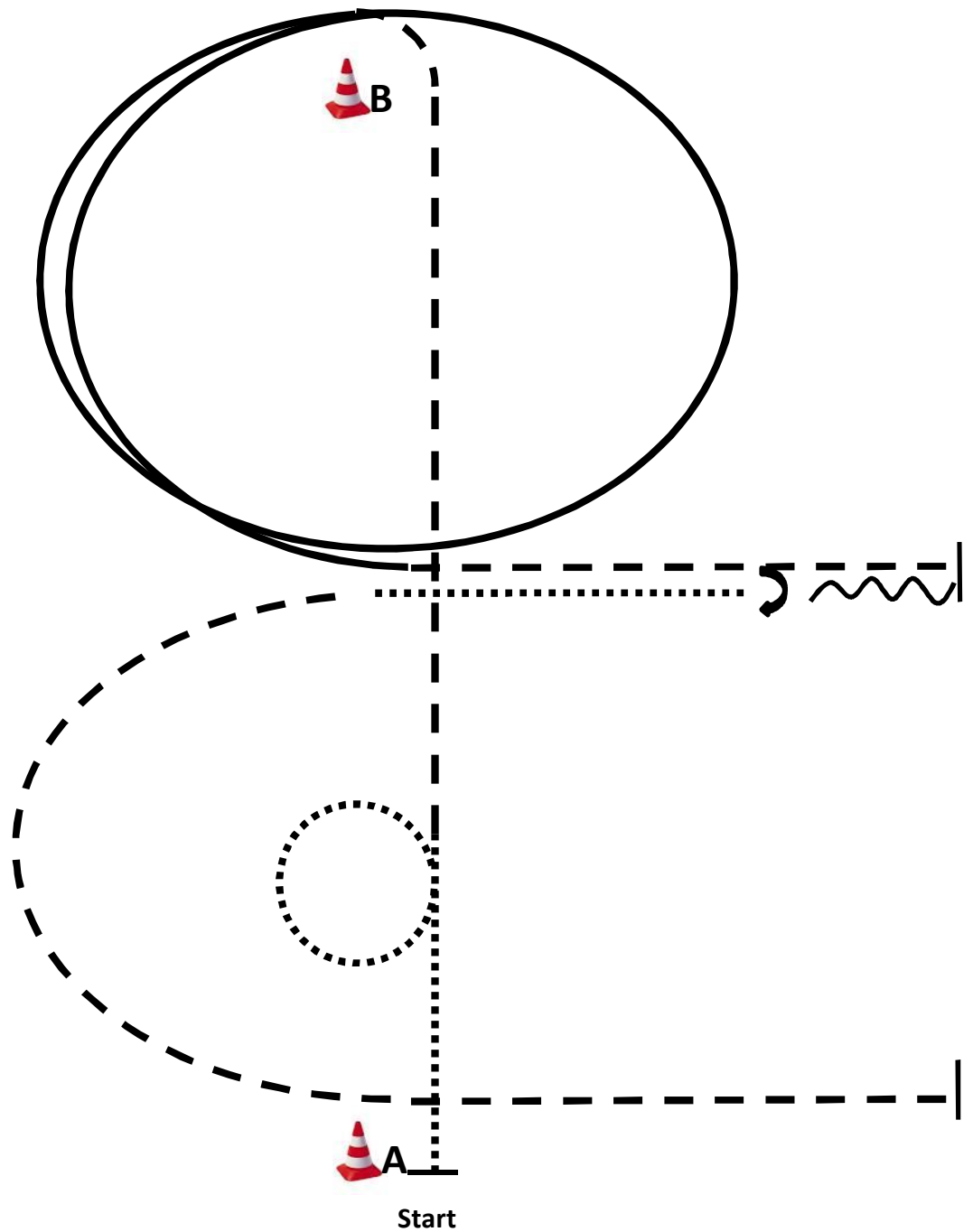

WARM UP AREA

1. Be ready at A, Walk, Walk very small circle.
2. Jog to B.
3. Lope left lead 1 ½ circle.
4. Jog, stop.

5. Back one horse length.
6. 180° turn (opt. r/l).
7. Walk.
8. Jog, stop.

Walk to warm up area.

|  |                           |
|--|---------------------------|
|  | Back                      |
|  | Lope                      |
|  | ext. Lope                 |
|  | Jog                       |
|  | Ext. Jog                  |
|  | Walk                      |
|  | Lead change flying/simple |

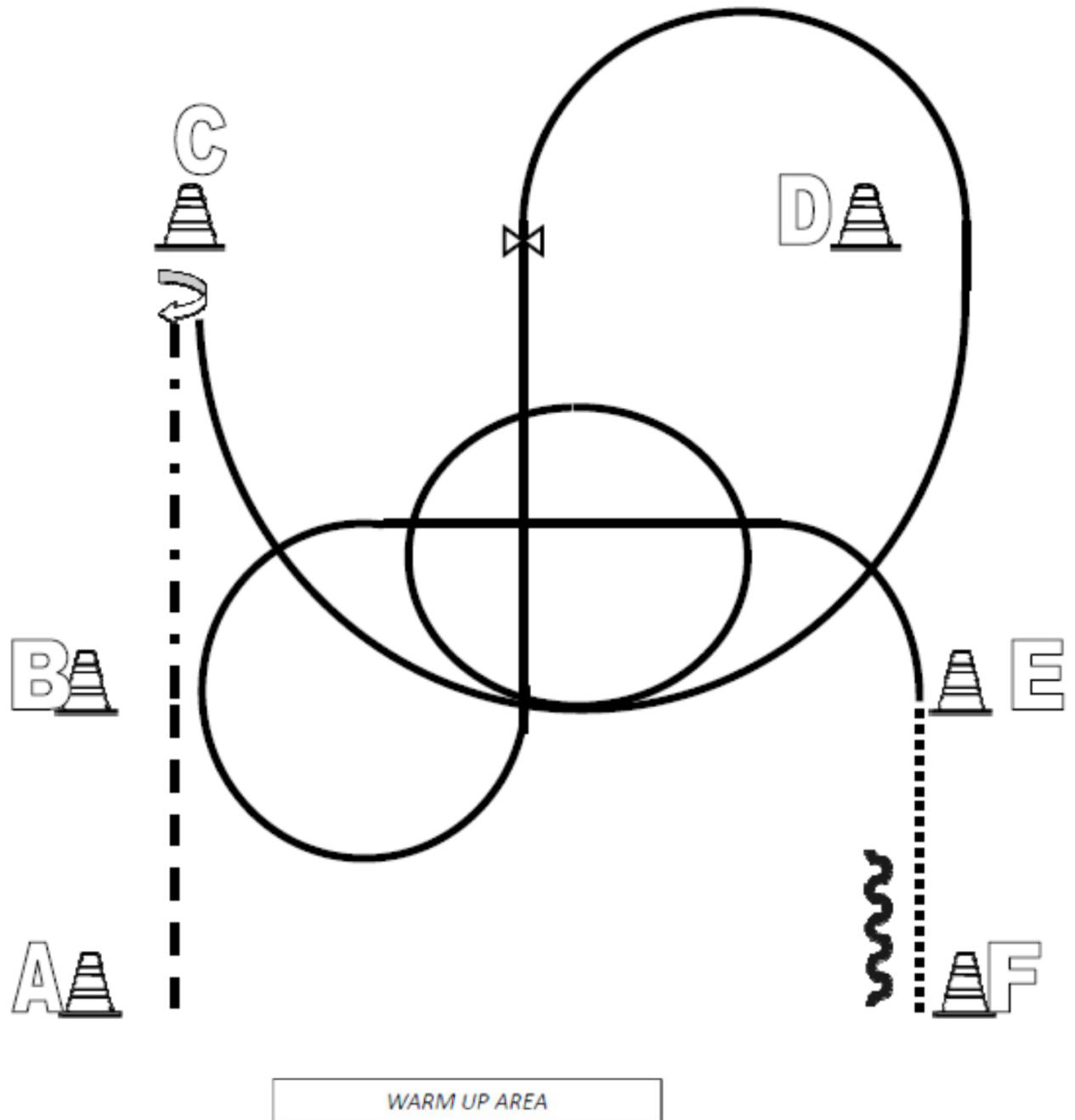

- (1) Beginnend aus dem Stand Jog von A nach B
  - (2) Von B nach C Extended Jog
  - (3) Bei C Stop, 540° Turn rechts
  - (4) Linksgalopp
  - (5) Zwischen B und E Lopevolte links
  - (6) Galoppwechsel (fliegend oder einfach)
  - (7) Rechtsgalopp, 3/4 Lopevolte rechts vor B, weiter im Lope bis E
  - (8) Bei E Walk und weiter zu F
  - (9) Bei F Stop, Back up
- Im Walk in den Warm-Up-Bereich



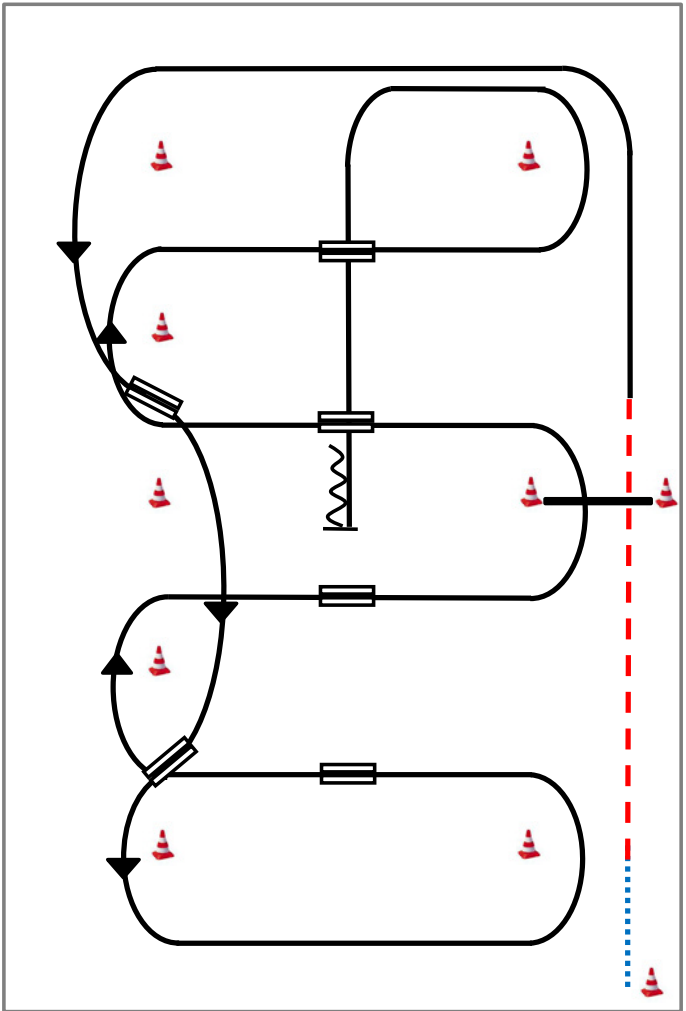

- 1) Schritt vom Start-Pylon zum ersten Marker, Übergang zum Trab, Trab über die Stange
- 2) Übergang zum Linksgalopp, Galopp an der kurzen Seite
- 3) 1. Galoppwechsel auf der Linie
- 4) 2. Galoppwechsel auf der Linie
- 5) 1. Galoppwechsel mit Seitenwechsel
- 6) 2. Galoppwechsel mit Seitenwechsel
- 7) Galopp über die Stange
- 8) 3. Galoppwechsel mit Seitenwechsel
- 9) 4. Galoppwechsel mit Seitenwechsel
- 10) Mitte der kurzen Seite abwenden, Stop auf Höhe des Mittelmarkers, Rückwärtsrichten

|  |             |
|--|-------------|
|  | Rückwärts   |
|  | Galopp      |
|  | Trab        |
|  | Schritt     |
|  | Wechselzone |



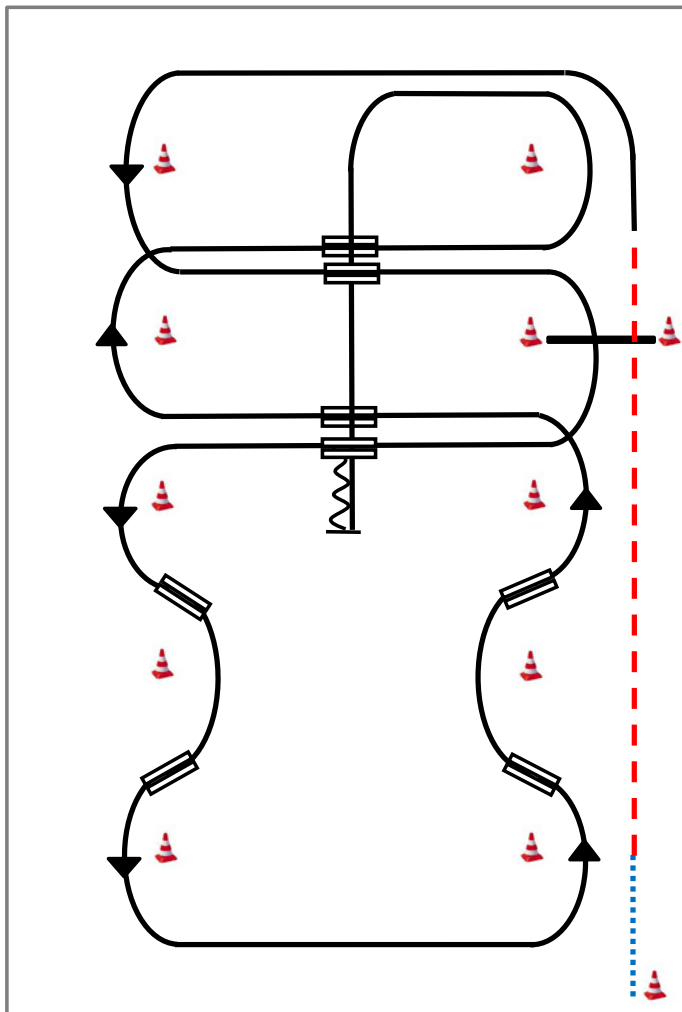

- 1) Schritt vom Start-Pylon zum ersten Marker, Übergang zum Trab, Trab über die Stange
- 2) Übergang zum Linksgalopp, Galopp an der kurzen Seite
- 3) 1. Galoppwechsel mit Seitenwechsel
- 4) Galopp über die Stange
- 5) 2. Galoppwechsel mit Seitenwechsel
- 6) 1. Galoppwechsel auf der Linie
- 7) 2. Galoppwechsel auf der Linie
- 8) 3. Galoppwechsel auf der Linie
- 9) 4. Galoppwechsel auf der Linie
- 10) 3. Galoppwechsel mit Seitenwechsel.
- 11) 4. Galoppwechsel mit Seitenwechsel
- 12) Mitte der kurzen Seite abwenden, Stop auf Höhe des Mittelmarkers, Rückwärtsrichten

|  |             |
|--|-------------|
|  | Rückwärts   |
|  | Galopp      |
|  | Trab        |
|  | Schritt     |
|  | Wechselzone |