

# 8. EWU C-Turnier Bad Abbach 2025



Niederbayern / Oberpfalz

Meisterschaft

04. – 06.04.2025



## Patternbook

Wir freuen uns auf Euch!  
Alle Leistungsklassen, Walk  
Trot und vieles mehr!  
Für das leibliche Wohl ist  
bestens gesorgt!

**Highpoint Champion  
Wertung! Gewinne dein  
Startgeld zurück!**



**Eibeler-Gruber Natalie  
Eiermühle 1  
93077 Bad Abbach**





### Jungpferde Basis Pattern 7 (4j.)

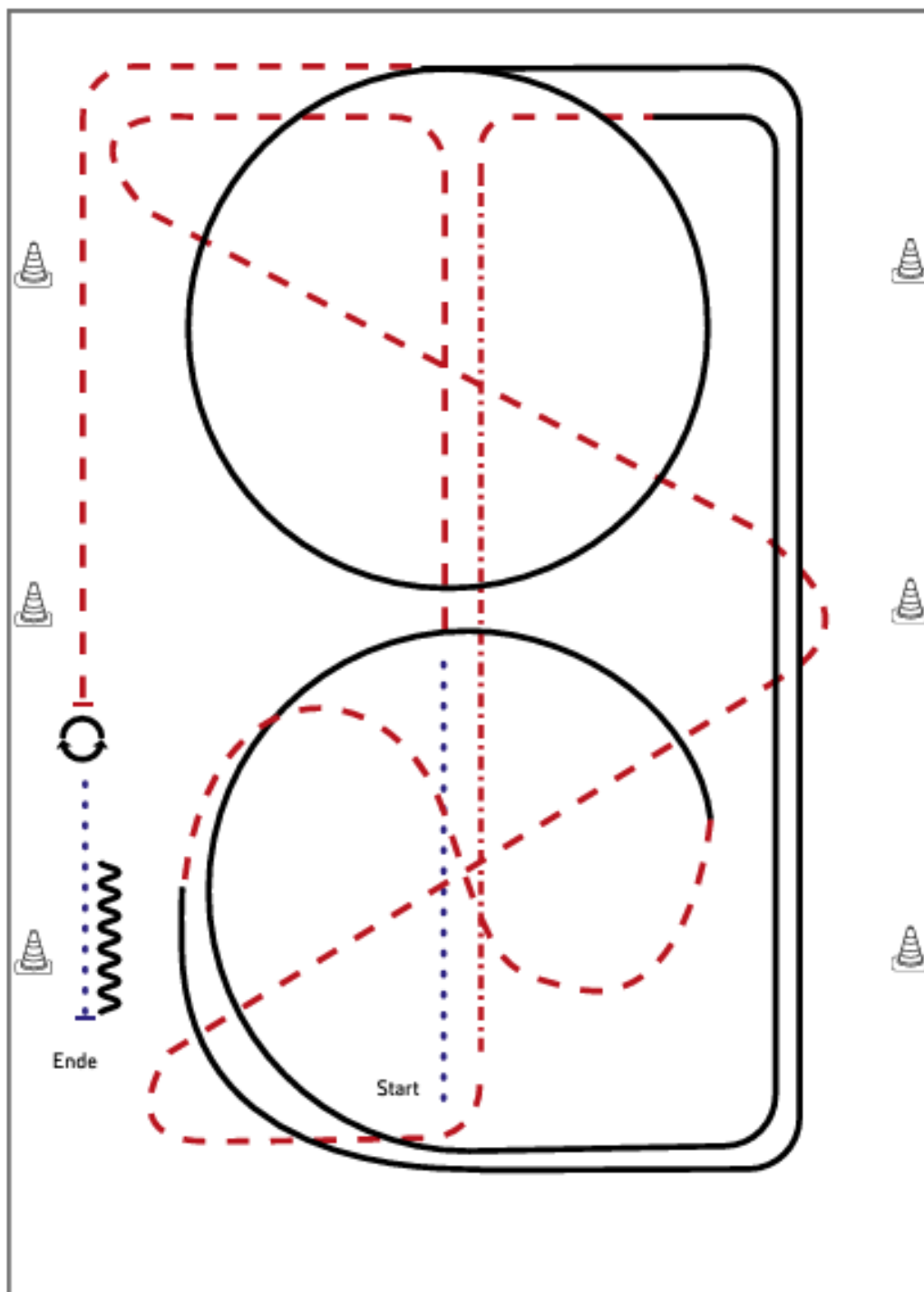

Jungpferde

- 1) Schritt, Trab
- 2) zweimal durch die halbe Bahn wechseln
- 3) Auf der Mittellinie Tritte verlängern, Trab rechte Hand
- 4) Rechtsgalopp ganze Bahn,  $\frac{1}{4}$  Zirkel,
- 5) Im Trab durch den Zirkel wechseln
- 6) Linksgalopp,  $\frac{1}{4}$  Zirkel, ganze Bahn, Zirkel
- 7) Trab, Stopp
- 8) HHW 360° rechts oder links
- 9) Schritt, Anhalten, Rückwärts

#### Legende:

Schritt	.....
Trab	- - - - -
Galopp	—————
Wechselzone	~~~~~
Rückwärts	~~~~~



# Eiermühle Ranch Riding LK 1-3

#24 Ranch Riding LK 1-3 Arenagröße min. 20 x 40 m

Patternbook  
Ausgabe 04-2024  
Pattern #24

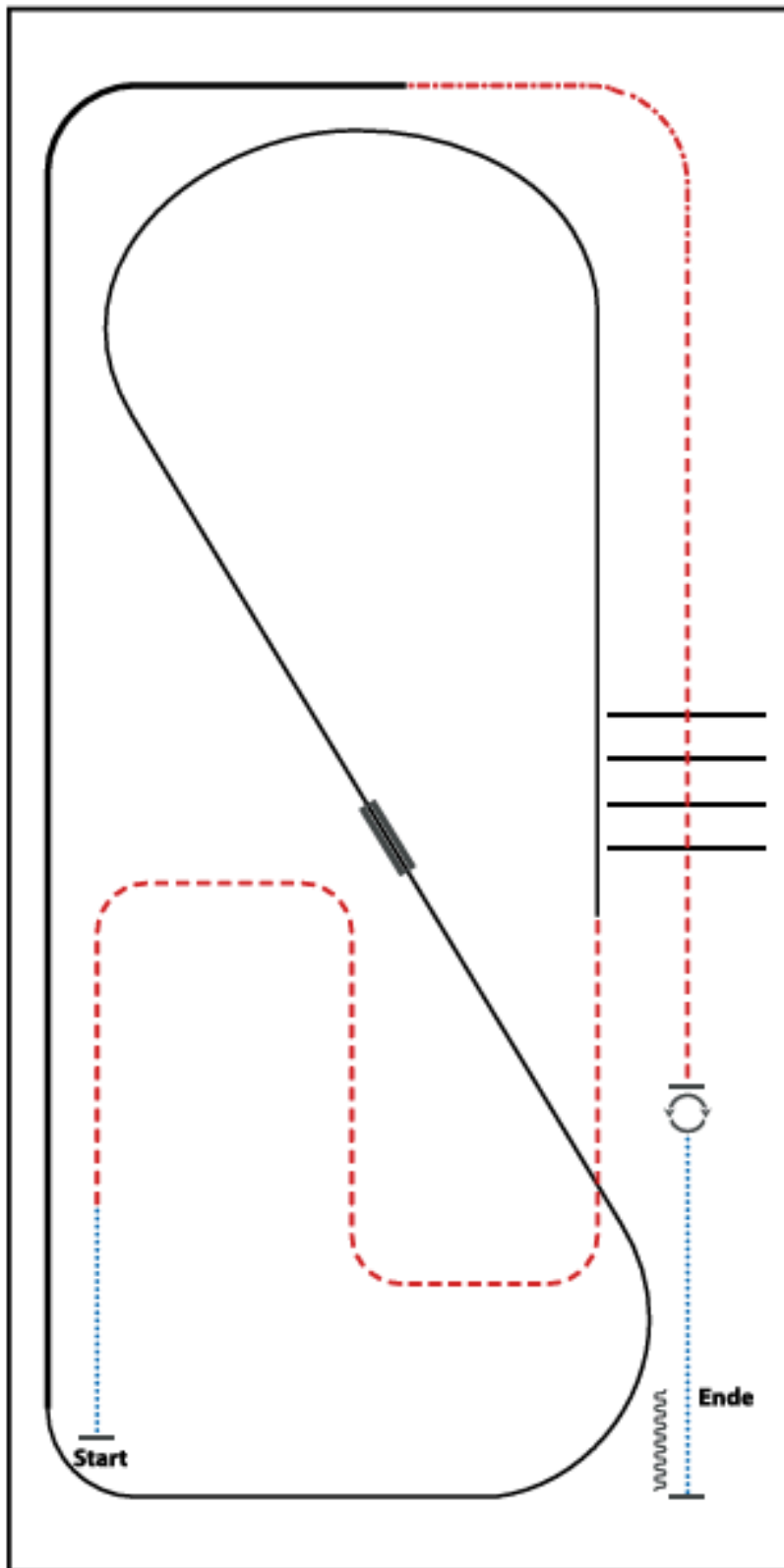

- 1) WALK
- 2) TROT
- 3) LOPE (LL)
- 4) CHANGE LEADS (SIMPLE OR FLYING)
- 5) LOPE (RL)
- 6) EXTENDED LOPE (RL)
- 7) EXTENDED TROT
- 8) TROT
- 9) TROT OVER
- 10) STOP, TURNS 360° (EACH DIRECTION)
- 11) WALK, STOP, BACK UP

WALK (SCHRIIT)	
EXTENDED WALK	
JOG/TROT (TRAB)	
EXTENDED TROT	
LOPE (GALOPP)	
EXTENDED LOPE	
BACK UP (RÜCKWÄRTS)	
LEAD CHANGE (GALOPPWECHSEL)	
TURN (DREHUNG)	
<small>START</small>	

# Eiermühle Ranch Riding LK 4-5

#34 Ranch Riding LK 4/5 Arenagröße min. 20 x 40 m

Patternbook  
Ausgabe 04-2024  
Pattern #34

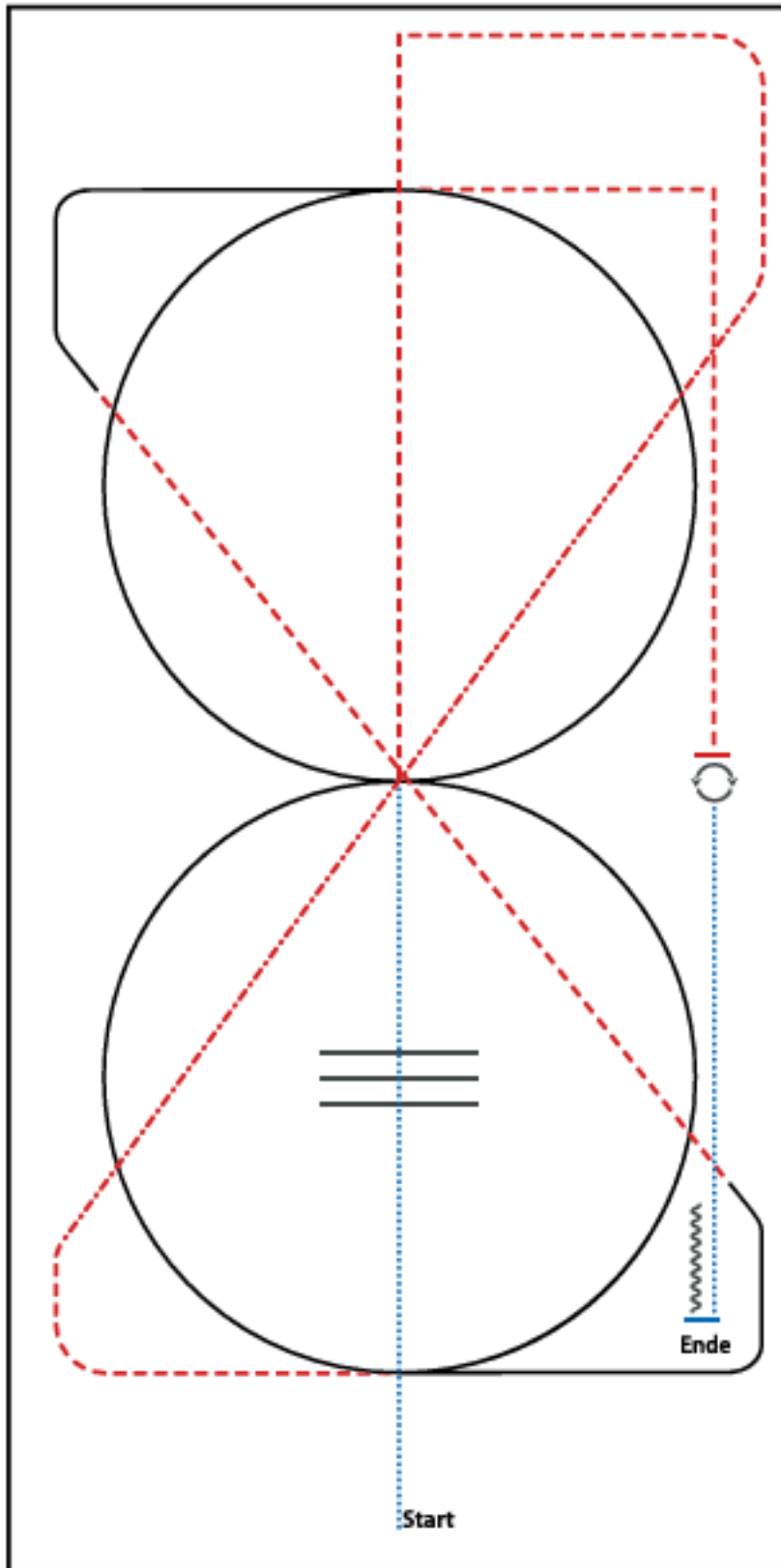

- 1) WALK
- 2) WALK OVER, WALK
- 3) TROT
- 4) EXTENDED TROT, TROT
- 5) LOPE (LL) CIRCLE, LOPE
- 6) TROT
- 7) LOPE (RL) CIRCLE
- 8) TROT
- 9) STOP, 360° TURN LEFT OR RIGHT
- 10) WALK
- 11) STOP, BACK UP

WALK (SCHRITT)	.....
EXTENDED WALK	-----
JOG/TROT (TRAB)	- - - - -
EXTENDED TROT	- - - - -
LOPE (GALOPP)	=====
EXTENDED LOPE	=====
BACK UP (RÜCKWÄRTS)	~~~~~
LEAD CHANGE (GALOPPWECHSEL)	=====
TURN (DREHUNG)	⦿

# Walk Trot Western Horsemanship A/B

©Erstellt V.S.  
03/2017



## Pattern WHS WT

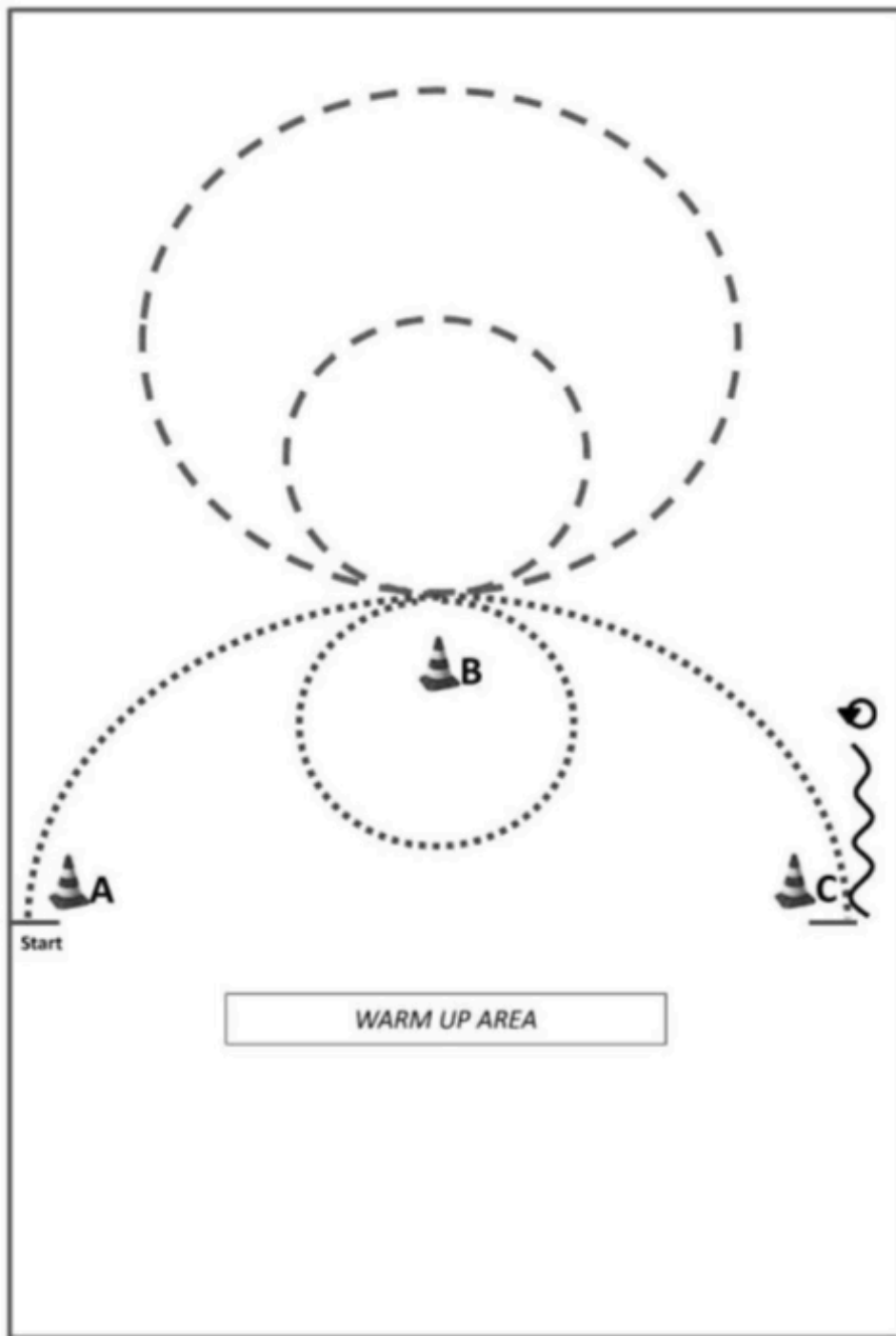

Be Ready at A

- 1) Walk
- 2) Walk small circle around B right
- 3) Jog big circle left
- 4) Jog small circle left
- 5) Walk, Stop
- 6) Back
- 7) 180 turn (left or right)

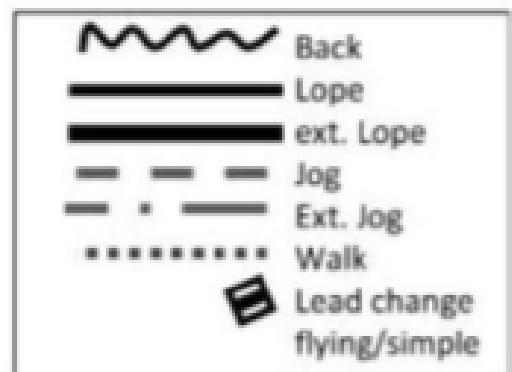

# Samstag, 05.04.2025

## Showmanship at Halter LK 4/5 A und B

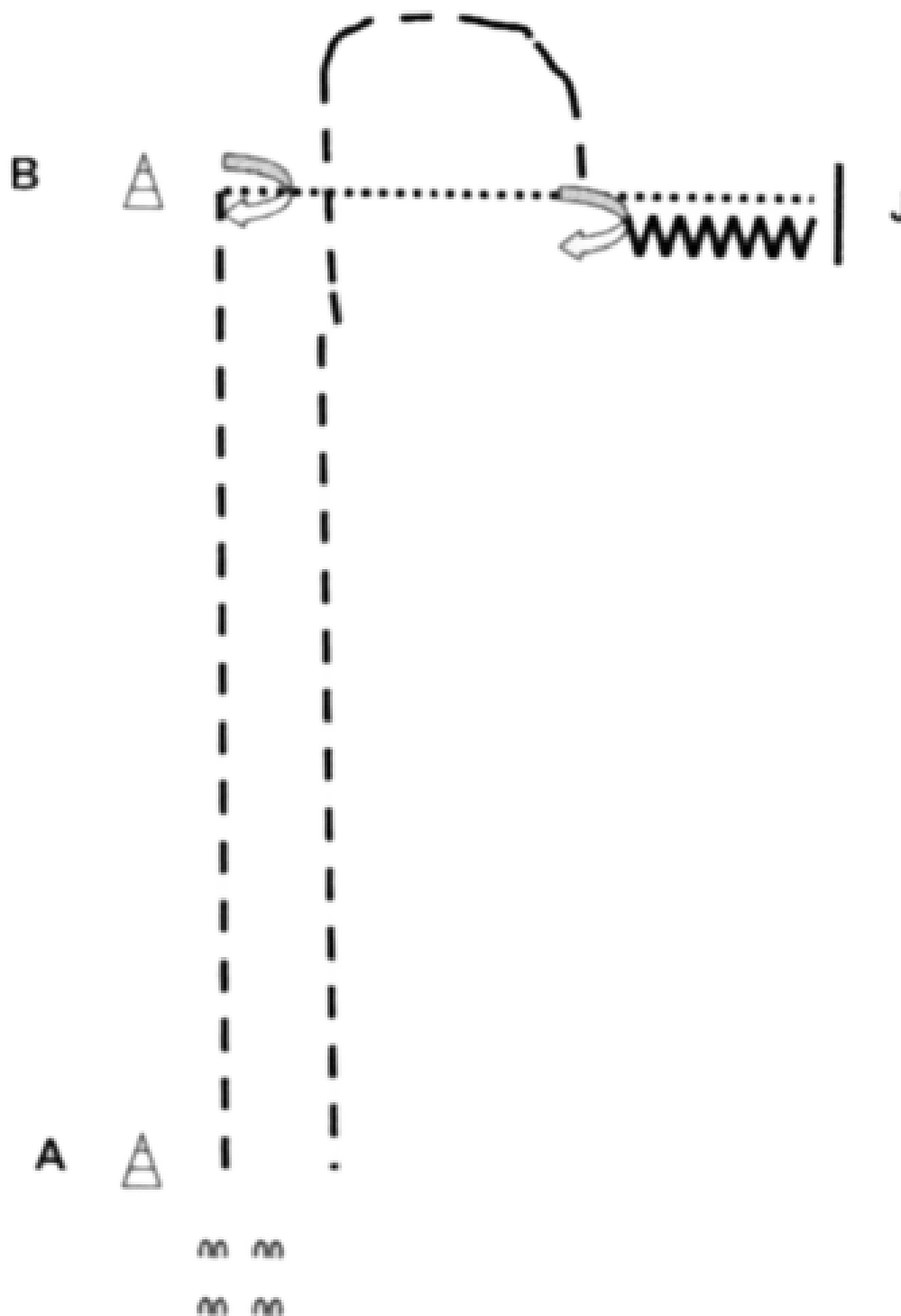

1. Be ready at A
2. Jog to B
3. Turn 90°
4. Walk to Judge
5. Set up for inspection
6. After Set up back up 5 steps
7. Turn 270° and jog away

## Showmanship at Halter LK 3 A/B

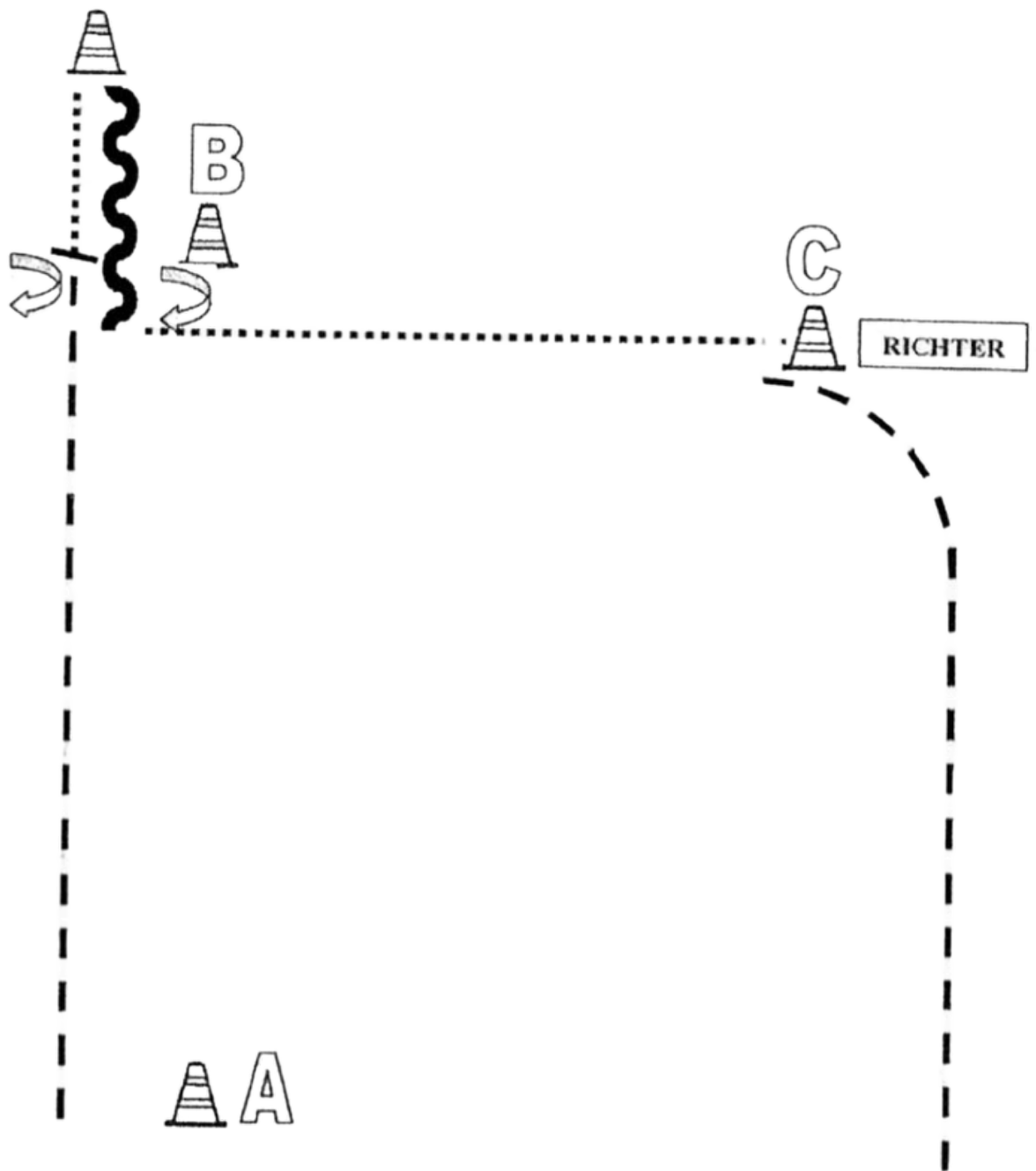

1. Von A nach B im Jog
  2. Bei B Stop, 360° HHW rechts
  3. Weiter im Schritt bis vor Pylonen, Stop, Back Up
  4. Dann 90° HHW rechts. Im Schritt zu C
  5. Bei C Set Up vor dem Richter
- Im Jog zurück

# Showmanship at Halter LK 1/2

## Niederbayern/Oberpfalz Meisterschaft

Patternbook  
 WHS\_SSH  
 online 2025  
 Pattern #10

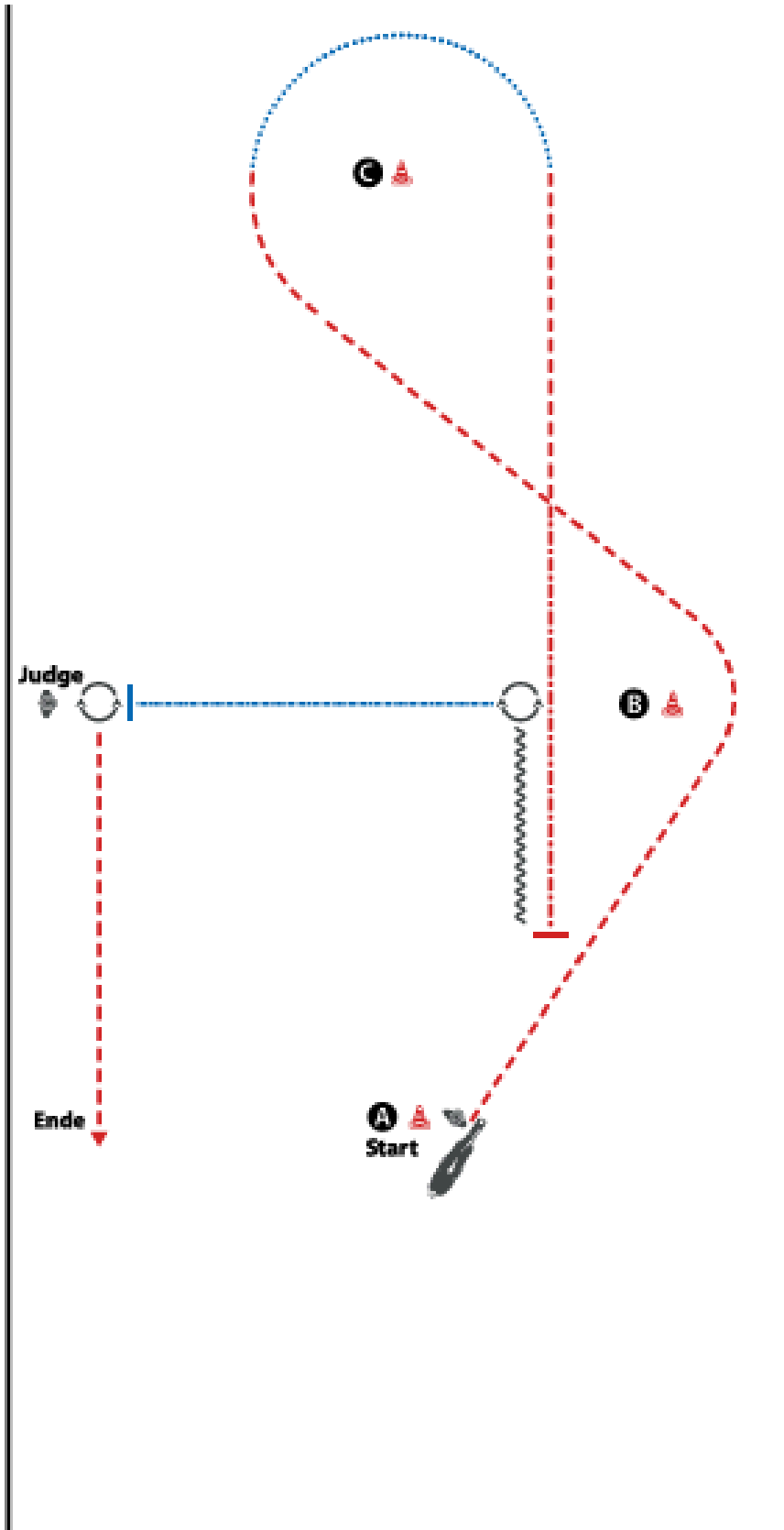

BE READY AT MARKER

- 1) TROT
- 2) WALK
- 3) TROT, EXTENDED TROT, STOP
- 4) BACK UP
- 5) TURN 450°
- 6) EXTENDED WALK, STOP
- 7) SET UP
- 8) INSPECTION

WALK (SCHRI TT)	.....
EXTENDED WALK	.....
JOG/TROT (TRAB)	-----
EXTENDED TROT	-----
LOPE (GALOPP)	-----
EXTENDED LOPE	=====
BACK UP (RÜCKWÄRTS)	~~~~~
LEAD CHANGE (GALOPFWECHEL)	=====
TURN (DREHUNG)	○



Western Riding Pattern 5 empfohlen für kleine Arenen

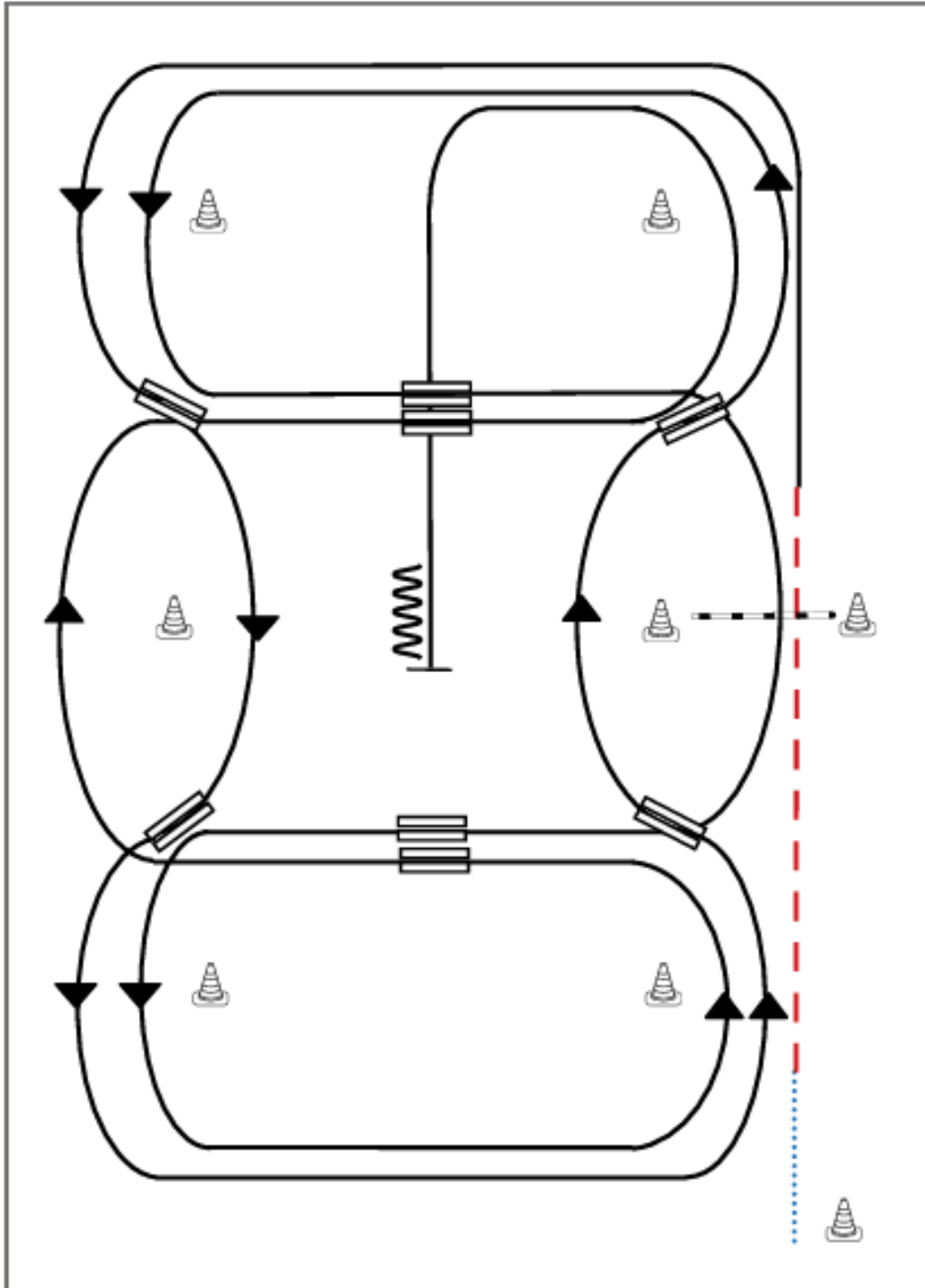

- 1) Schritt vom Start-Pylon zum ersten Marker, Übergang zum Trab, Trab über die Stange
- 2) Übergang zum Linksgalopp, Galopp an der kurzen Seite
- 3) 1. Galoppwechsel auf der Linie
- 4) 2. Galoppwechsel auf der Linie
- 5) 3. Galoppwechsel auf der Linie
- 6) 4. Galoppwechsel auf der Linie
- 7) 1. Galoppwechsel mit Seitenwechsel
- 8) Galopp über die Stange
- 9) 2. Galoppwechsel mit Seitenwechsel
- 10) 3. Galoppwechsel mit Seitenwechsel
- 11) 4. Galoppwechsel mit Seitenwechsel
- 12) Mitte der kurzen Seite abwenden, Stop auf Höhe des Mittelmarkers, Rückwärtsrichten

Legende:	
Schritt	.....
Trab	- - - - -
Galopp	—————
Wechselzone	=====
Rückwärts	~~~~~

# Trail - Walk Trot A/B

## Walk Trot Trail

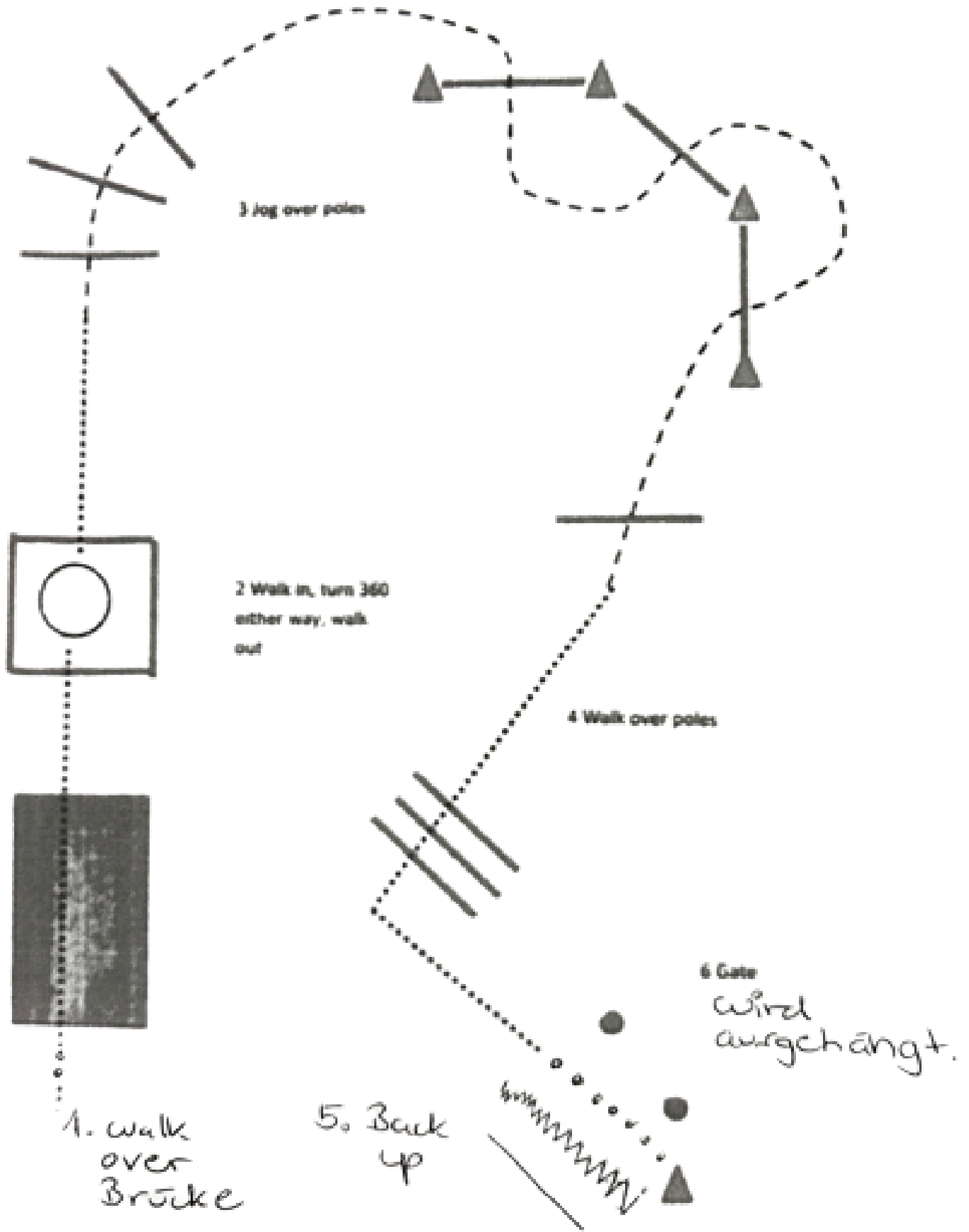

# Trail - LK 1/2 A und LK 1/2 B

## LK 1 - 2 A / B Trail

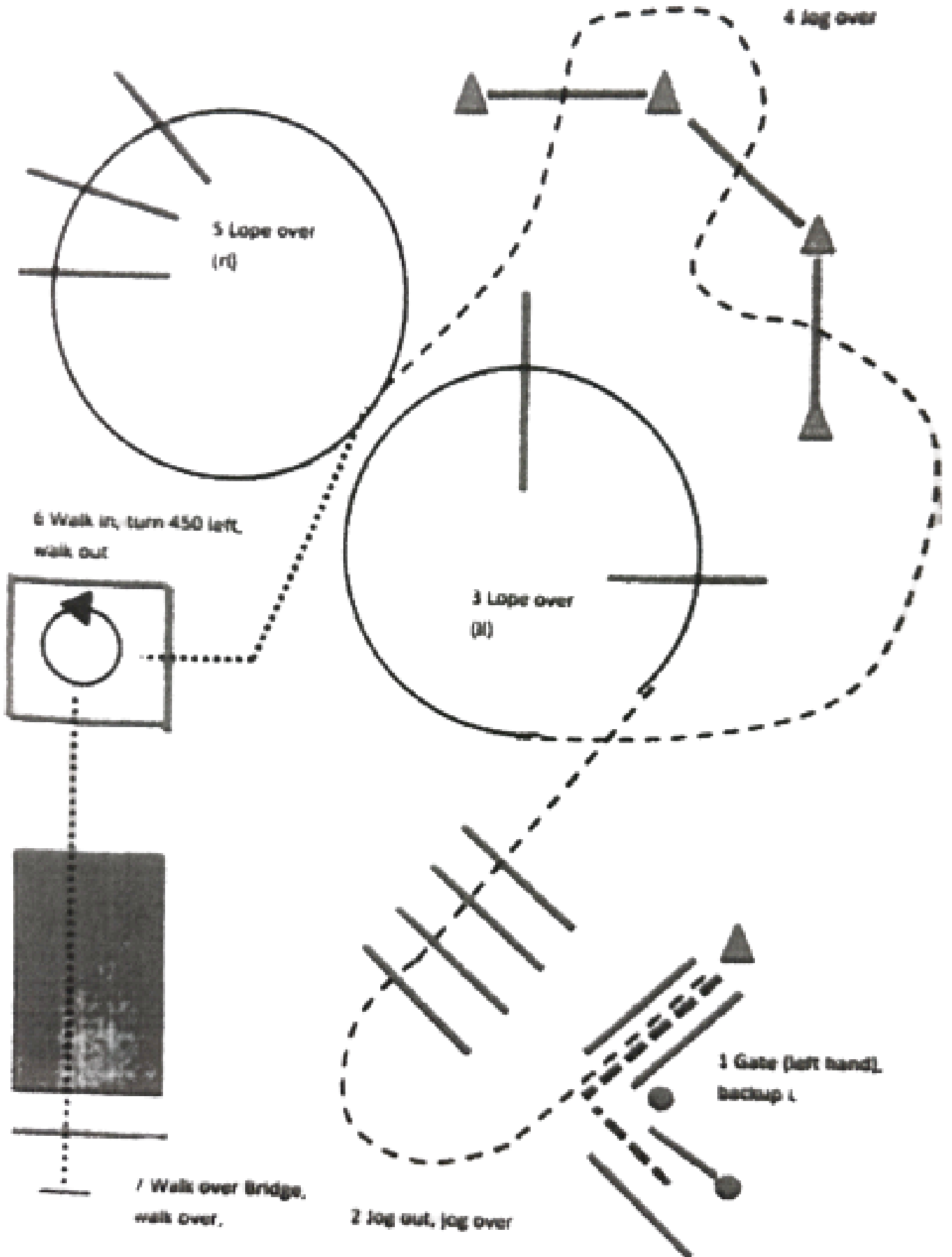

# Trail - LK 3 A/B

## LK 3 A/B Trail

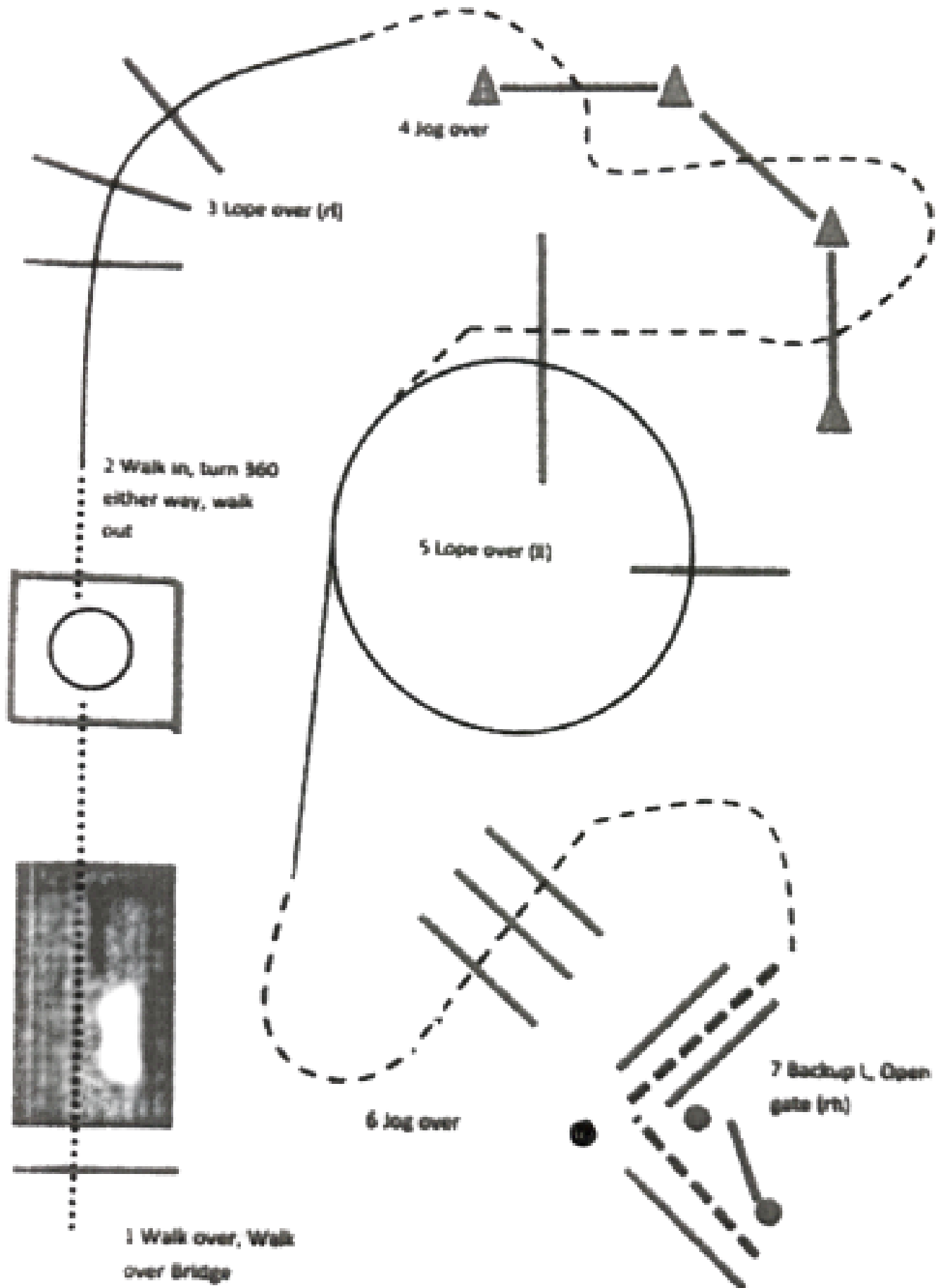

# Trail - LK 4 A und LK 4 B

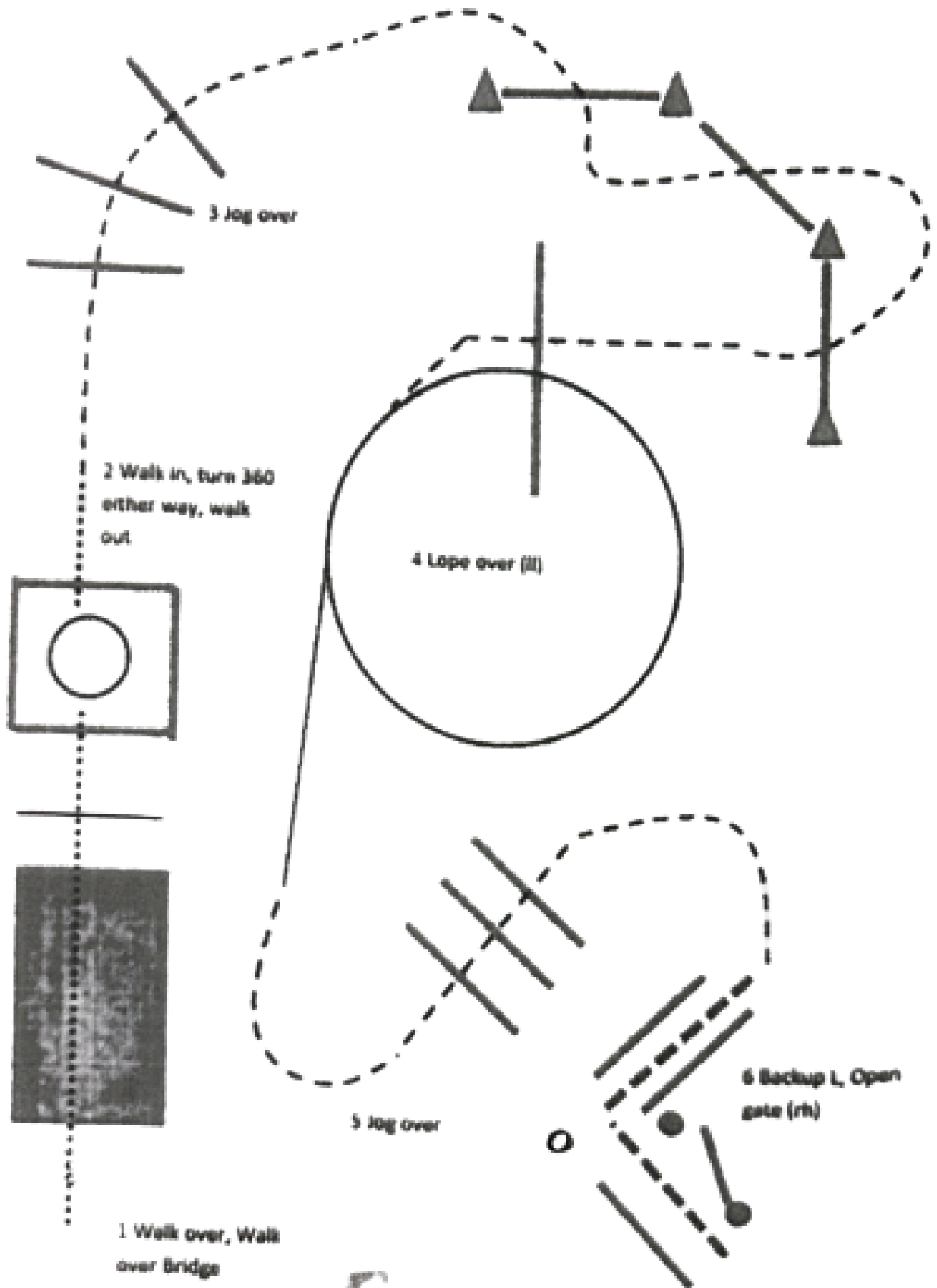

# Trail - LK 5 A/B

LK 5 A / B

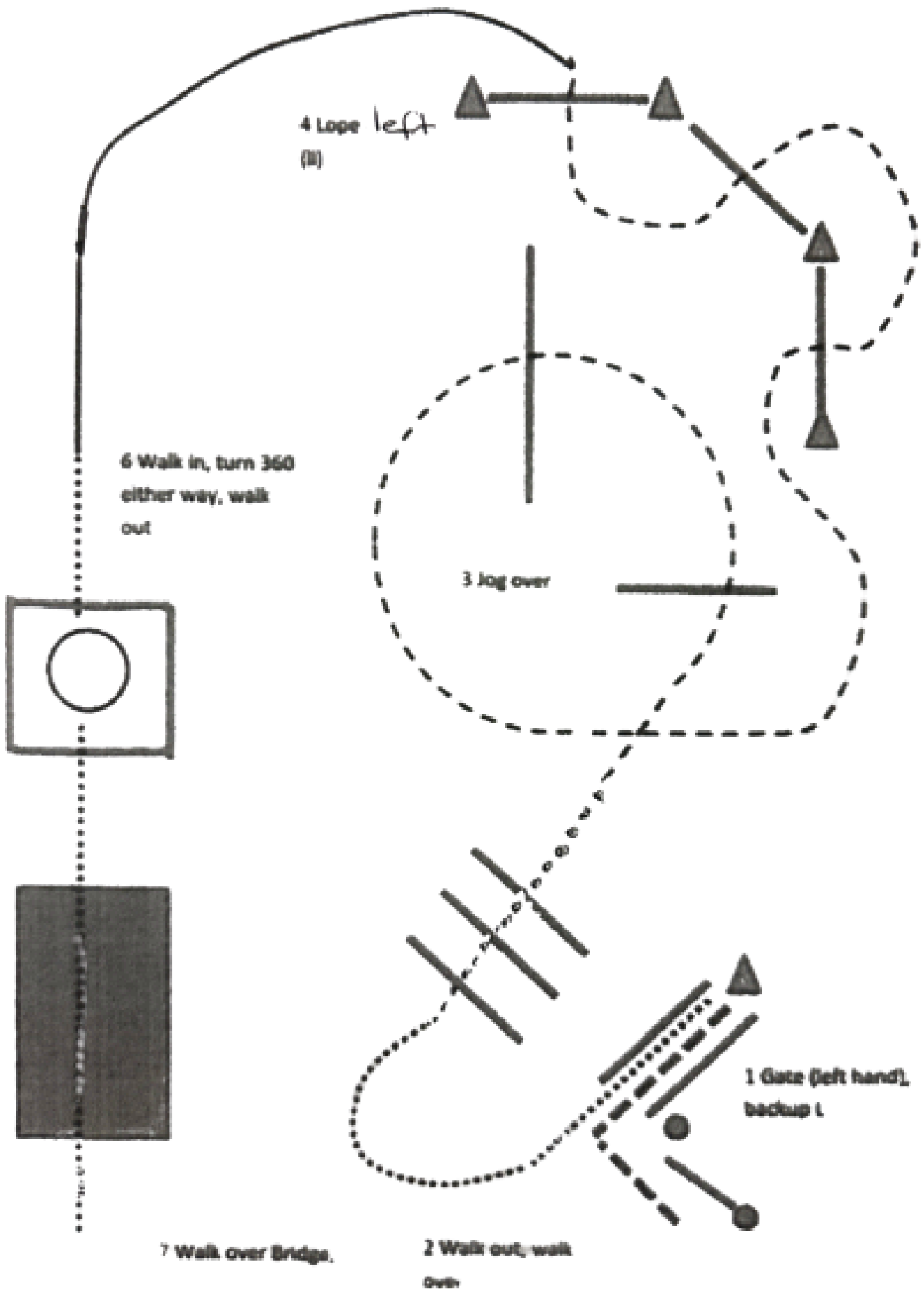

# Trail - LK 1/2 Niederbayern/Oberpfalz Meisterschaft

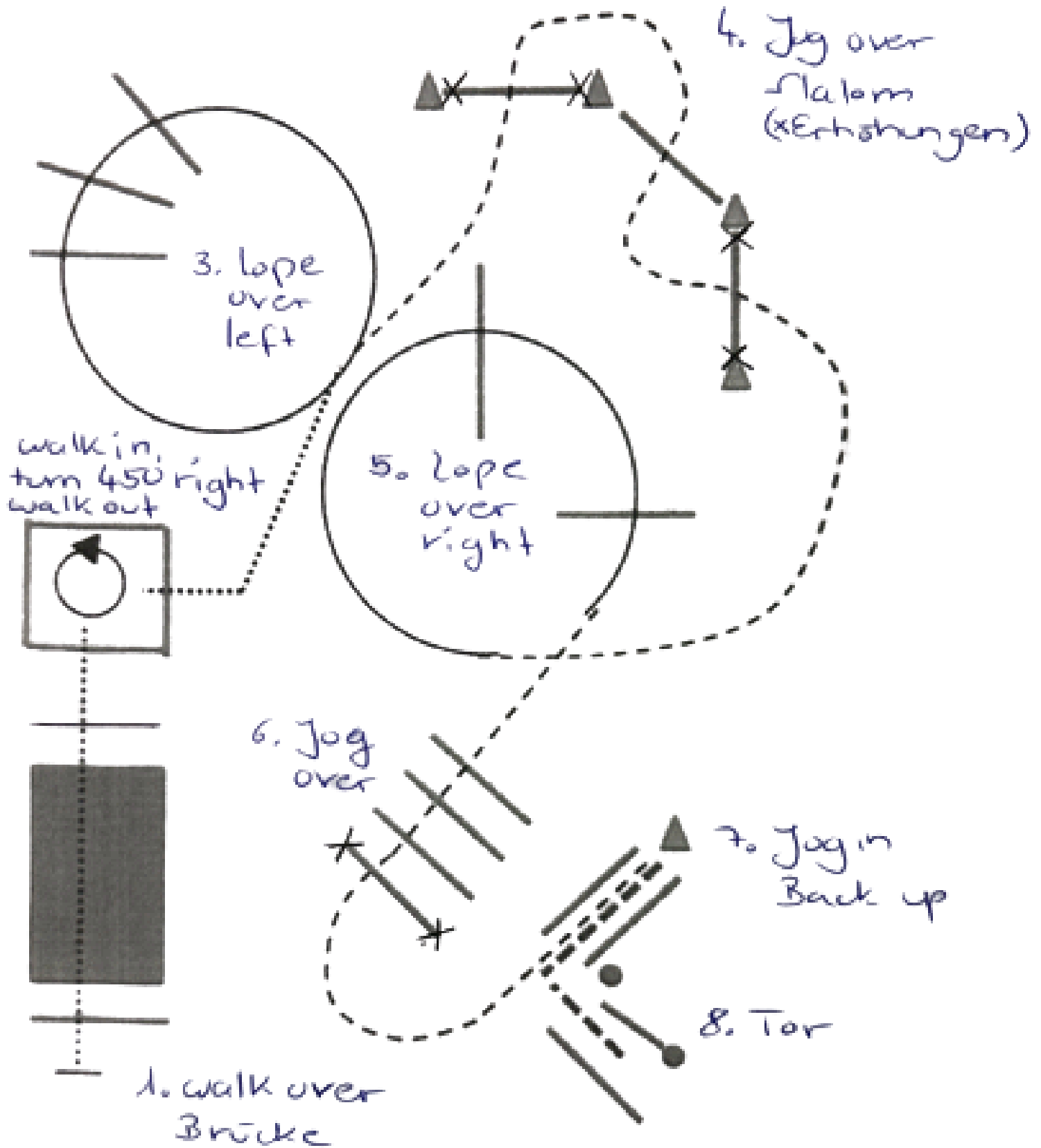

# Ranch Trail LK 3-5

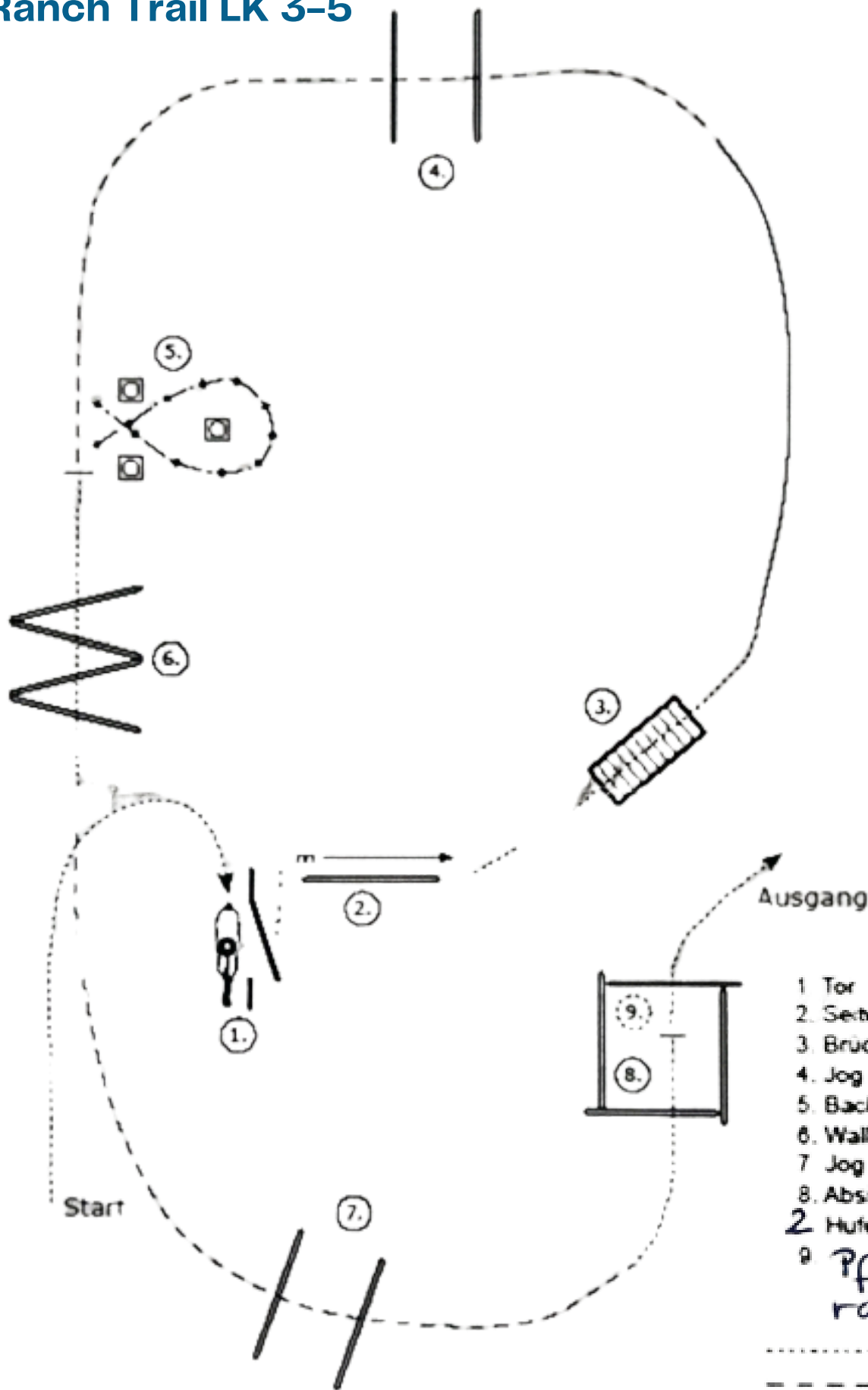

- 1. Tor
  - 2. Seitwärts rechts
  - 3. Brücke
  - 4. Jog Over
  - 5. Back Up
  - 6. Walk Over
  - 7. Jog Over
  - 8. Absitzen
  - 9. Pferd Walk Out
- raufführen*

- ..... Walk
- - - - - Jog
- Lope
- ← - - - - → Backup
- m → Sidepass
- X ——— Lead Change



# Ranch Trail LK 1-2

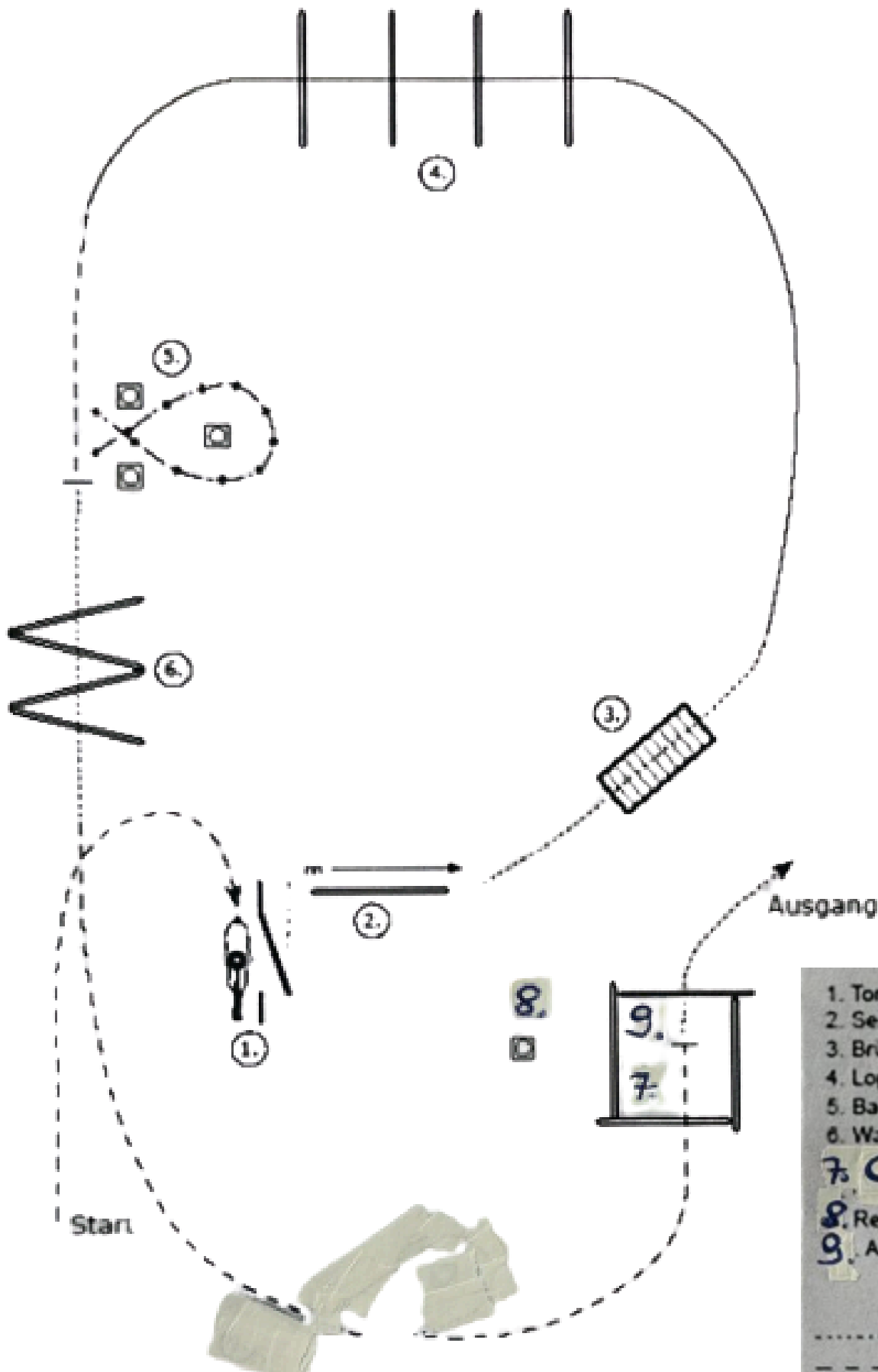

1. Tor
  2. Seitwärts rechts
  3. Brücke
  4. Lope Over
  5. Back Up
  6. Walk Over
  7. Ground Tie
  8. Regenmantel anziehen
  9. Aufsitzen, Walk Out
- 
- ..... Walk
  - - - - - Jog
  - Lope
  - ◄-----► Backup
  - (1) —————> Sidepass
  - X ———— Lead Change

Superhorse Pattern 11 (empfohlen für Hallen oder Plätze ab 20x40m)

Pattern 11

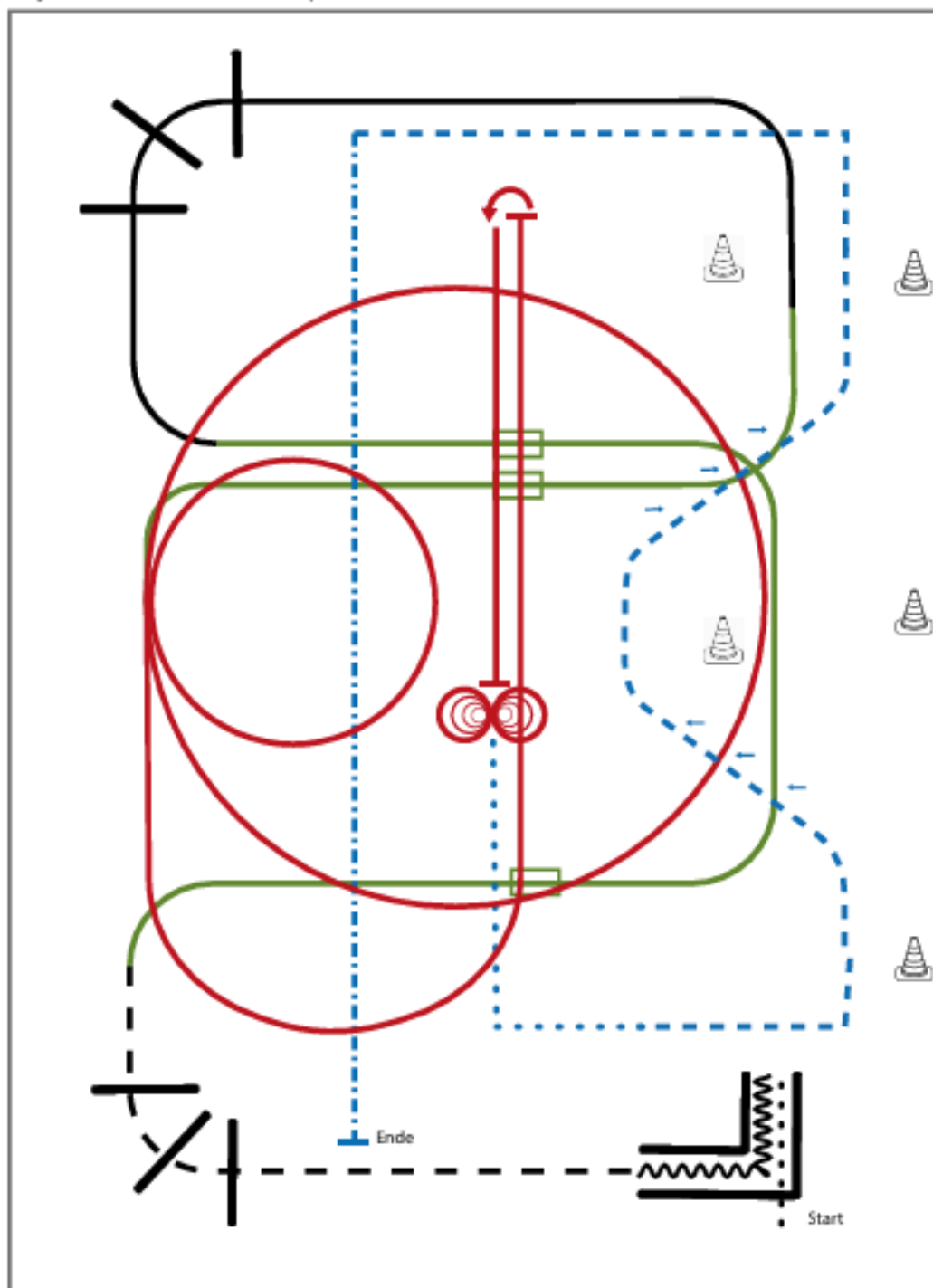

- 1) Walk in, Back up (TH)
- 2) Jog over (TH)
- 3) 1. Galoppwechsel mit Seitenwechsel (WR)
- 4) 2. Galoppwechsel mit Seitenwechsel (WR)
- 5) Lope over (TH)
- 6) 3. Galoppwechsel mit Seitenwechsel (WR)
- 7) Zwei Zirkel Linksgalopp, 1. groß und schnell, 2. klein und langsam (RN)
- 8) Linksgalopp, Run down auf der Mittellinie, Sliding Stop hinter dem Mittelmarker, Rollback links (RN)
- 9) Run down auf der Mittellinie, Sliding Stop hinter dem Mittelmarker, 4 Spins rechts, 4 Spins links (RN)
- 10) Walk Corners (RR)
- 11) Trot, Two Track left and right (RR)
- 12) Extended Trot, Stop (RR)

Legende:	
Schritt	.....
Trab	- . - .
Galopp	— — —
Wechselzone	▬▬▬
Rückwärts	〰〰〰

### Reining Pattern 13

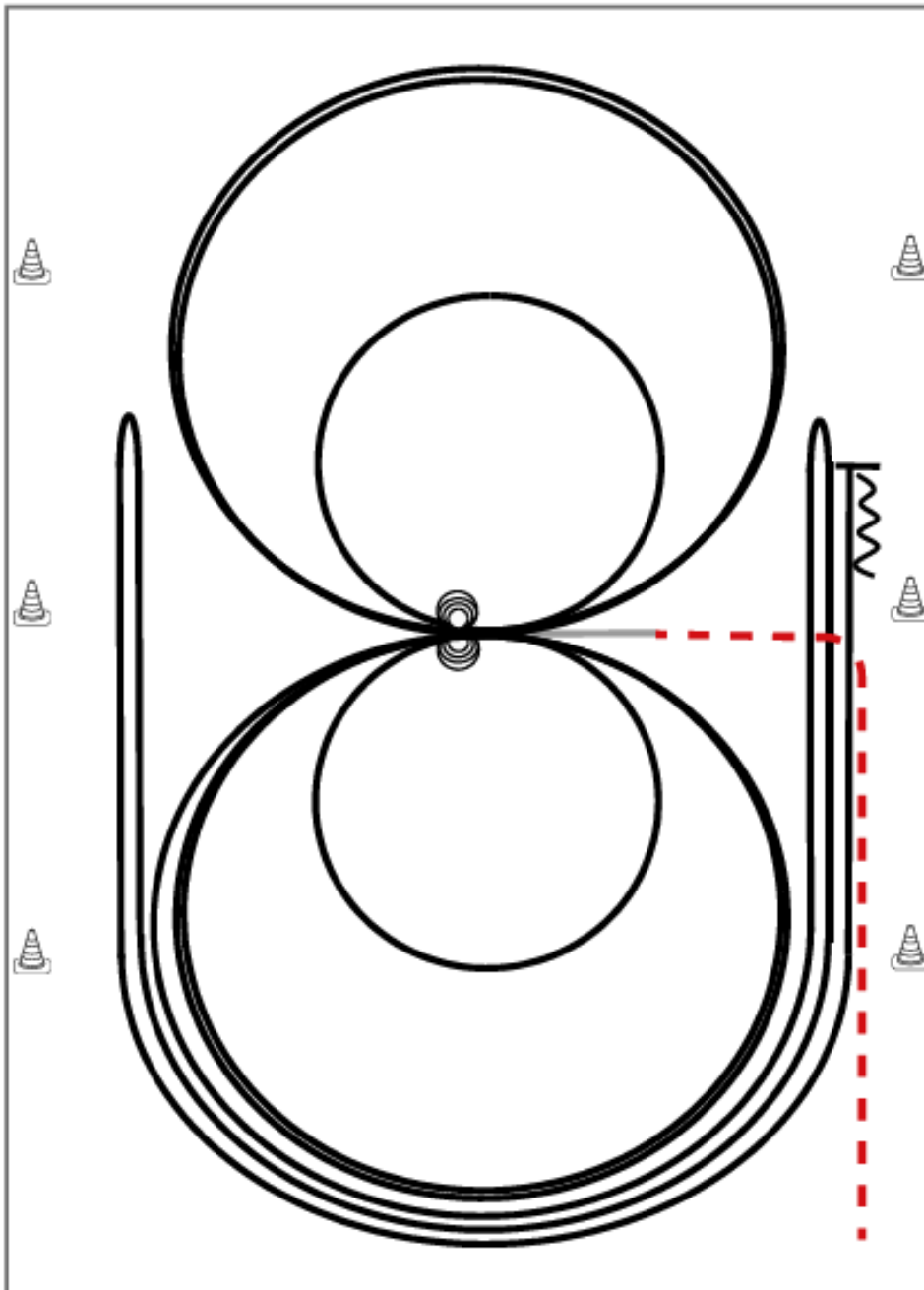

Im Trab zur Mitte der Bahn. Beginn der Aufgabe aus dem Schritt oder aus dem Stand.

- 1) 2 Zirkel Galopp (**links**), 1. groß und schnell, **2. klein** und langsam, Stop bei X
- 2) 4 Spins **links**, Verharren
- 3) 2 Zirkel Galopp (**rechts**), 1. groß und schnell, **2. klein** und langsam, Stop bei X
- 4) 4 Spins **rechts**, Verharren
- 5) 1 Zirkel Galopp (**links**) groß und schnell, Galoppwechsel bei X, 1 Zirkel Galopp (**rechts**) groß und schnell, Galoppwechsel bei X (figure 8)
- 6) Galopp (**links**) auf dem Zirkel, der nicht geschlossen wird, Run Down entlang der langen Seite, Sliding Stop mind. 6,00 m von der Bande entfernt hinter dem **Mittelmarker**, Rollback **rechts**, kein Verharren
- 7) Galopp (**rechts**) auf dem Zirkel, der nicht geschlossen wird, Run Down entlang der langen Seite, Sliding Stop mind. 6,00 m von der Bande entfernt hinter dem **Mittelmarker**, Rollback **links**, kein Verharren
- 8) Galopp (**links**) auf dem Zirkel, der nicht geschlossen wird, Run Down entlang der langen Seite, Sliding Stop mind. 6,00 m von der Bande entfernt hinter dem **Mittelmarker**, Rückwärtsrichten mind. 3,00 m, Verharren

Der Reiter muss das Kopfstück zur Gebisskontrolle vor dem Richter abnehmen.

Trab	---
Galopp	—
Rückwärts	W

# Reining LK 1/2 Ndb./Obpf. Meisterschaft

## Reining Pattern 5

Patternbook 2025  
Pattern 5

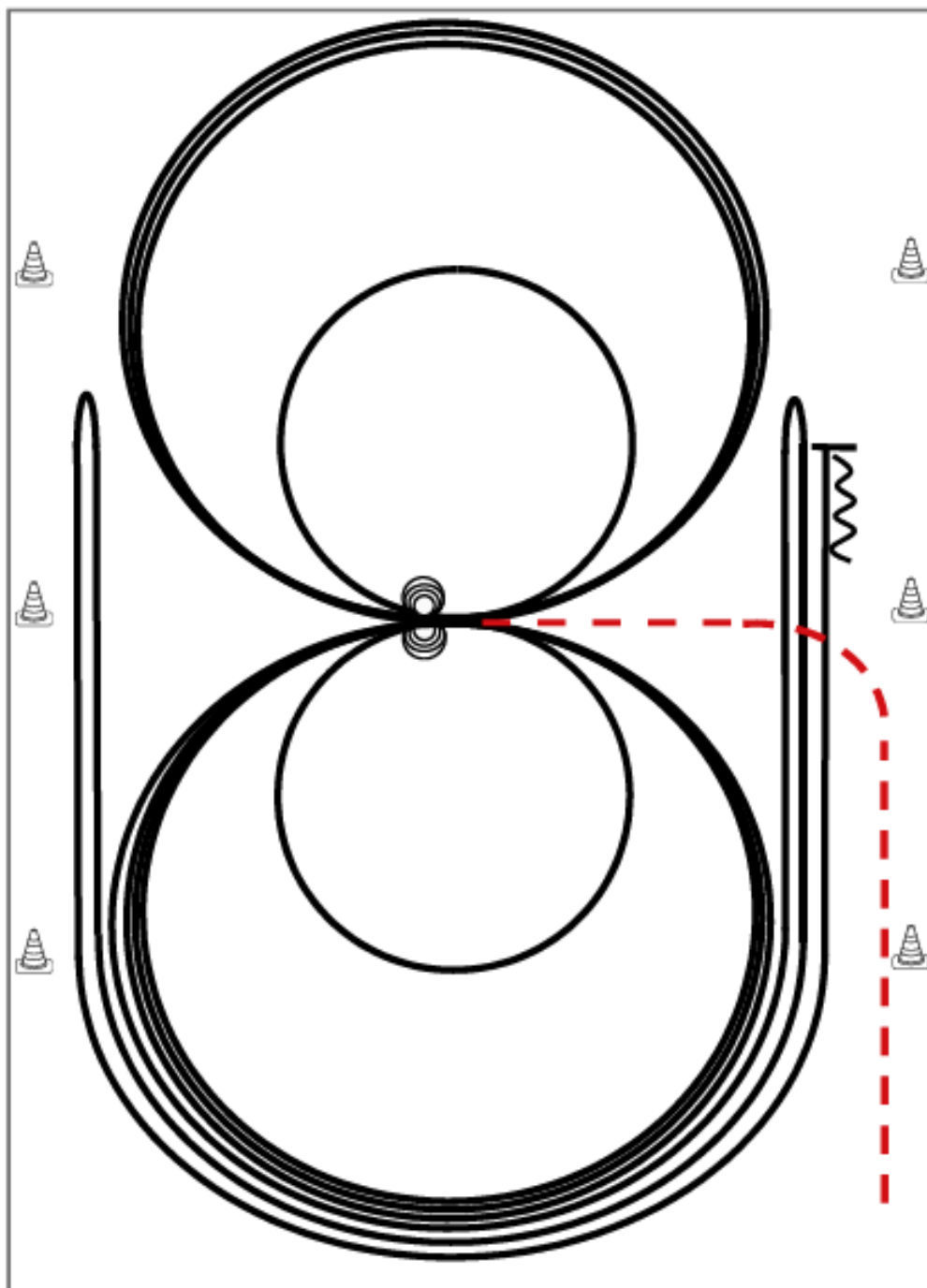

Im Trab zur Mitte der Bahn. Beginn der Aufgabe aus dem Schritt oder aus dem Stand.

- 1) 3 Zirkel Galopp (**links**), 1. + 2. groß und schnell, **3. klein** und langsam, Stop bei X
- 2) 4 Spins **links**, Verharren
- 3) 3 Zirkel Galopp (**rechts**), 1. + 2. groß und schnell, **3. klein** und langsam, Stop bei X
- 4) 4 Spins **rechts**, Verharren
- 5) 1 Zirkel Galopp (**links**) groß und schnell, Galoppwechsel bei X, 1 Zirkel Galopp (**rechts**) groß und schnell, Galoppwechsel bei X (figure 8)
- 6) Galopp (**links**) auf dem Zirkel, der nicht geschlossen wird, Run Down entlang der langen Seite, Sliding Stop mind. 6,00 m von der Bande entfernt hinter dem **Mittelmarker**, Rollback **rechts**, kein Verharren
- 7) Galopp (**rechts**) auf dem Zirkel, der nicht geschlossen wird, Run Down entlang der langen Seite, Sliding Stop mind. 6,00 m von der Bande entfernt hinter dem **Mittelmarker**, Rollback **links**, kein Verharren
- 8) Galopp (**links**) auf dem Zirkel, der nicht geschlossen wird, Run Down entlang der langen Seite, Sliding Stop mind. 6,00 m von der Bande entfernt hinter dem **Mittelmarker**, Rückwärtsrichten mind. 3,00 m, Verharren

Der Reiter muss das Kopfstück zur Gebisskontrolle vor dem Richter abnehmen.

Trab	---
Galopp	—
Rückwärts	〰〰〰

# Western Horsemanship LK 5 A/B und LK 4 A/B

## Pattern WHS LK 4 A/B, 5A/B

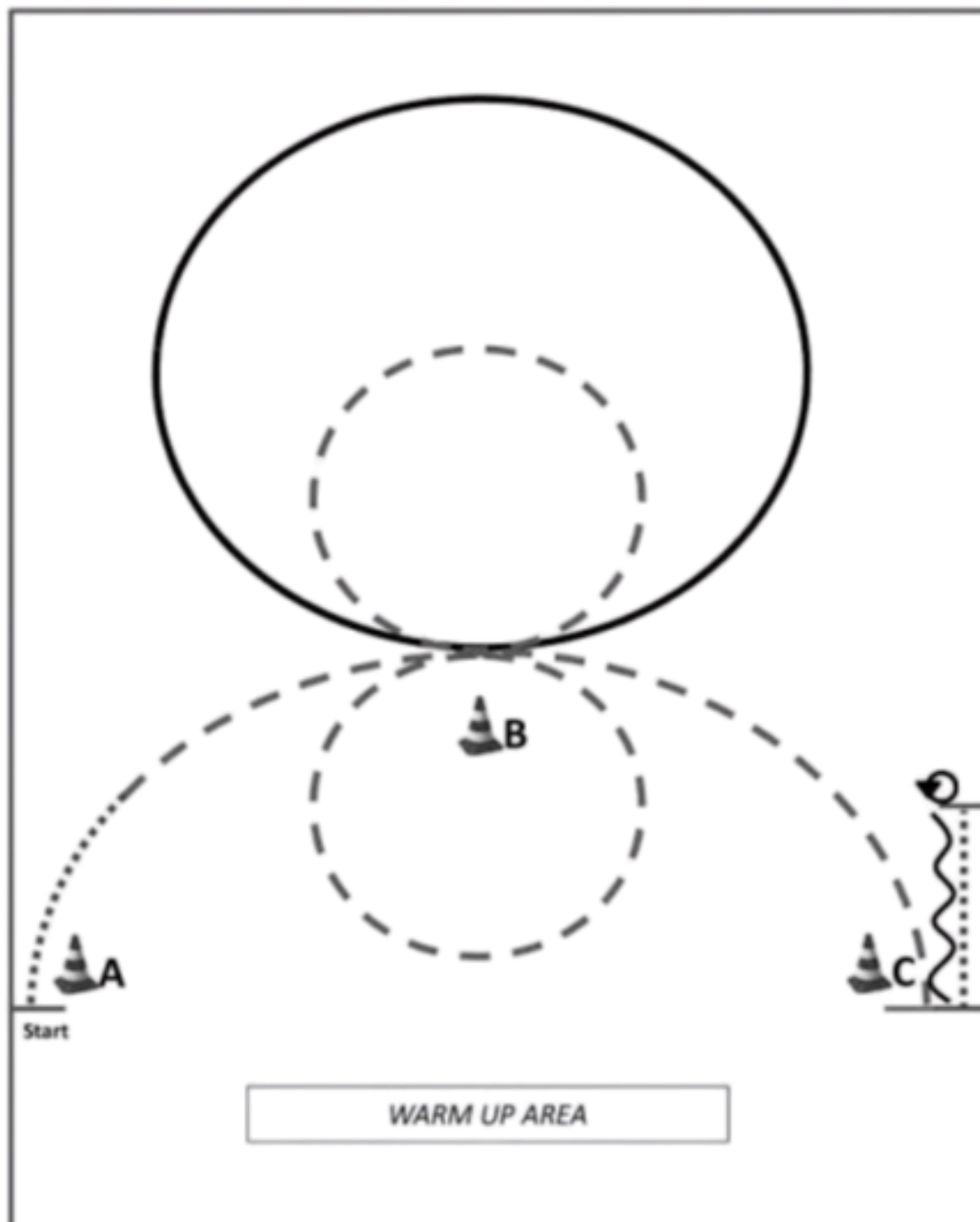

Be ready at A.

- 1) Walk, jog.
- 2) Jog small circle around B.
- 3) Jog small circle.
- 4) Lope left lead big circle.
- 5) Jog, stop
- 6) Back.
- 7) 360 turn (right or left).
- 8) Walk, stop.



Back



Lope



ext. Lope



Jog



Ext. Jog



Walk



Lead change  
flying/simple

# Western Horsemanship LK 1-3 B und LK 3 A

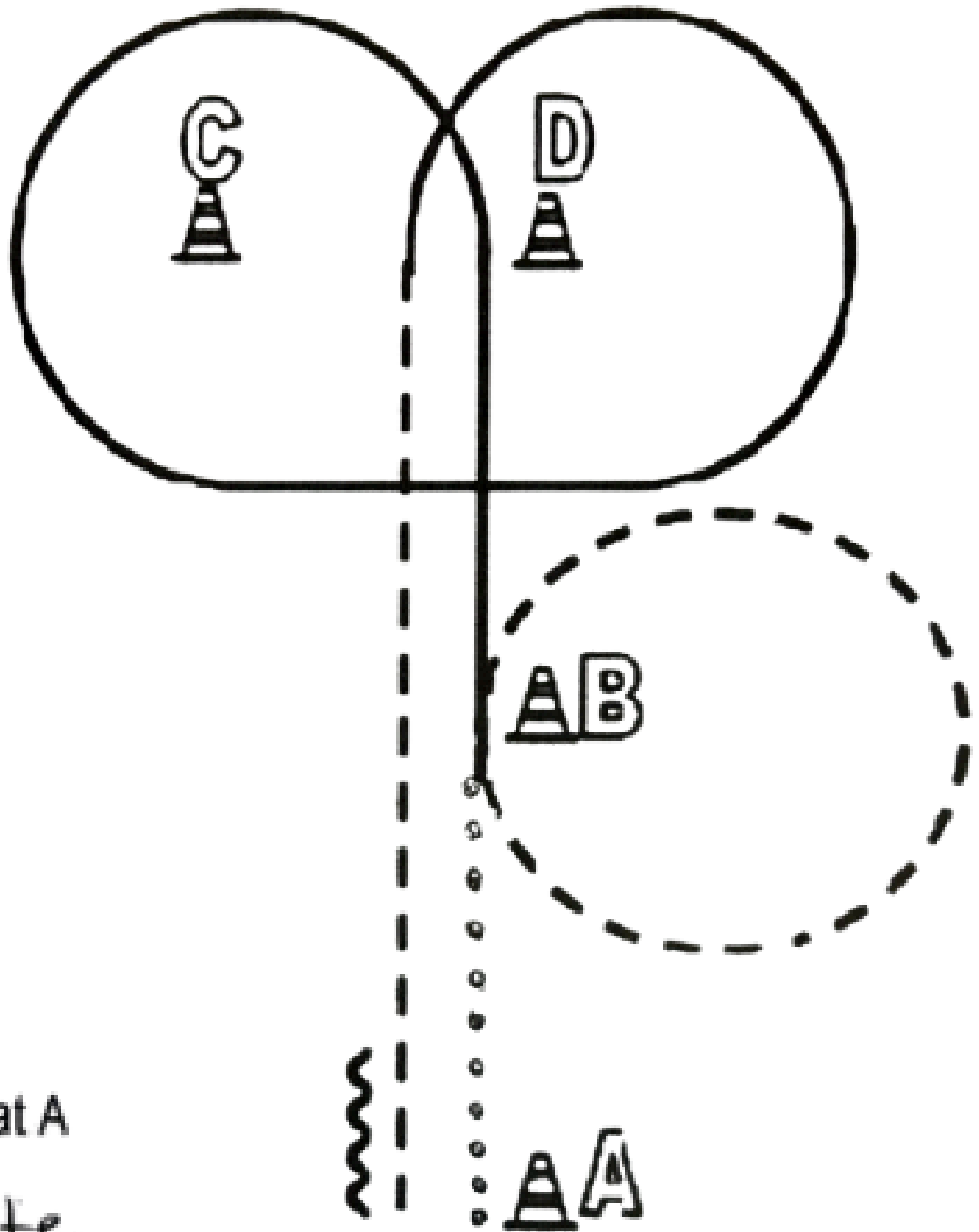

Be ready at A  
walk  
Jogvolte  
Lope left  
Jog  
Stop  
Backup

Walk to the warm-up area

## Western Horsemanship LK 1/2 A

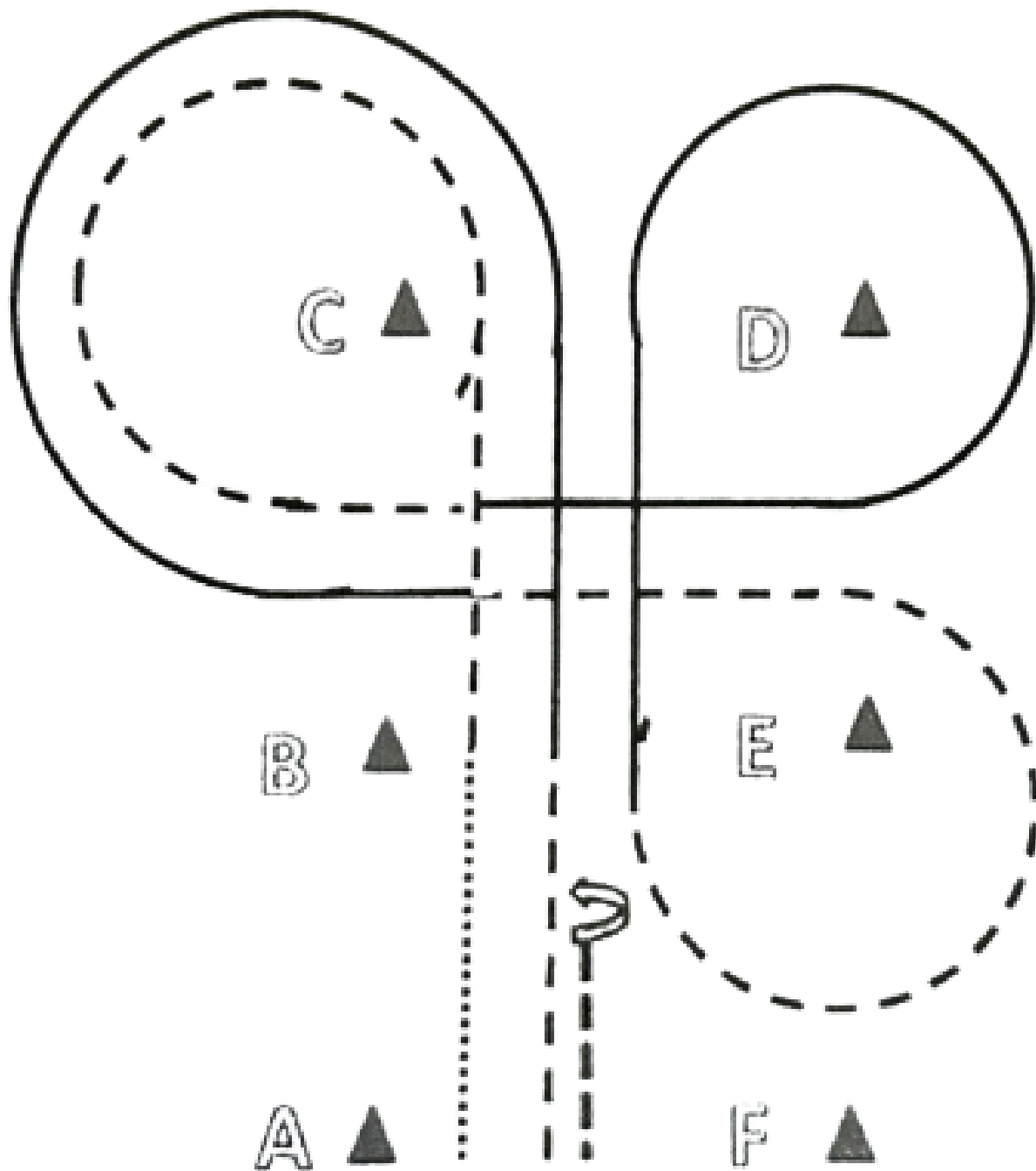

- 1) von A nach B Walk  
von B nach C Jog, Jogvolte um C
- 2) zwischen B und C Lope links und weiter zu D  
Lope Volte um D und weiter zu E  
bei E Jog und Jogvolte um E und weiter bis zwischen B und C
- 3) bei C Lope rechts und Lope Volte um C  
Lope bis B, bei B Jog und weiter bis A  
bei A anhalten, rückwärtsrichten, 360 ° HHW links

# Western Horsemanship LK 1/2 Ndb./Obpf. Meisterschaft

Western Horsemanship #6 Q M LK 2/1 A+B

Patternbook 2025

Pattern 6

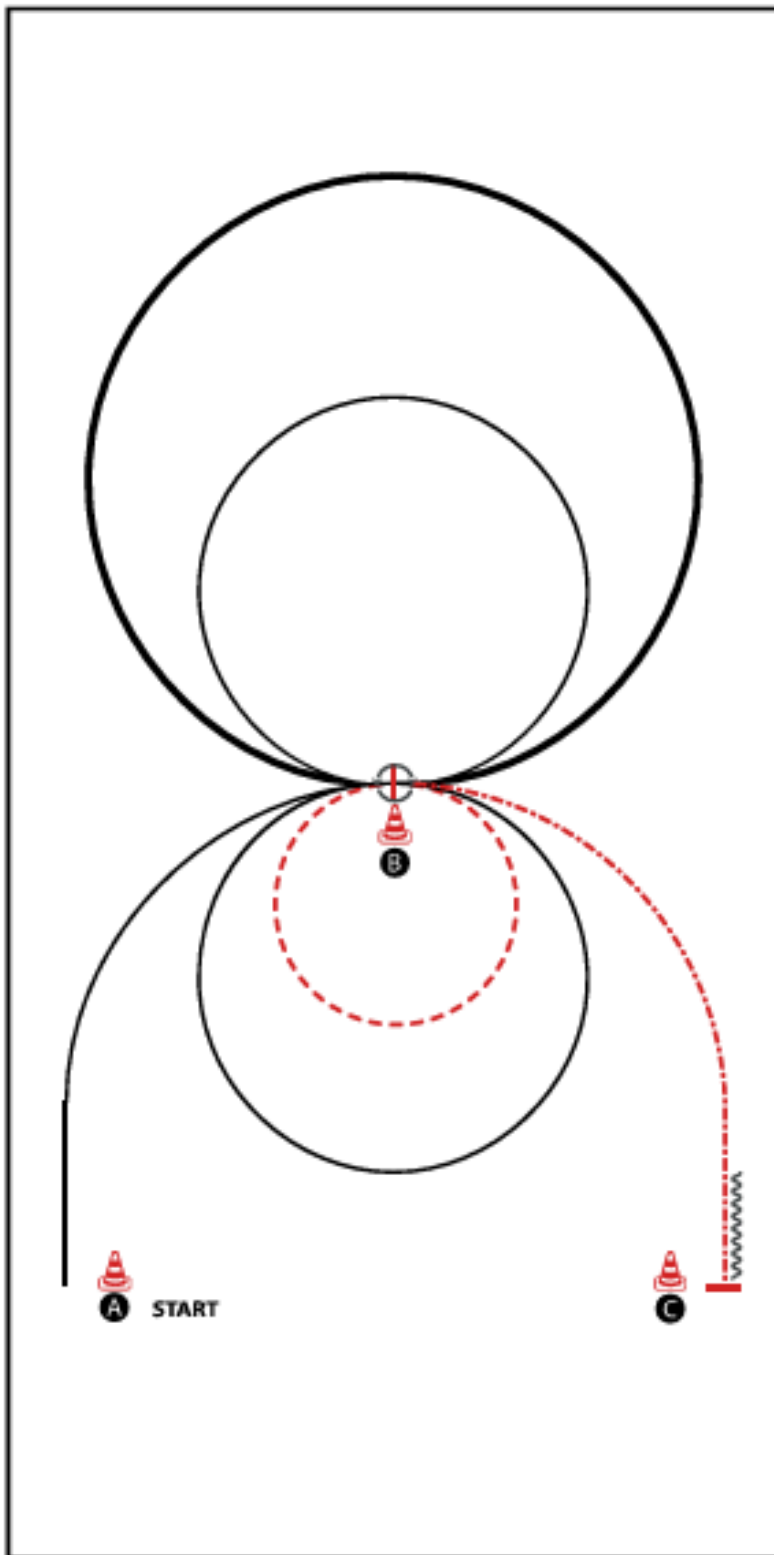

BE READY AT A

- 1) LOPE (RL), STOP
- 2) TURN 360° (LEFT OR RIGHT)
- 3) EXTENDED LOPE (LL) CIRCLE
- 4) COLLECTED LOPE (LL) SMALL CIRCLE
- 5) JOG SMALL CIRCLE RIGHT
- 6) LOPE (RL) CIRCLE
- 7) EXTENDED JOG, STOP
- 8) BACK UP (AT LEAST ONE HORSE LENGTH), STOP  
WALK OUT

WALK (SCHRITT)	.....
EXTENDED WALK	.....
JOG/TROT (TRAB)	-----
EXTENDED TROT	-----
LOPE (GALOPP)	—————
EXTENDED LOPE	—————
BACK UP (RÜCKWÄRTS)	~~~~~
LEAD CHANGE (GALOPFWECHSEL)	———
TURN (DREHUNG)	⊙



# Ranch Riding Walk Trot

- |                    |                    |          |           |
|--------------------|--------------------|----------|-----------|
| 1. WALK            | 6. TROT over RAILS | WALK     | .....     |
| 2. TROT            | 7. STOP            | TROT     | - - - -   |
| 3. TROT SERPENTINE | 8. 360 both ways   | EXT TROT | - · - · - |
| 4. EXT TROT        | 9. WALK            |          |           |
| 5. TROT            | 10. STOP and BACK  |          |           |

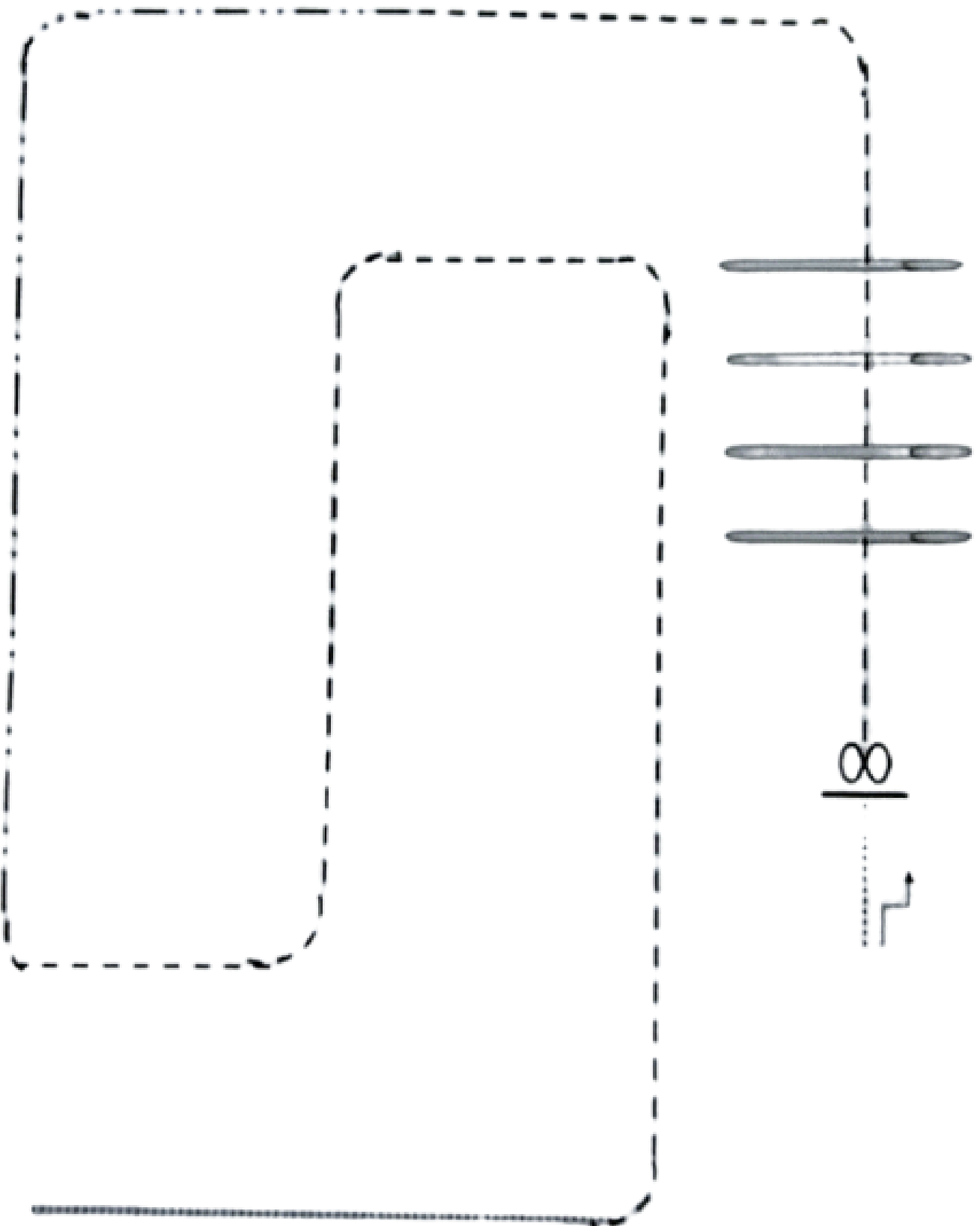

# Ranch Riding LK 5 A/B und LK 4 A/B

#35 Ranch Riding LK 4/5 Arenagröße min. 20 x 40 m

Online Patternbook

04-2024

RR Pattern

# 35

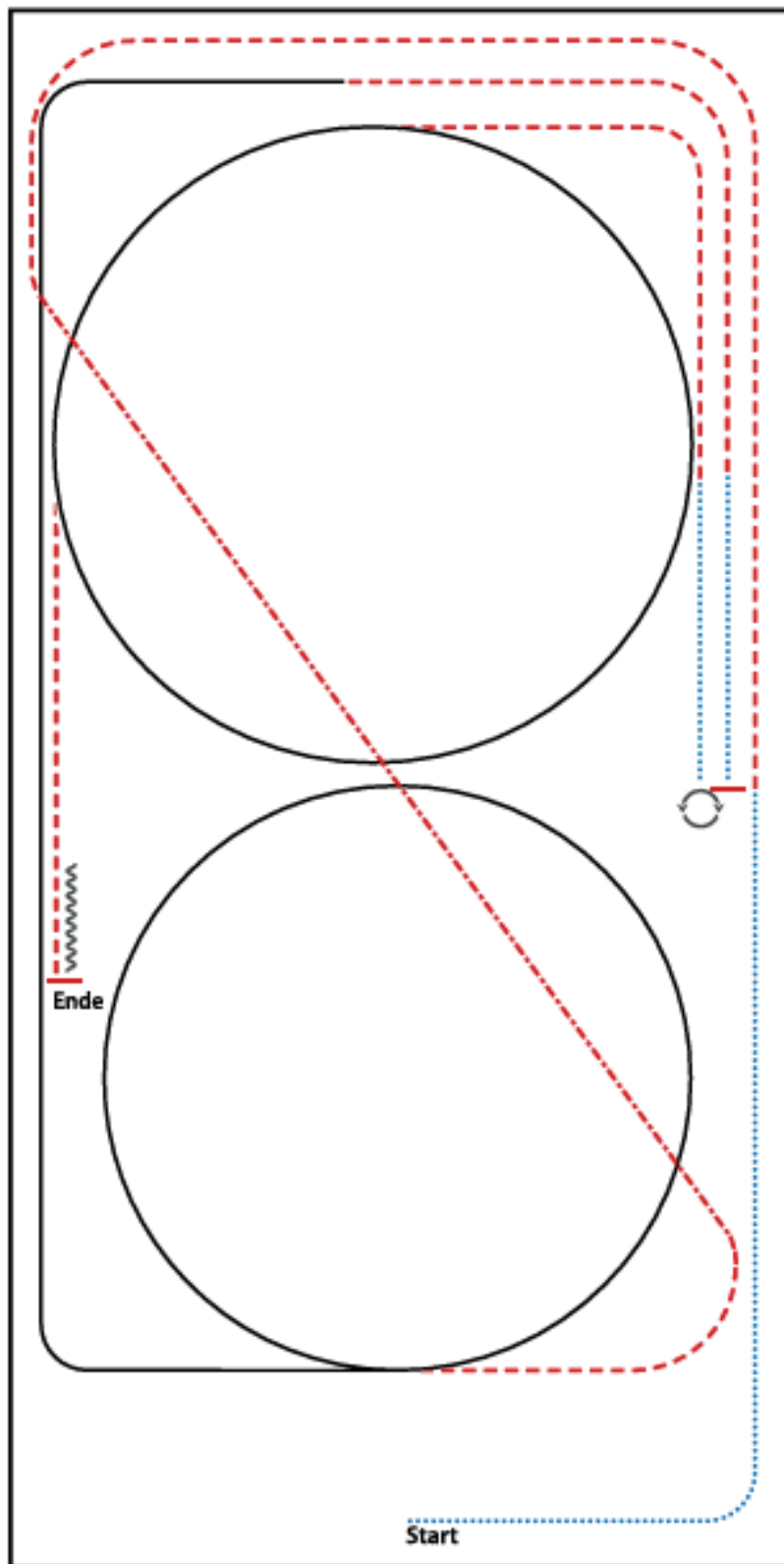

- 1) WALK
- 2) TROT
- 3) EXTENDED TROT, TROT
- 4) LOPE (RL) CIRCLE, LOPE
- 5) TROT
- 6) WALK
- 7) STOP, 540° TURN RIGHT OR LEFT
- 8) WALK
- 9) TROT
- 10) LOPE (LL) CIRCLE
- 11) TROT
- 12) STOP, BACK UP

WALK (SCHRI TT)	.....
EXTENDED WALK	.....
JOG/TROT (TRAB)	-----
EXTENDED TROT	-----
LOPE (GALOPP)	—————
EXTENDED LOPE	—————
BACK UP (RÜCKWÄRTS)	~~~~~
LEAD CHANGE (GALOPPWECHSEL)	=====
TURN (DREHUNG)	⦿

DEUTSCHE REITVERBÄNDE  
 DEUTSCHER REITSPORT  
 DEUTSCHE REITSPORTLIGA

# Ranch Riding LK 1/2 A, LK 1/2 B, LK 3 A/B

#20 Ranch Riding Q/M jun. LK 1/2 + 3 Arenagröße min. 20 x 40 m

Online Patternbook

04-2024

RR Pattern

# 20

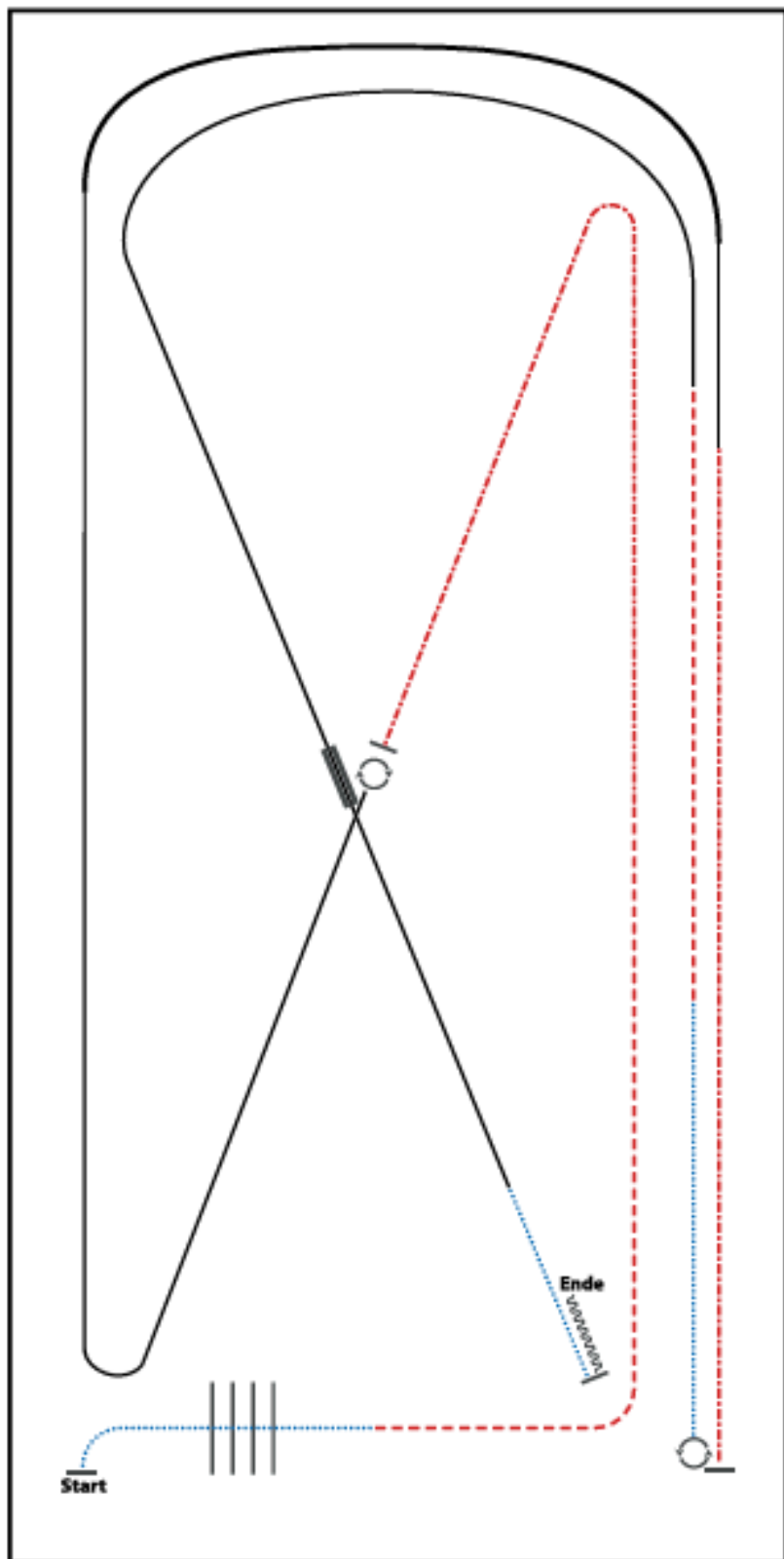

- 1) WALK OVER
- 2) TROT
- 3) EXTENDED TROT
- 4) STOP, 360° TURN RIGHT
- 5) LOPE (RL)
- 6) EXTENDED LOPE (RL), LOPE (RL)
- 7) EXTENDED TROT
- 8) STOP, 540° TURN LEFT
- 9) WALK
- 10) TROT
- 11) LOPE (LL)
- 12) CHANGE LEADS (SIMPLE OR FLYING), LOPE (RL)
- 13) WALK, STOP, BACK UP



