

Patternbook

**EWU B Landesmeisterschaft Zeiskam
Rheinland Pfalz / Saarland**

11. - 13. August 2023



PLATINUM

Pattern B Zeiskam 2023

Jungpferde

JUPF BA 4-jährig	#2
JUPF BA 5-jährig	#2
JUPF RR 4-jährig	#7
JUPF RR 5-jährig	#8
JUPF TH 4-jährig	#3
JUPF TH 5-jährig	#4
JUPF RN 4-jährig	#4
JUPF RN 5-jährig	#5

YS Challenge 6-jährig	#1
YS Challenge 7-jährig	#1

YS RN 6-jährig	#8
YS RN 7-jährig	#8

Western Riding

M LK 2/1 sen	#8
M LK 2/1 jun	#10
LK 1/ 2 jun	#7
LK 1 /2 sen	#4
LK 3 A	#7

Superhorse

M LK 2/1 A B SUHO	#4
LK 1/ 2 A B SUHO	#9

Showmanship at Halter

Q-LK 2/1 A/B	#17
LK 1/ 2 A B	lt. Anlage
LK 3	lt. Anlage
LK 4/ 5	lt Anlage

Ranch Riding

M LK 2/1 B	#13
M LK 2/1 jun	#13
M LK 2/1 A sen	#7 LO
LK 4/ 5	#38
LK 1/ 2 sen und B	#2 LO
LK 1/ 2 jun	#18
LK 3	#17
WT	lt. Anlage

Western Horsemanship

M LK 2/1 B	#43
M LK 2/1 A	#43
LK 1/ 2 B	#48
LK 2 A	#48
LK 1 A	#48
LK 3	It. Anlage
LK 4/ 5	It. Anlage
WT	It. Anlage

Reining

LK 4 A/B	#15
LK 3 A	#13
LK 1-3 B	#13
LK 1/ 2 jun	#13
LK 1/ 2 A sen	#11
M LK 2/1 A sen/ B	#4
M LK 2/1 jun	#6

Trail

M LK 2/1 TH	Set	11 #1
M LK 2/1 jun TH	Set	11 #2
LK 1/ 2 TH	Set	11 #3
LK 1/ 2 jun TH	Set	11 #4
LK 3 TH	Set	11 #4
LK 4/ 5 TH	Set	11 #5
WT	It. Anlage	
Ranch Trail LK 4/5	It. Anlage	
Ranch Trail LK 1/3	It. Anlage	
Showstar in Hand LK 1/3	It. Anlage	
Showstar in Hand LK 4/5	It. Anlage	

Führzügel

FZ- Trail	It Anlage
-----------	-----------

Jungferde Basis Pattern 2 (4j./5j.)

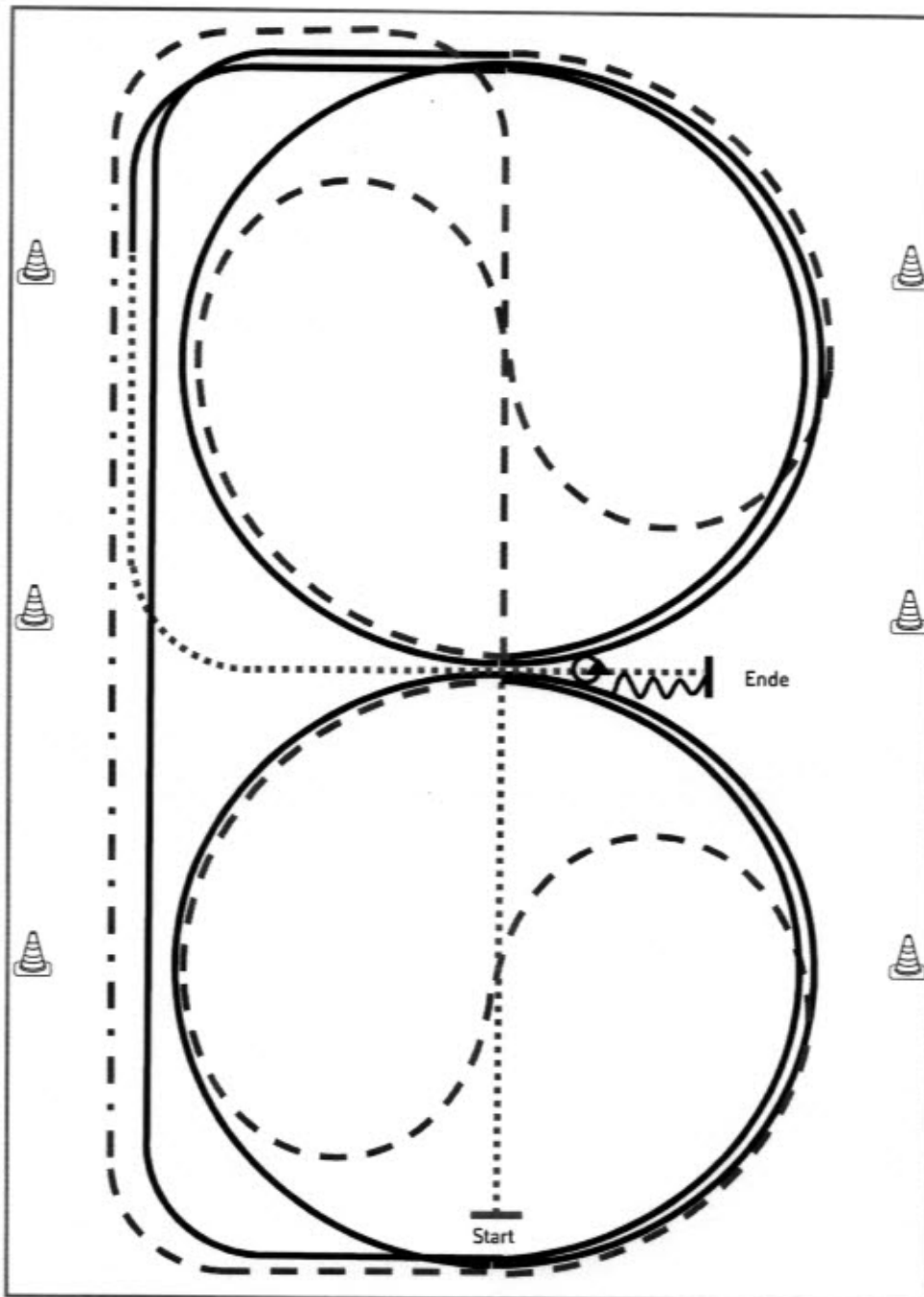

Jungferde

- 1) Schritt durch die Länge der Bahn, bei X Antraben, ganze Bahn, an der langen Seite Tritte verlängern (Leichttraben erlaubt)
- 2) Trab, Mitte der kurzen Seite auf dem Zirkel geritten, durch den Zirkel wechseln
- 3) Bei X Rechtsgalopp $1\frac{1}{2}$ Zirkel, Mitte der kurzen Seite ganze Bahn
- 4) Mitte der kurzen Seite Trab auf dem Zirkel geritten, durch den Zirkel wechseln
- 5) Bei X Linksgalopp $1\frac{1}{2}$ Zirkel, Mitte der kurzen Seite ganze Bahn
- 6) Nach Durchreiten der Ecke Schritt, Mitte der langen Seite abwenden, nach X Anhalten, Rückwärtsrichten bis X, HHW 360° **links**

Legende:	
Schritt
Trab	- - - - -
Galopp	— — — — —
Wechselzone	▬▬▬▬▬
Rückwärts	〰〰〰〰〰

Verharren, um das Ende der Prüfung anzuzeigen.

Jungferde Ranch Riding Pattern 7 (4j.)

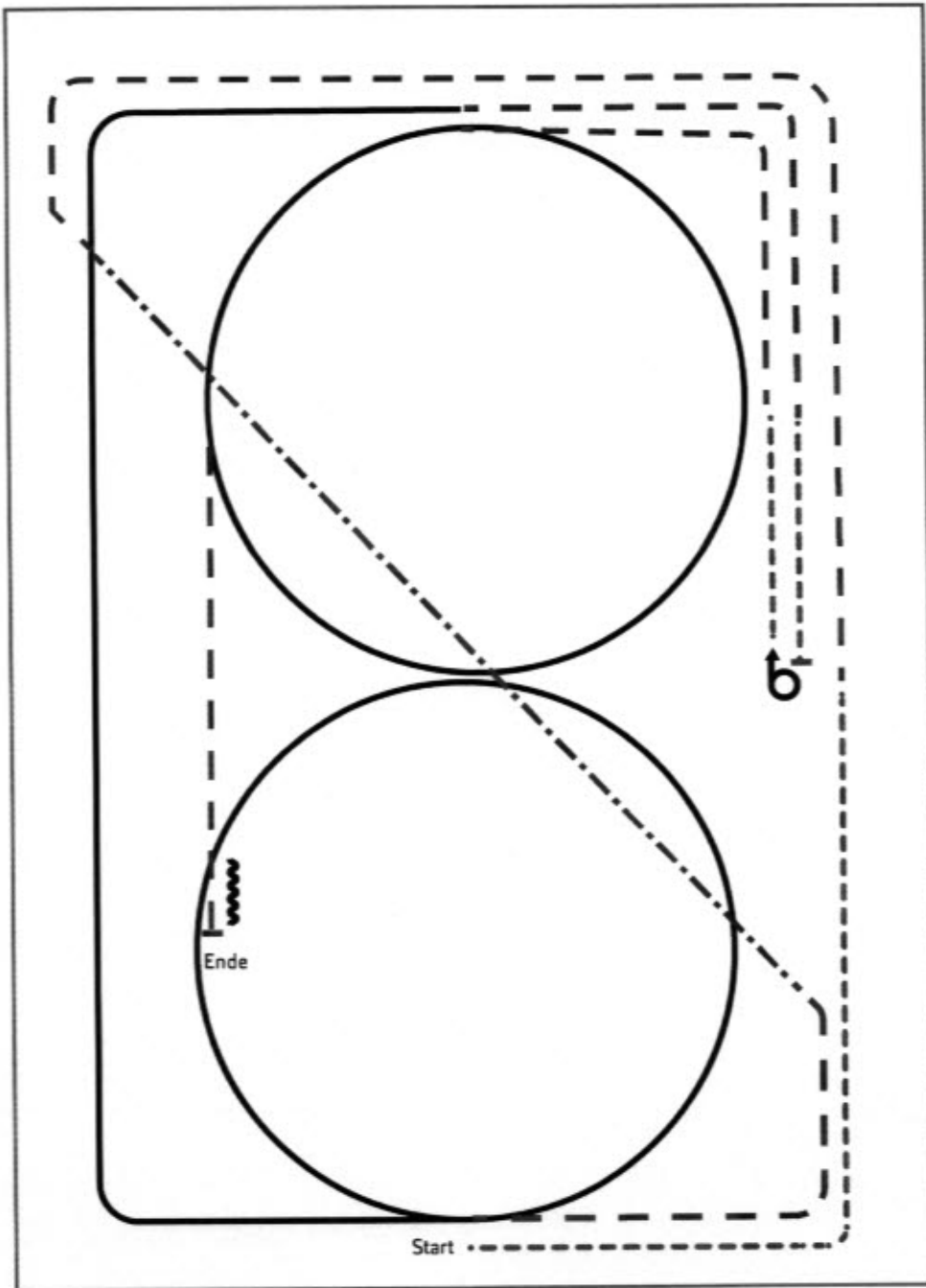

Jungferde

- 1) Walk, Trot
- 2) Extended Trot, Trot
- 3) Lope RL circle, Lope
- 4) Trot, Walk, Stop, Turn 540° left or right
- 5) Walk, Trot, Lope LL circle
- 6) Trot, Stop, Back up

Legende:

Schritt
Trab	- - - - -
Galopp	—————
Wechselzone	▬▬▬▬▬
Rückwärts	〰〰〰〰〰

Jungferde Ranch Riding Pattern 8 (5.j)

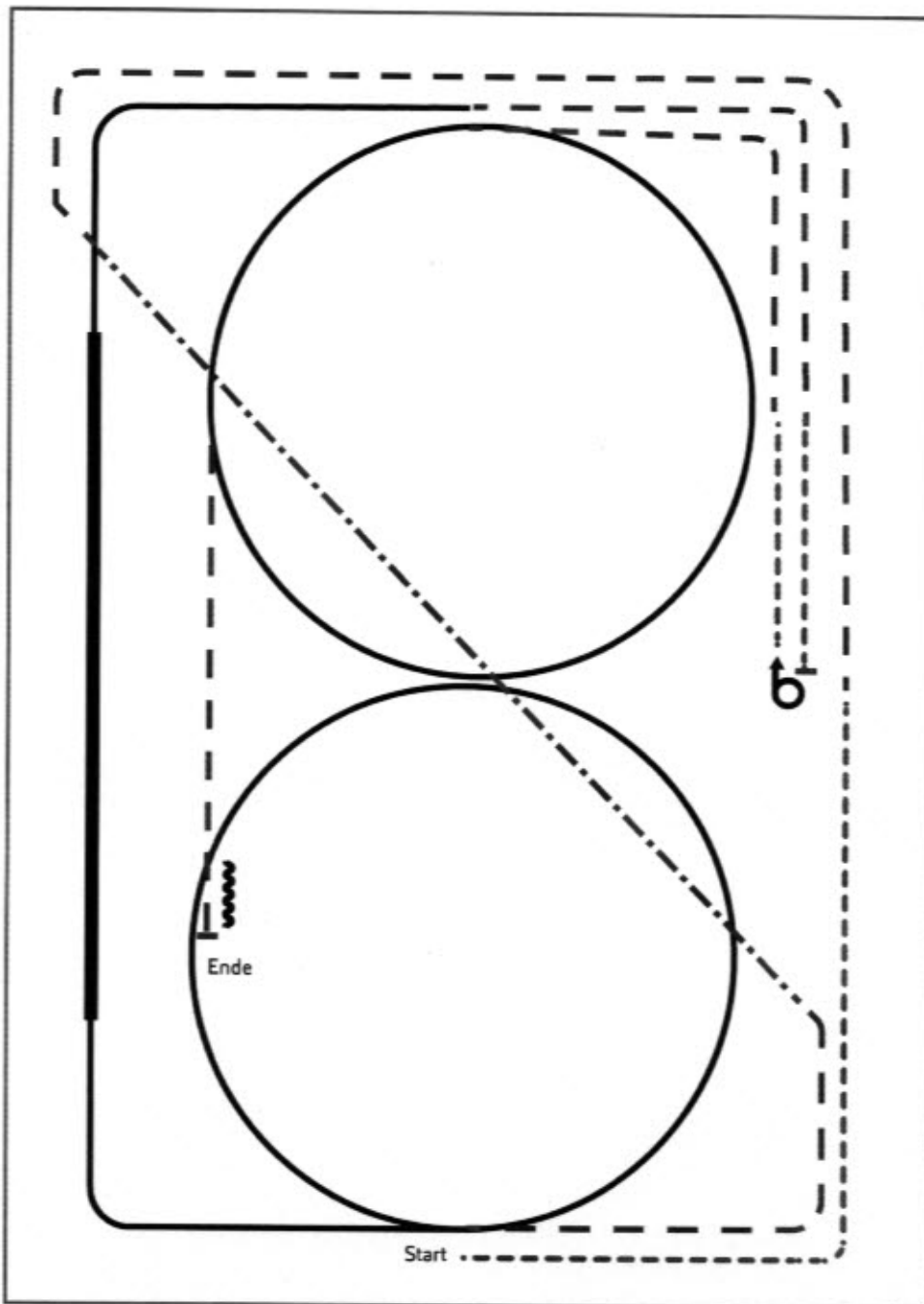

Jungferde

- 1) Walk, Trot
- 2) Extended Trot, Trot
- 3) Lope RL circle, extended Lope, Lope
- 4) Trot, Walk, Stop, Turn 540° left or right
- 5) Walk, Trot, Lope LL circle
- 6) Trot, Stop, Back up

Legende:	
Schritt
Trab	- - - -
Galopp
Wechselzone	
Rückwärts	~~~~~

Jungferde Trail Pattern 3 (4j.)

Jungferde

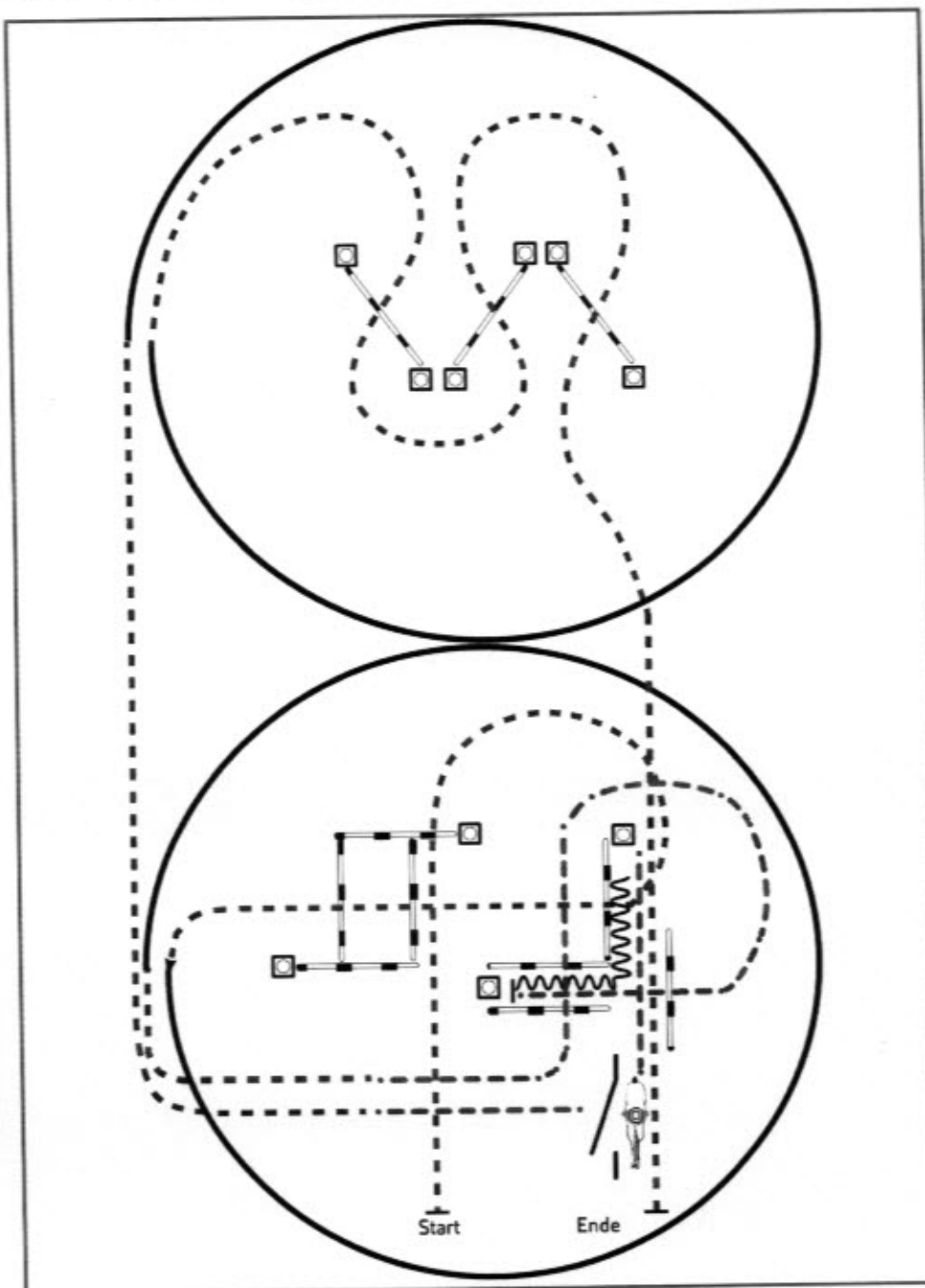

- 1) Trabstangen (2,00 m)
- 2) Linksgalopp, Trab
- 3) Schrittstangen (1,20 m), Schritt in Gasse
- 4) Rückwärts L, Schritt zum Tor, Seiltor (rechte Hand)
- 5) Schritt, Trab, Rechtsgalopp
- 6) Trabstangen

Legende:

- | | |
|-------------|-----------|
| Schritt | |
| Trab | - - - - - |
| Galopp | — — — — — |
| Wechselzone | ▬▬▬▬▬ |
| Rückwärts | ~~~~~ |



Jungpferde Trail Pattern 4 (5j.)

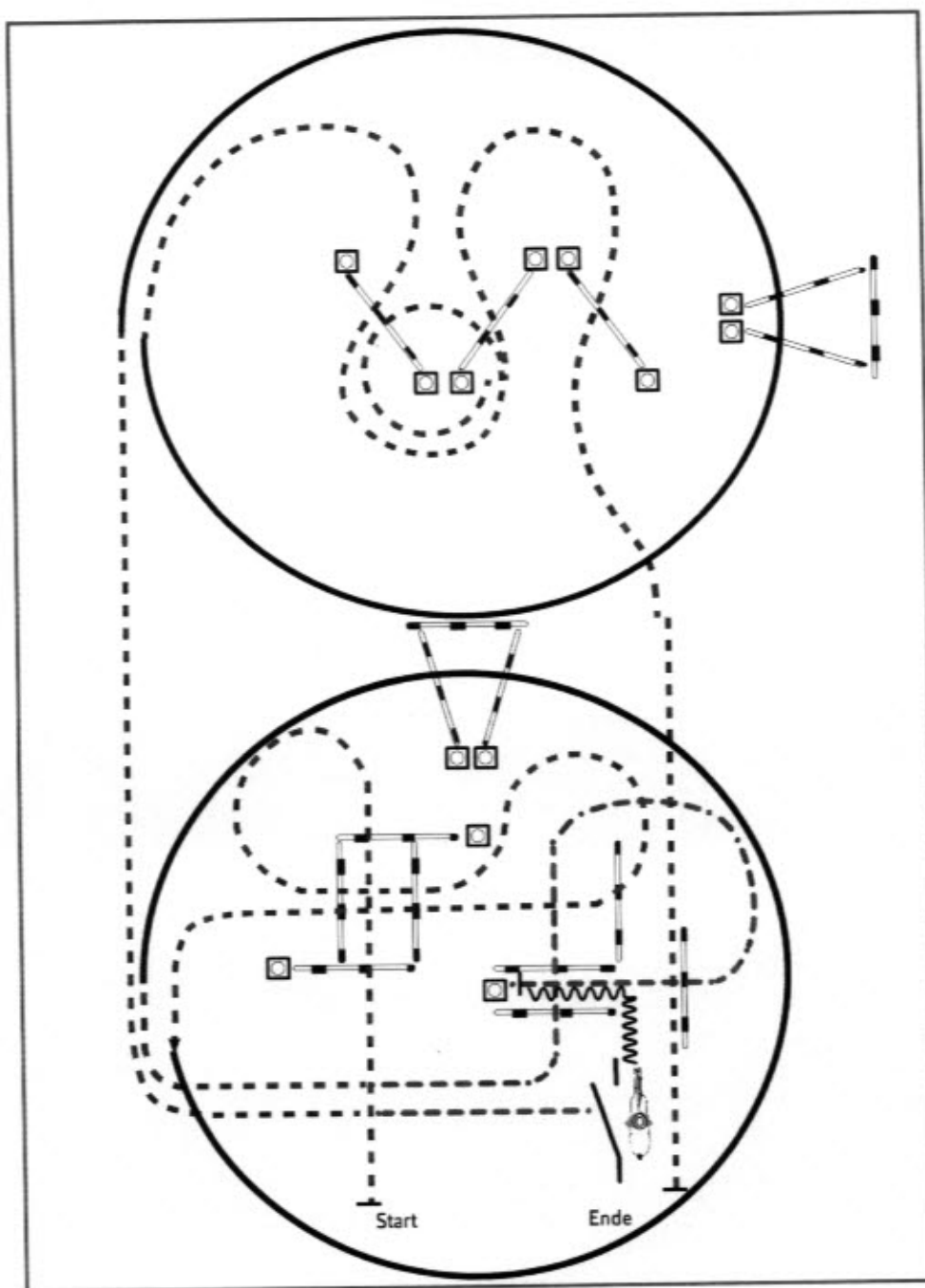

Jungpferde

- 1) Trabstangen (4,00 m, 2,00 m)
- 2) Linksgalopp Galoppstangen (Abstand mittig 2,00 m), Trab
- 3) Schrittstangen (Abstand 1,20 m), Schritt in Gasse
- 4) Rückwärts L zum Tor, Seiltor (linke Hand)
- 5) Schritt, Trab, Rechtsgalopp Galoppstangen (Abstand mittig 2,00 m)
- 6) Trabstangen

Legende:	
Schritt
Trab	- - - -
Galopp	————
Wechselzone	▬▬▬▬
Rückwärts	~~~~~

Jungpferde Reining Pattern 4 (4j.)

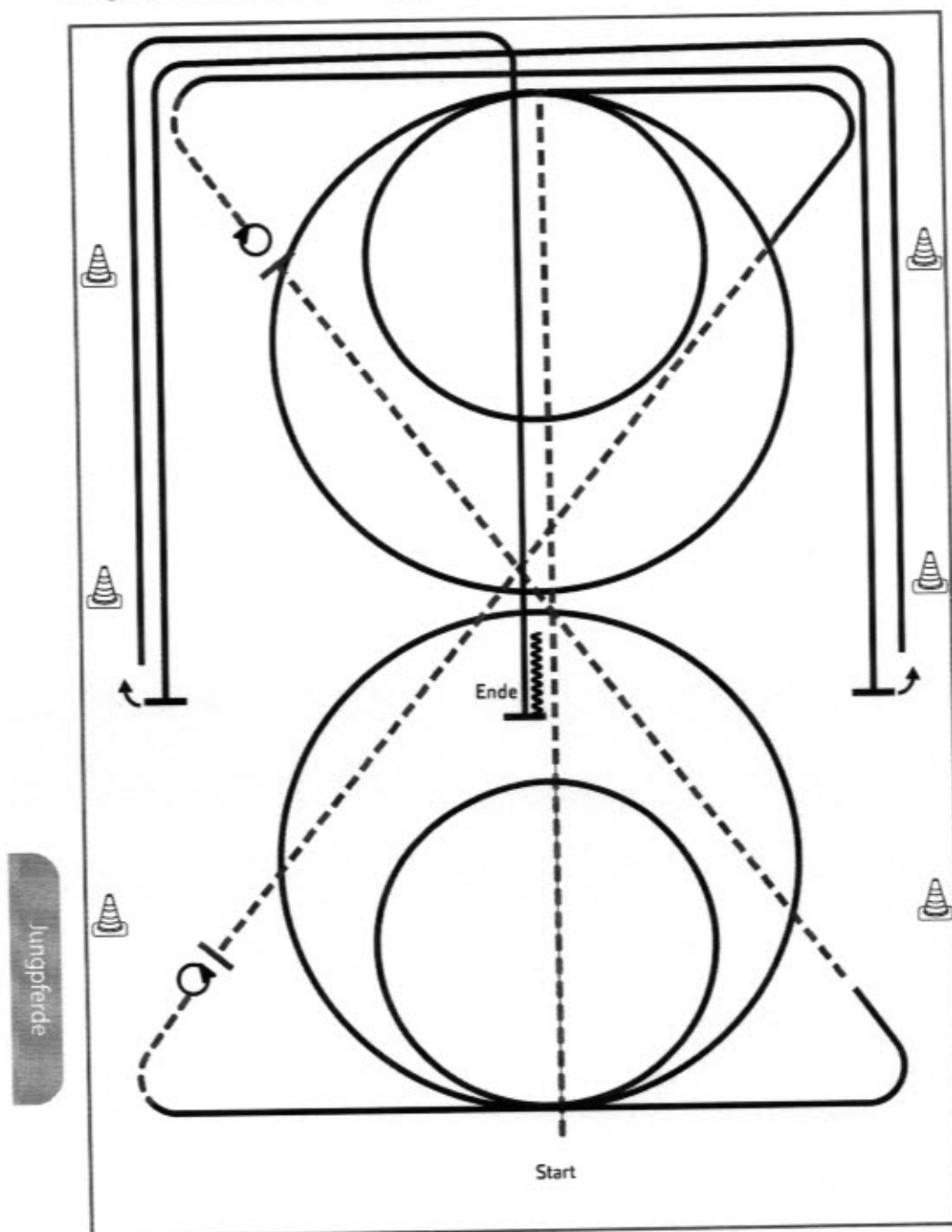

Jungpferde

- 1) Schritt, Trab entlang der Mittellinie
- 2) 2 Zirkel Galopp (**rechts**), 1. groß, **2. klein**
- 3) weiter im Galopp, Trab, Stop, 4 Spins **links**
- 4) Schritt, Galopp (**links**) 2 Zirkel Galopp (**links**), 1. groß, **2. klein**
- 5) weiter im Galopp, Trab, Stop, 4 Spins **rechts**
- 6) Schritt, Galopp entlang der langen Seite, Run Down, Sliding Stop mind. 6,00 m von der Bande entfernt hinter dem **Mittelmarker**, Rollback **links**, kein Verharren
- 7) Run Down entlang der langen Seite, Sliding Stop mind. 6,00 m von der Bande entfernt hinter dem **Mittelmarker**, Rollback **rechts**, kein Verharren
- 8) Run Down auf der Mittellinie, Sliding Stop hinter dem **Mittelmarker**, Back up mind. 3,00 m, Verharren

Trab	-----
Galopp	—————
Rückwärts	~~~~~

Der Reiter muss das Kopfstück zur Gebisskontrolle vor dem Richter abnehmen.

Jungferde Reining Pattern 5 (5j.)

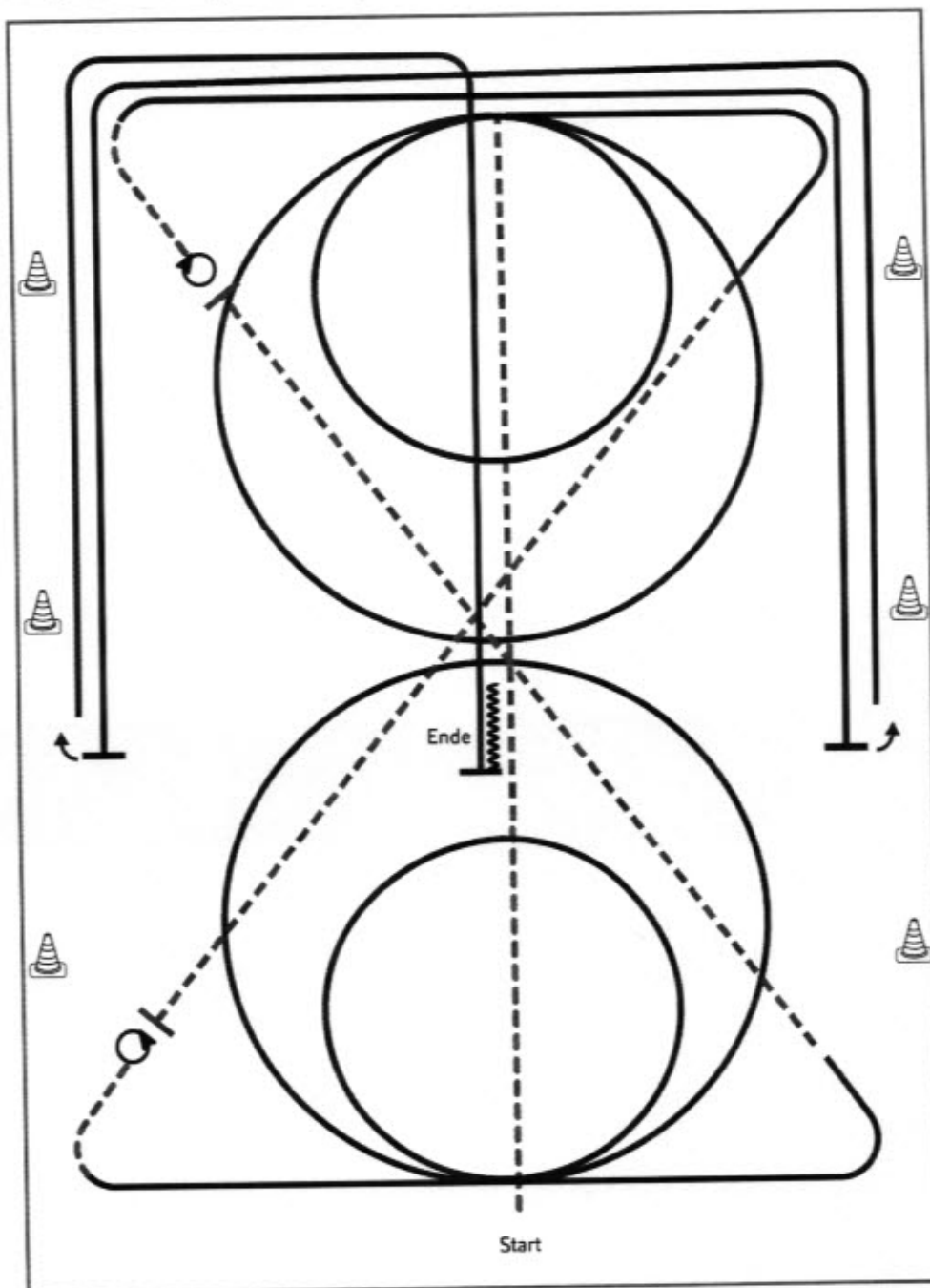

Jungferde

- 1) Schritt, Trab entlang der Mittellinie
- 2) 2 Zirkel Galopp (**rechts**), 1. groß und schnell, **2. klein** und langsam
- 3) weiter im Galopp, Trab, Stop, 4 Spins **links**
- 4) Schritt, Galopp (**links**) 2 Zirkel Galopp (**links**), 1. groß und schnell, **2. klein** und langsam
- 5) weiter im Galopp, Trab, Stop, 4 Spins **rechts**
- 6) Schritt, Galopp entlang der langen Seite, Run Down, Sliding Stop mind. 6,00 m von der Bande entfernt hinter dem **Mittelmarker**, Rollback **links**, kein Verharren
- 7) Run Down entlang der langen Seite, Sliding Stop mind. 6,00 m von der Bande entfernt hinter dem **Mittelmarker**, Rollback **rechts**, kein Verharren
- 8) Run Down auf der Mittellinie, Sliding Stop hinter dem **Mittelmarker**, Back up mind. 3,00 m, Verharren

Trab	----
Galopp	———
Rückwärts	~~~~~

Der Reiter muss das Kopfstück zur Gebisskontrolle vor dem Richter abnehmen.

Youngstars Challenge Pattern 1 (6j.)

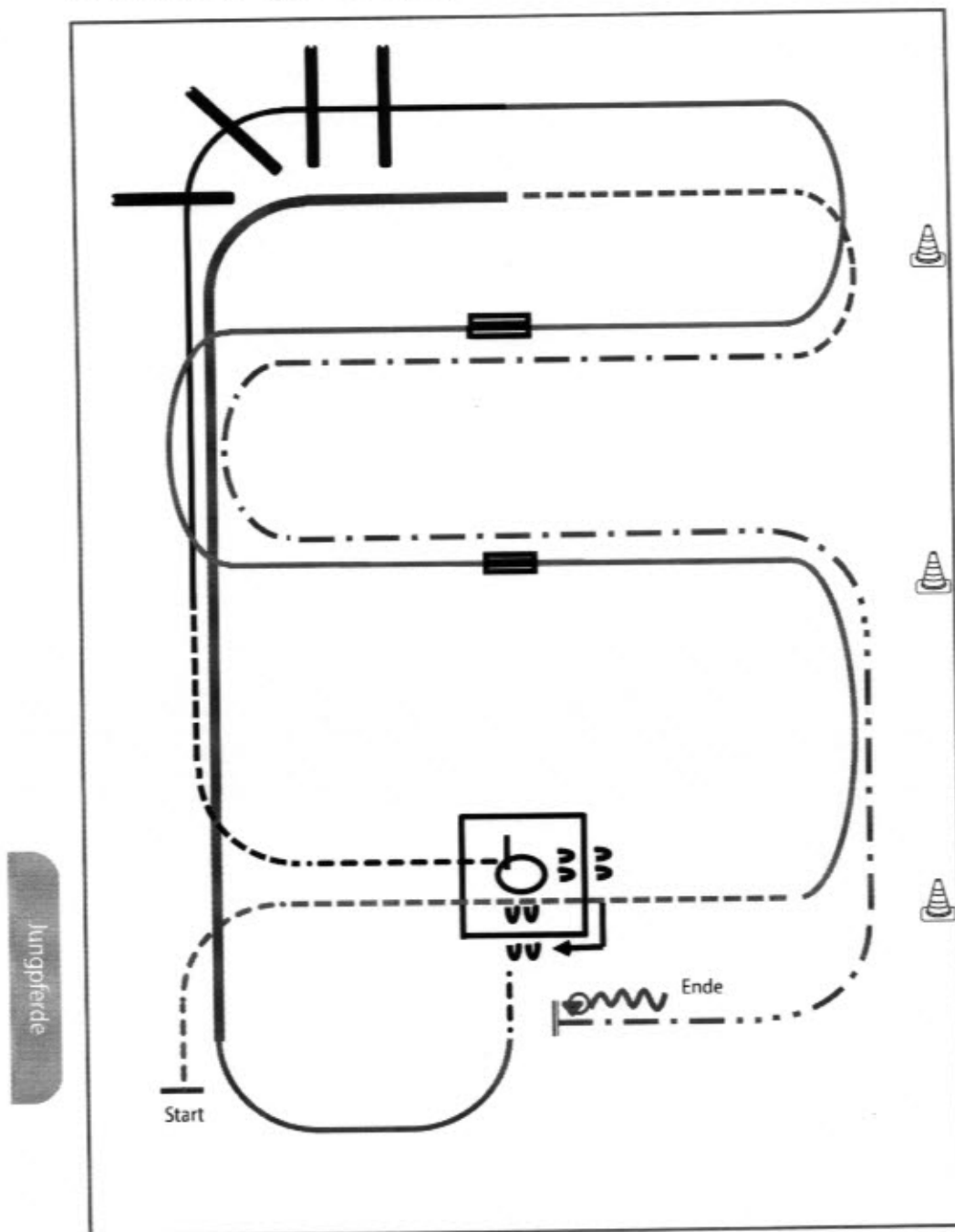

- 1) Walk, Jog, Jog over (WR)
- 2) Linksgalopp, 1. Galoppwechsel mit Seitenwechsel (WR)
- 3) 2. Galoppwechsel mit Seitenwechsel (WR)
- 4) Lope over (TH)
- 5) Jog, Walk, Box 360° (re. oder li.) (TH)
- 6) Sidepass rechts, Walk (TH)
- 7) Lope (rechts), Extended Lope entlang der langen Seite bis zur Mitte der kurzen Seite (RR)
- 8) Trot, Extended Trot bis Mitte der kurzen Seite (RR)
- 9) Stop, Turn 360° (each direction either way first), Back up (RR)

Legende:	
Schritt
Trab	- - - - -
Galopp	— — — — —
Wechselzone	▬▬▬
Rückwärts	~~~~~

Verharren, um das Ende der Prüfung anzuzeigen.

Reining Pattern 8

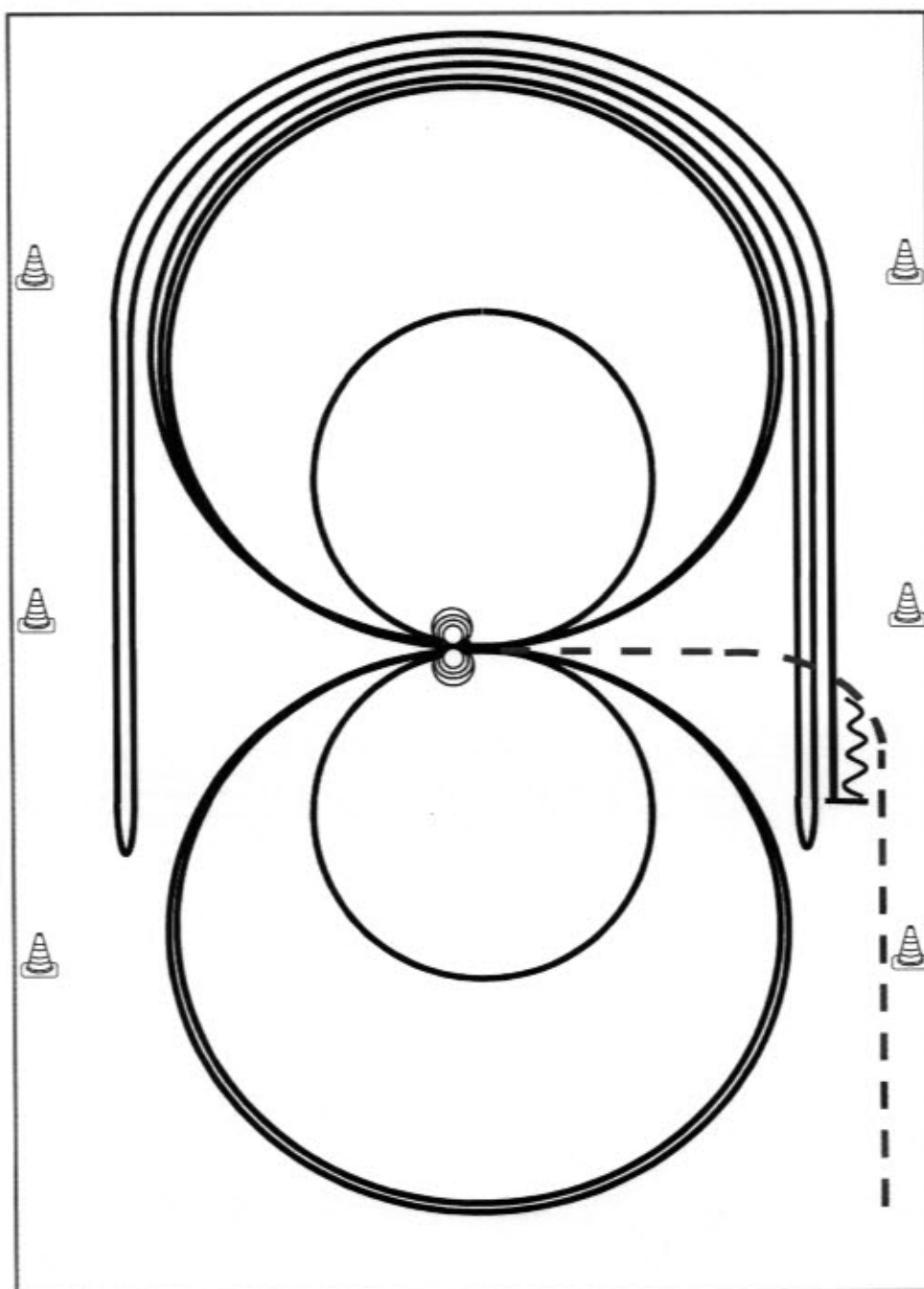

Im Trab zur Mitte der Bahn. Beginn der Aufgabe aus dem Schritt oder aus dem Stand.

- 1) 4 Spins **links**, Verharren
- 2) 4 Spins **rechts**, Verharren
- 3) 3 Zirkel Galopp (**rechts**), 1. groß und schnell, 2. **klein** und langsam, 3. groß und schnell, Galoppwechsel bei X
- 4) 3 Zirkel Galopp (**links**), 1. groß und schnell, 2. **klein** und langsam, 3. groß und schnell, Galoppwechsel bei X
- 5) Galopp (**rechts**) auf dem Zirkel, der nicht geschlossen wird, Run Down entlang der langen Seite, Sliding Stop mind. 6,00 m von der Bande entfernt hinter dem **Mittelmarker**, Rollback **links**, kein Verharren
- 6) Galopp (**links**) auf dem Zirkel, der nicht geschlossen wird, Run Down entlang der langen Seite, Sliding Stop mind. 6,00 m von der Bande entfernt hinter dem **Mittelmarker**, Rollback **rechts**, kein Verharren
- 7) Galopp (**rechts**) auf dem Zirkel, der nicht geschlossen wird, Run Down entlang der langen Seite, Sliding Stop mind. 6,00 m von der Bande entfernt hinter dem **Mittelmarker**, Rückwärtsrichten mind. 3,00 m, Verharren

Der Reiter muss das Kopfstück zur Gebisskontrolle vor dem Richter abnehmen.

Trab	----
Galopp	————
Rückwärts	⋈⋈⋈

Western Riding Pattern 4

Western Riding

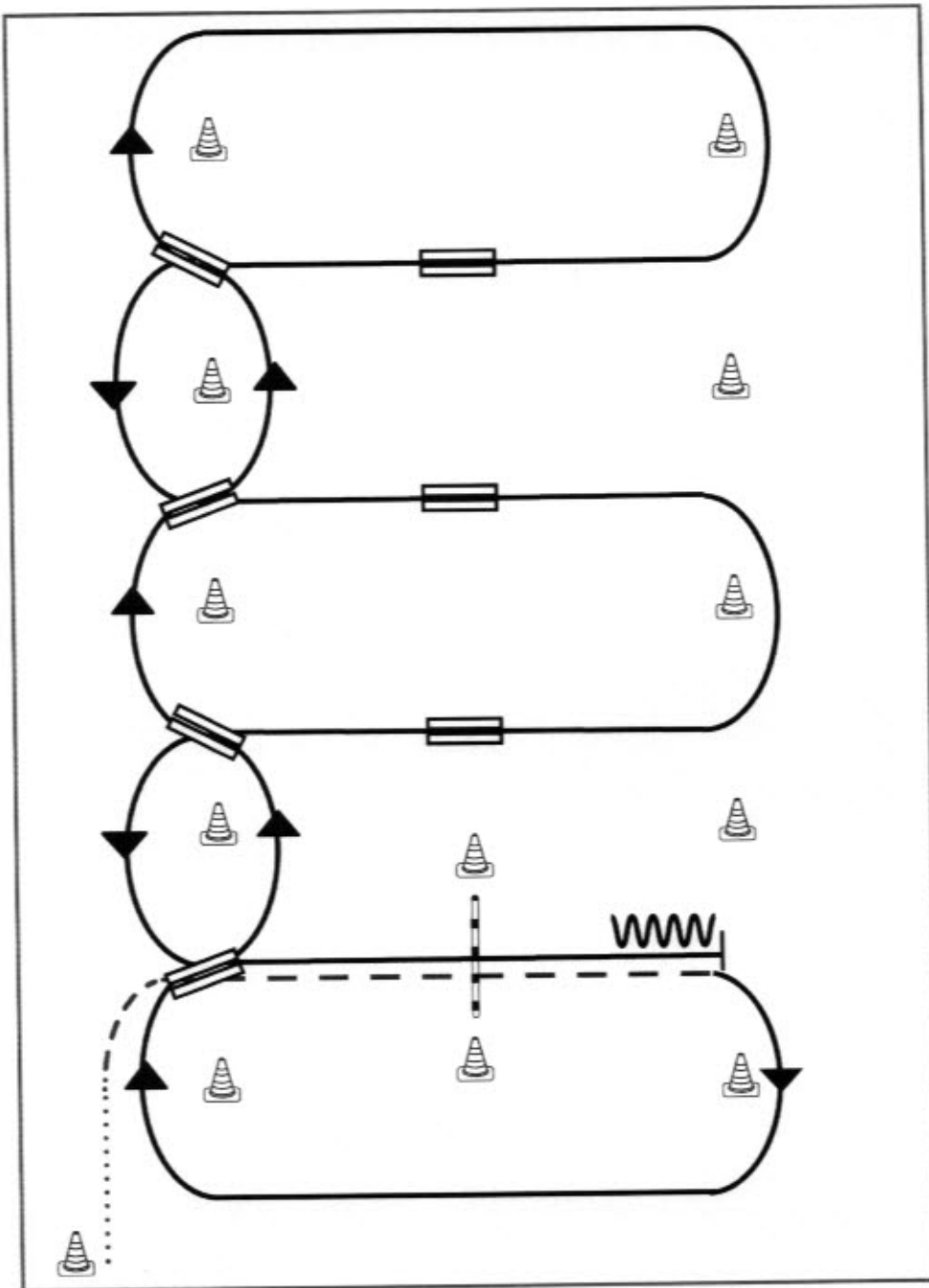

- 1) Schritt vom Start-Pylon, Übergang zum Trab zwischen den Markern, Trab über die Stange
- 2) Übergang zum Rechtsgalopp zwischen den Markern, Galopp an der kurzen Seite
- 3) 1. Galoppwechsel auf der Linie
- 4) 2. Galoppwechsel auf der Linie
- 5) 3. Galoppwechsel auf der Linie
- 6) 4. Galoppwechsel auf der Linie
- 7) 1. Galoppwechsel mit Seitenwechsel
- 8) 2. Galoppwechsel mit Seitenwechsel
- 9) 3. Galoppwechsel mit Seitenwechsel
- 10) Galopp über die Stange
- 11) Stop zwischen den Markern, Rückwärtsrichten

Legende:

Schritt
Trab	- - - -
Galopp	————
Wechselzone	▬▬▬▬
Rückwärts	~~~~~

EWU
 Erste Weitschritter Union
 Deutschland e.V.

Western Riding Pattern 7 (für Junior-Pferde)

Western Riding

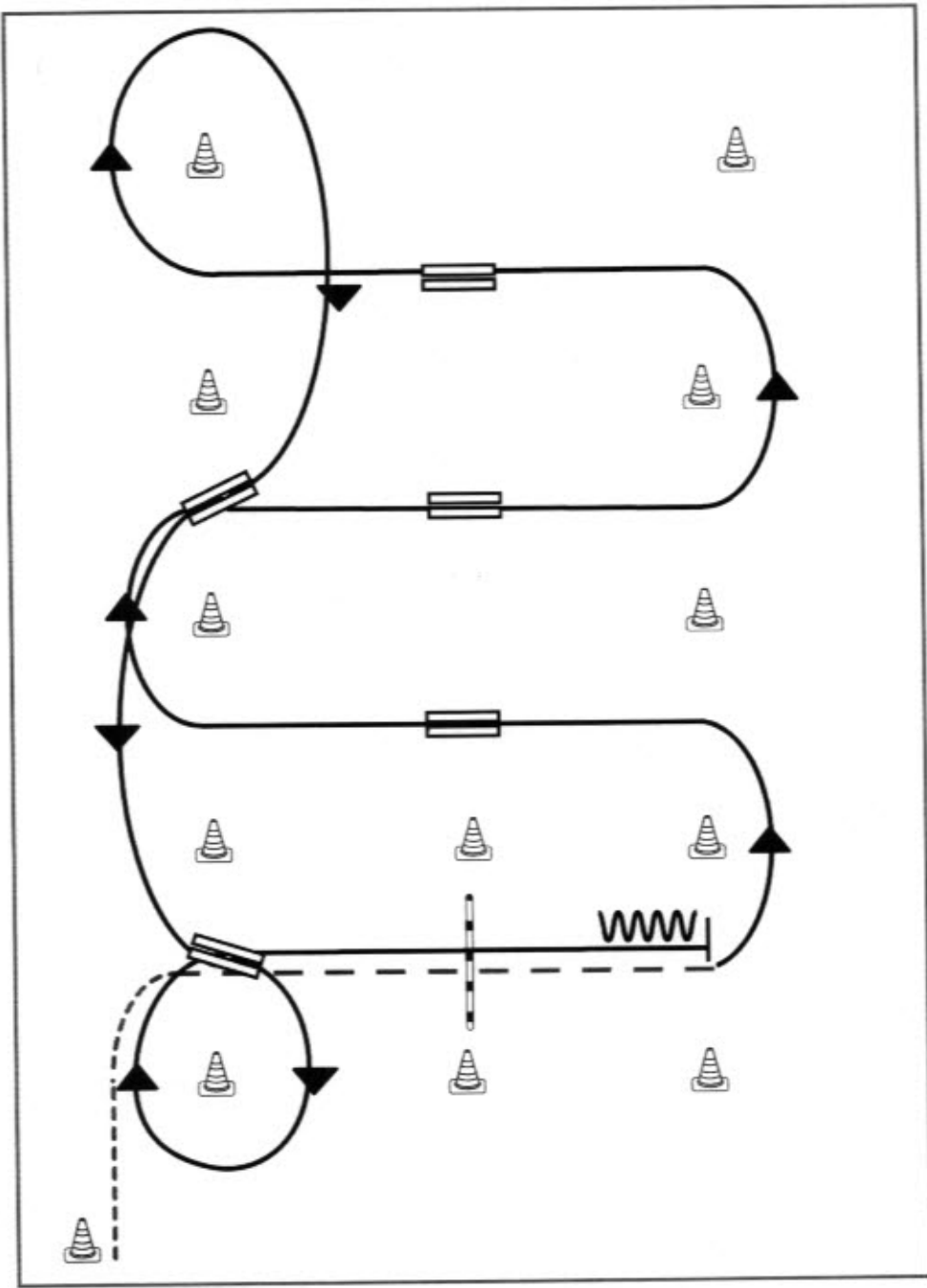

- 1) Schritt vom Start-Pylon, Übergang zum Trab zwischen den Markern, Trab über die Stange
- 2) Übergang zum Linksgalopp zwischen den Markern
- 3) 1. Galoppwechsel mit Seitenwechsel
- 4) 2. Galoppwechsel mit Seitenwechsel
- 5) 3. Galoppwechsel mit Seitenwechsel
- 6) Volte, 1. Galoppwechsel auf der Linie
- 7) 2. Galoppwechsel auf der Linie, Volte
- 8) Galopp über die Stange
- 9) Stop zwischen den Markern, Rückwärtsrichten

Legende:

Schritt
Trab	- - - -
Galopp	— — — —
Wechselzone	▬▬▬▬
Rückwärts	~~~~~

Western Riding Pattern 8 (für Junior-Pferde)

Western Riding

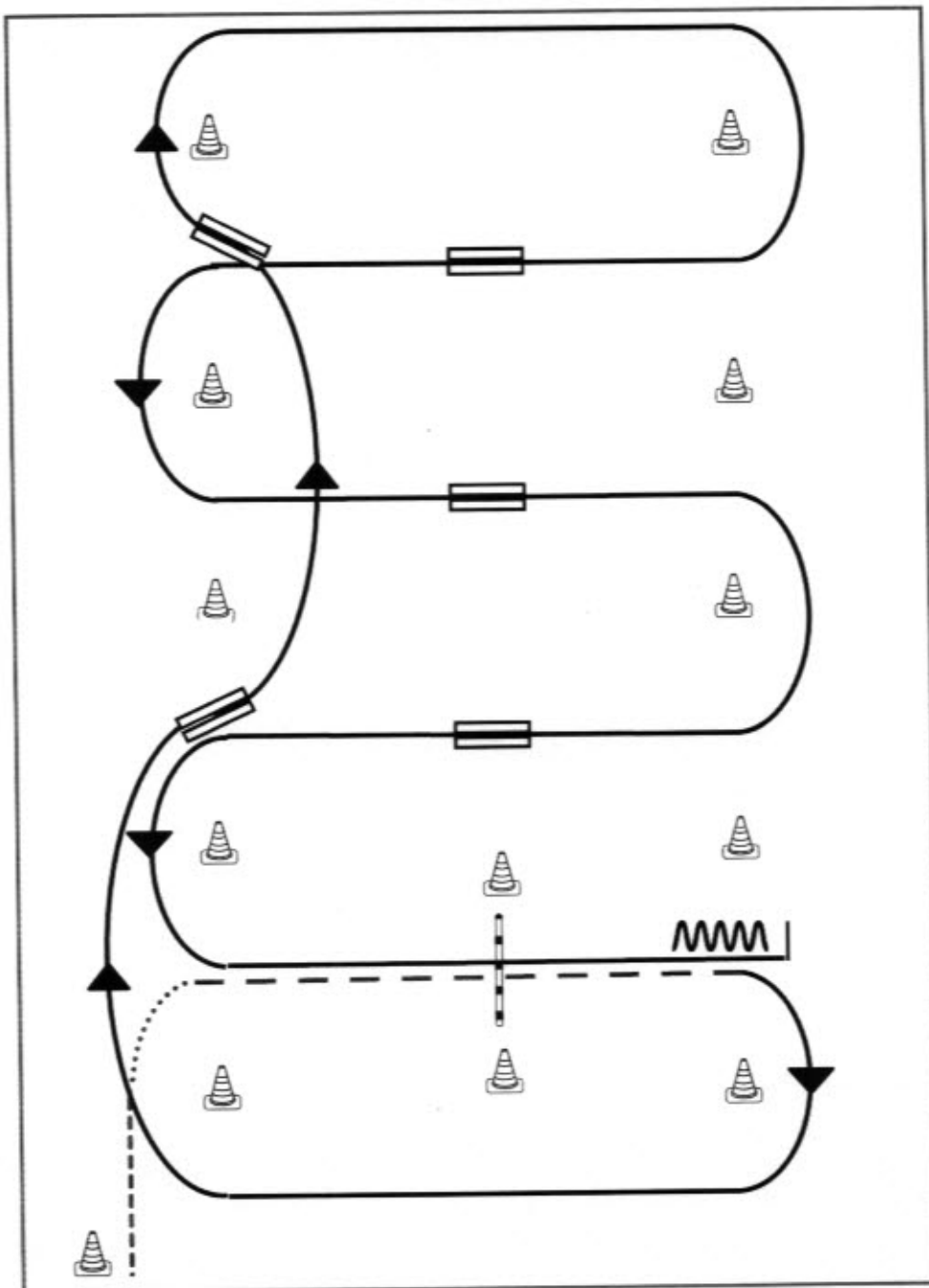

- 1) Schritt vom Start-Pylon, Übergang zum Trab zwischen den Markern, Trab über die Stange
- 2) Übergang zum Rechtsgalopp zwischen den Markern, Galopp an der kurzen Seite
- 3) 1. Galoppwechsel auf der Linie
- 4) 2. Galoppwechsel auf der Linie
- 5) 1. Galoppwechsel mit Seitenwechsel
- 6) 2. Galoppwechsel mit Seitenwechsel
- 7) 3. Galoppwechsel mit Seitenwechsel
- 8) Galopp über die Stange
- 9) Stop zwischen den Markern, Rückwärtsrichten

Legende:

Schritt
Trab	- - - -
Galopp	————
Wechselzone	▬▬▬▬
Rückwärts	~~~~~

EWU®
 Erste Westmännler Union
 Deutschland e.V.

Western Riding Pattern 10

Western Riding

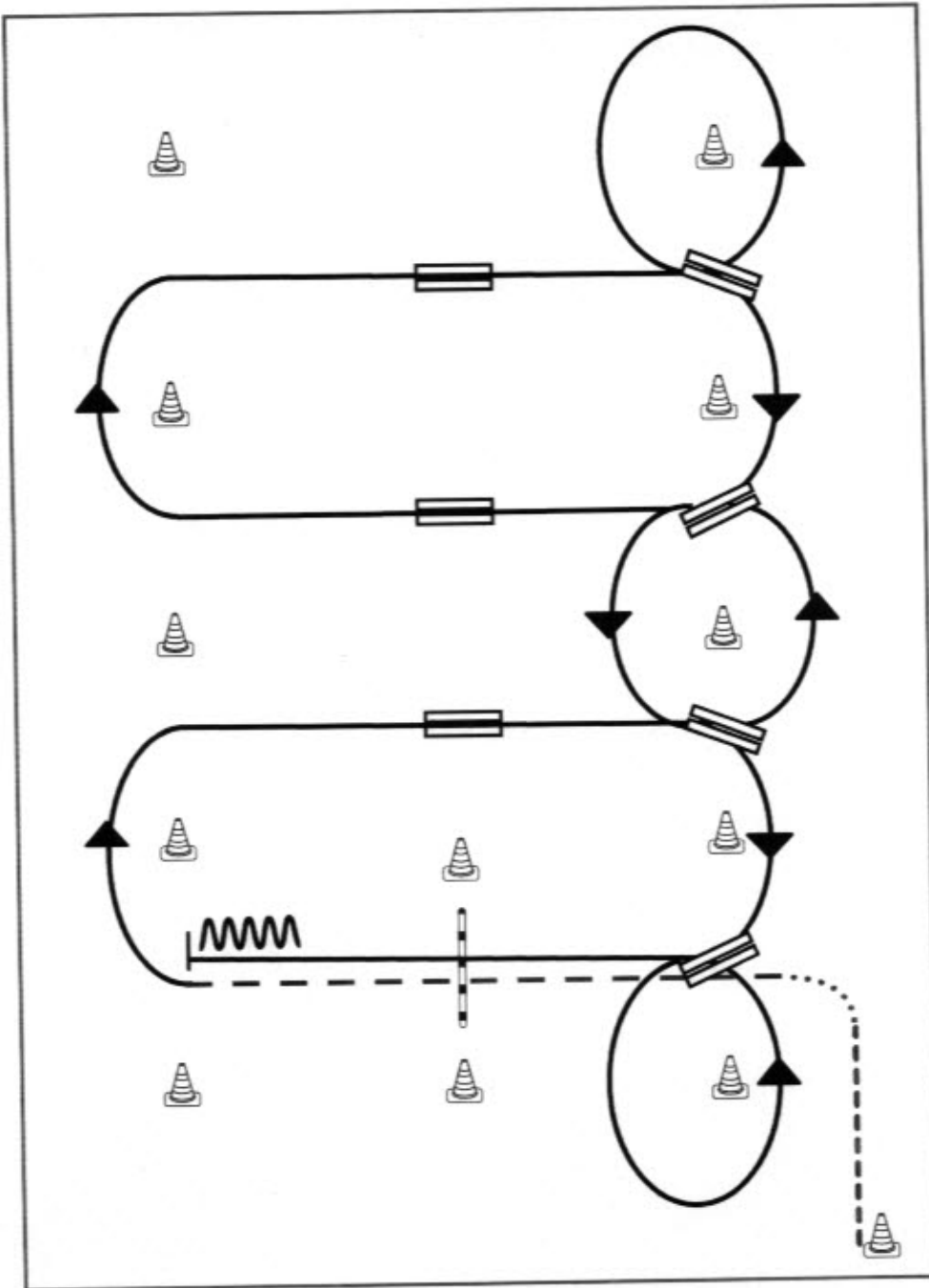

- 1) Schritt vom Start-Pylon, Übergang zum Trab zwischen den Markern, Trab über die Stange
- 2) Übergang zum Rechtsgalopp zwischen den Markern.
- 3) 1. Galoppwechsel mit Seitenwechsel
- 4) 2. Galoppwechsel mit Seitenwechsel
- 5) 3. Galoppwechsel mit Seitenwechsel
- 6) Volte, 1. Galoppwechsel auf der Linie
- 7) 2. Galoppwechsel auf der Linie
- 8) 3. Galoppwechsel auf der Linie
- 9) 4. Galoppwechsel auf der Linie, Volte
- 10) Galopp über die Stange
- 11) Stop zwischen den Markern, Rückwärtsrichten

Legende:

Schritt
Trab	- - - - -
Galopp	—————
Wechselzone	▬▬▬▬▬
Rückwärts	~~~~~

Superhorse Pattern 4 (empfohlen für Hallen oder Plätze ab 30x60m)

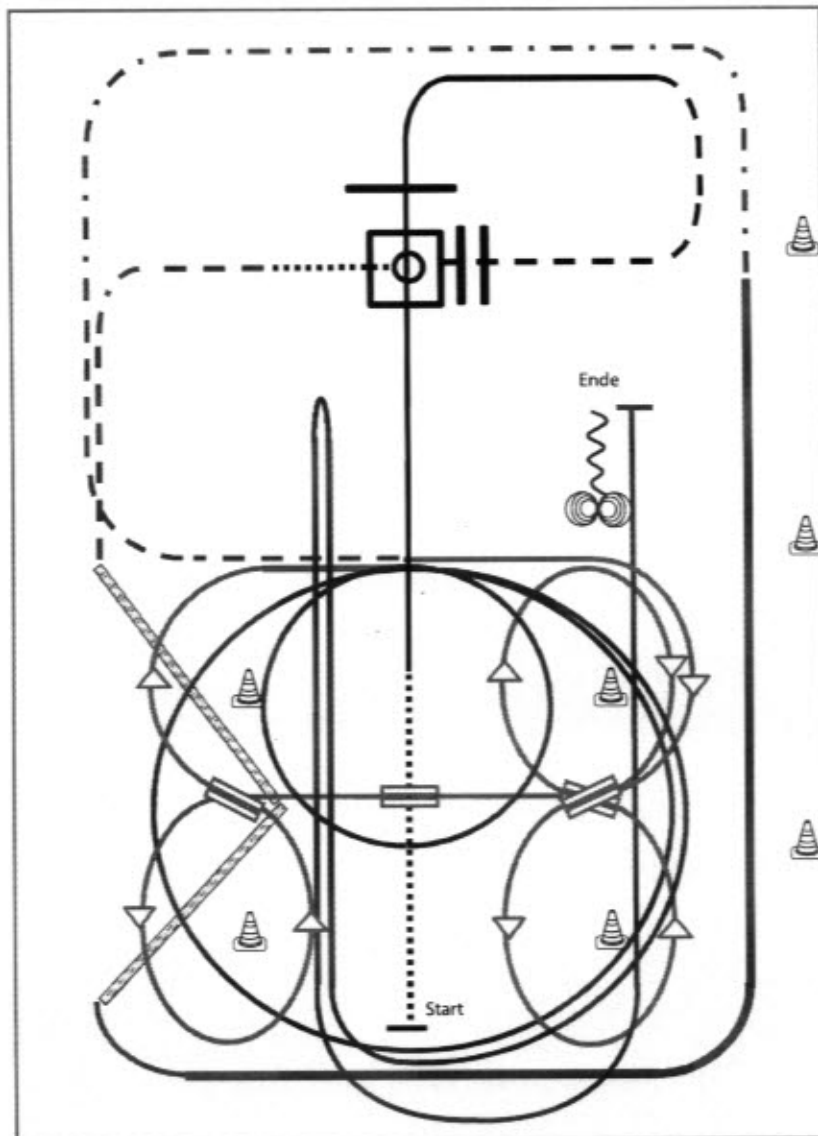

Superhorse

- 1) Walk, Lope, Lope over (TH)
- 2) Jog over, Jog in (TH)
- 3) 360° Turn either way, Walk out (TH)
- 4) Trot, Two-Track **links** und **rechts** (RR)
- 5) Lope, Extended Lope (RR)
- 6) Extended Trot, Trot (RR)
- 7) 2 Galoppwechsel auf der Linie (WR)
- 8) Galoppwechsel mit Seitenwechsel (WR)
- 9) Galoppwechsel auf der Linie (WR)
- 10) 2 Zirkel Galopp (**rechts**), 1. klein und langsam, 2. groß und schnell (RN)
- 11) Galopp (**rechts**) auf dem Zirkel, der nicht geschlossen wird, Run Down entlang der langen Seite, Sliding Stop mind. 6,00 m von der Bande entfernt hinter dem **Mittelmarker**, Rollback **links**, kein Verharren
- 12) Galopp (**links**) auf dem Zirkel, der nicht geschlossen wird, Run Down entlang der langen Seite, Sliding Stop mind. 6,00 m von der Bande entfernt hinter dem **Mittelmarker**, Rückwärtsrichten mind. 3,00 m, Verharren (RN)
- 13) 4 Spins **links**, 4 Spins **rechts** (RN)

Legende:	
Schritt
Trab	-----
Galopp	-----
Wechselzone	~~~~~
Rückwärts	~~~~~

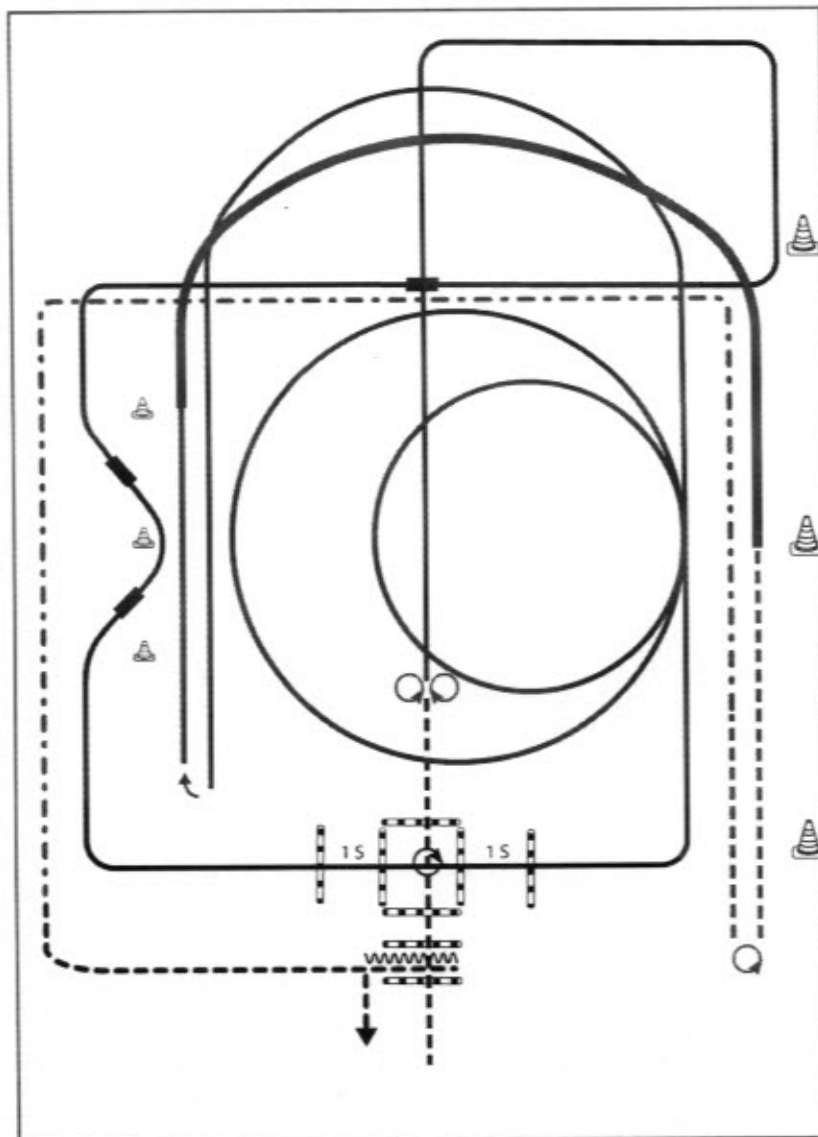
Superhorse Pattern 9 (empfohlen für Hallen oder Plätze ab 25x50m)

- 1) Jog in, Turn 360° rechts oder links, Jog out (TH)
- 2) 4 Spins links, 4 Spins rechts (RN)
- 3) Galopp rechts, Galoppwechsel mit Seitenwechsel (WR)
- 4) Galopp links, Galoppwechsel auf Linie (WR)
- 5) Galopp rechts, Galoppwechsel auf Linie (WR)
- 6) Galopp links, Lope over (TH)
- 7) 2 Galoppzirkel links 1 klein und langsam, 2. Groß und schnell (RN)
- 8) Galopp links, auf dem Zirkel, der nicht geschlossen wird, run down entlang der langen Seite, Stop mind. 6 m von der Bande entfernt hinter dem Mittelmarker, Rollback rechts (RN)
- 9) Lope rechts, extended Lope rechts (RR)
- 10) Trot, Stop, Turn rechts oder links 540° (1 ½) (RR)
- 11) Trot, extended Trot corners (RR)
- 12) walk, walk in, Back up, walk out (TH)

Legende:	
Schnitt
Trab	-----
Galopp	-----
Wechselzone	=====
Rückwärts	~~~~~

#17 Showmanship at Halter Q LK 1/2 A/B

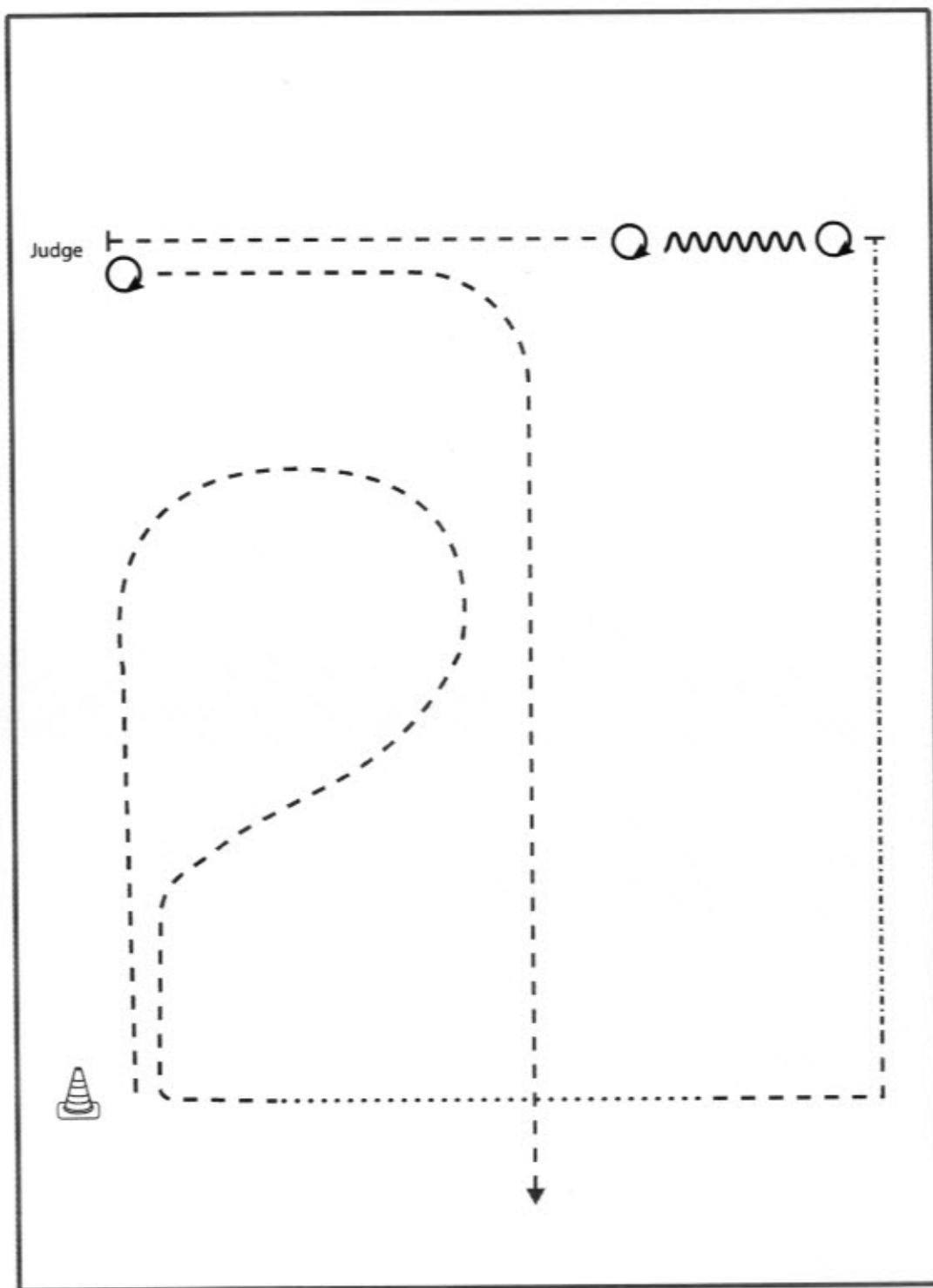

BE READY AT MARKER, SET UP

- 1) JOG
- 2) WALK
- 3) JOG CORNER, EXTENDED JOG
- 4) STOP, TURN 450°
- 5) BACK UP (AT LEAST ONE HORSE LENGTH)
- 6) TURN 540°
- 7) JOG, STOP
- 8) SET UP
- 9) INSPECTION
- 10) TURN 180°, JOG OUT

Walk (Schritt)
extended Walk
Trot/Jog (Trab)	- - - - -
Extended Trot
Lope (Galopp)	=====
Extended Lope	=====
Back Up (Rückwärtsrichten)	~~~~~
Lead Change (Galoppwechsel)	□
Turn	○

LK 1/2 A/B Showmanship at Halter

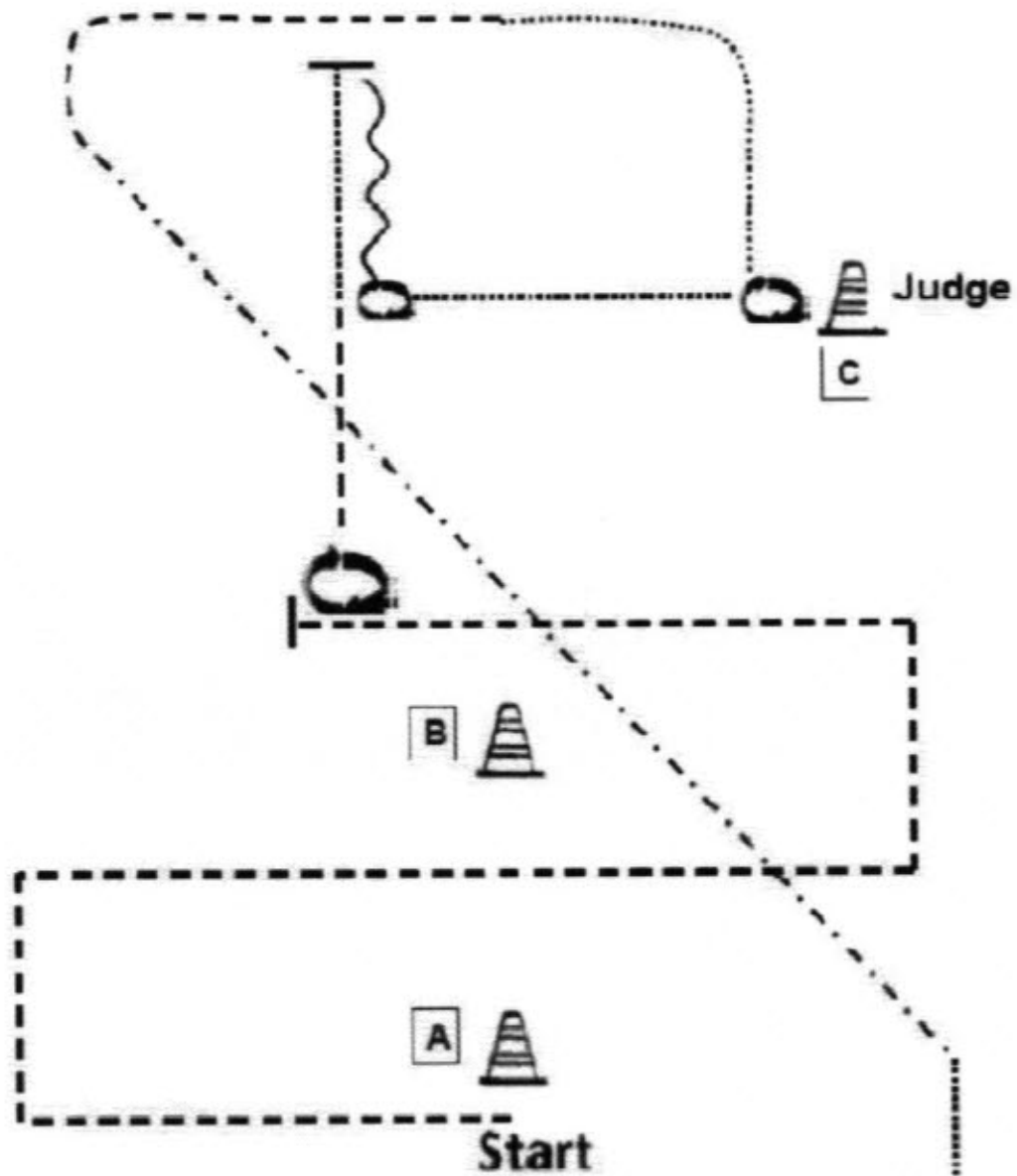

Aufstellung bei A

1. Trot corners and stop past B.
2. Turn 450° right.
3. Trot and walk straight line, stop.
4. Back straight line.
5. Turn 450° right, walk and stop.
6. Set Up for inspection.
7. Turn 270° right, walk, trot.
8. Extended trot.

Walk and leave the arena.

	Back
	Lope
	Jog
	Ext. Jog
	Walk

© Constance Waber, 2019

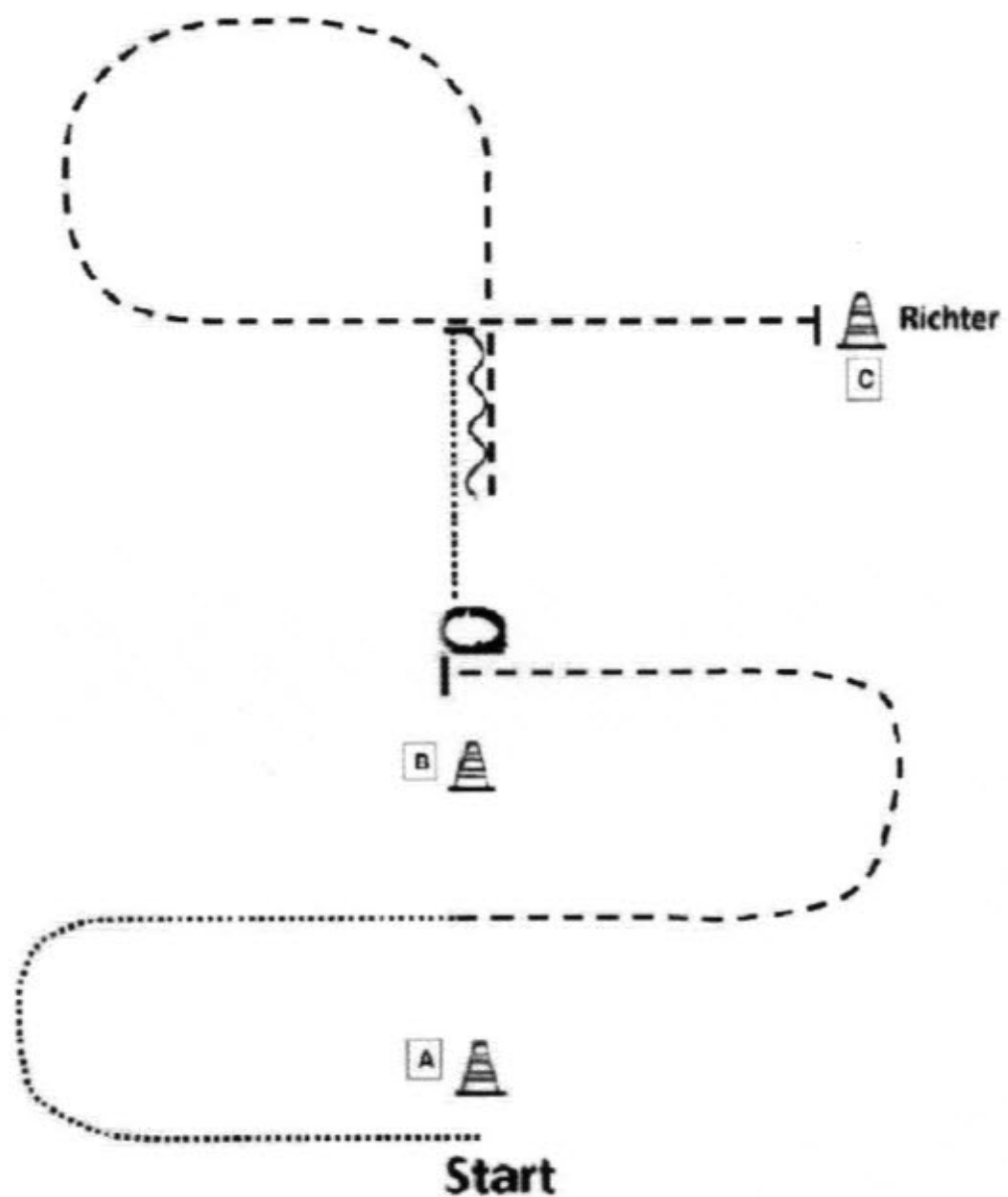

Aufstellung bei A

1. Walk.
2. Trot, stop.
3. Turn 450° right.
4. Walk.
5. Stop, back straight line.
6. Trot, stop.
7. Set up for inspection.

Walk and leave the arena.

	Back
	Lope
	Jog
	Ext. Jog
	Walk

© Constance Waber, 2019

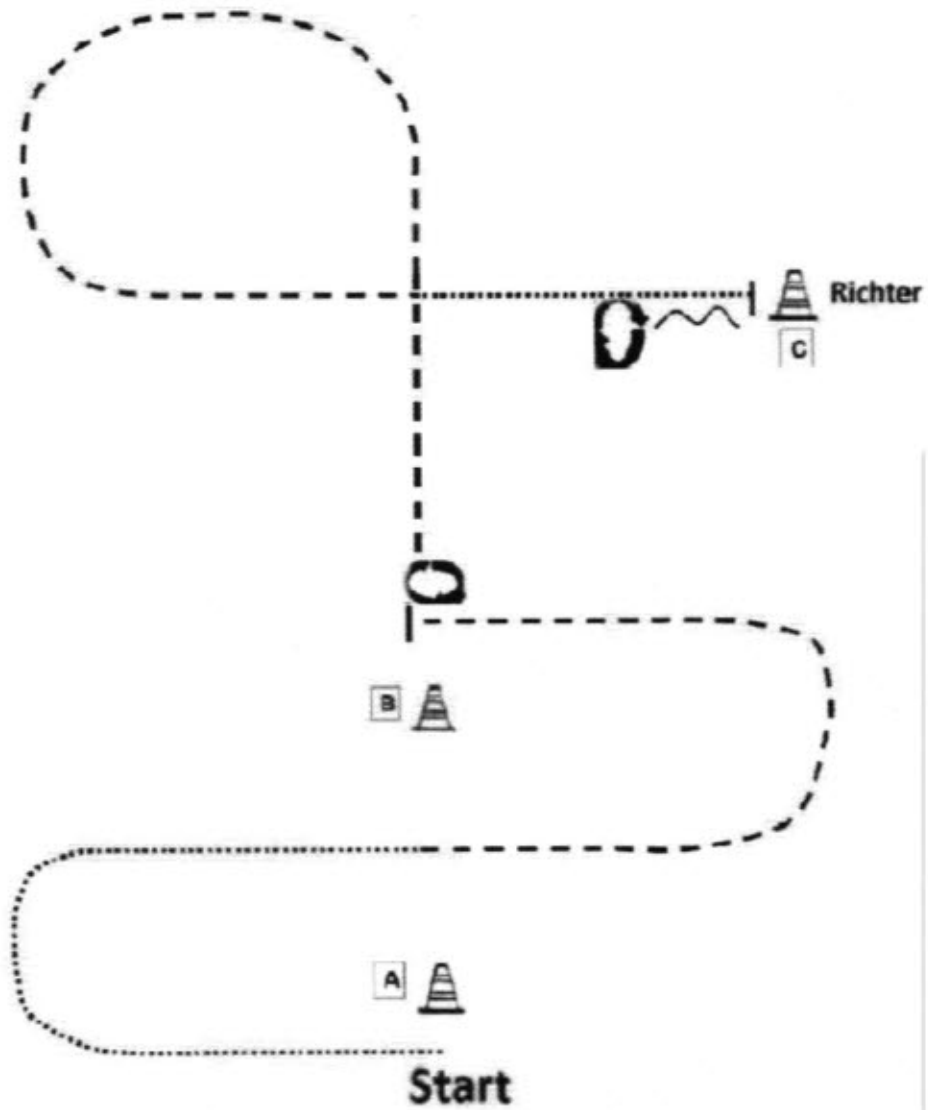

Aufstellung bei A

1. Walk serpentine.
2. Trot serpentine.
3. Stop, turn 90° right.
4. Trot.
5. Walk straight line, stop.
6. Set up for inspection.
7. Back straight line.
8. Turn 90° right.

Walk and leave the arena.

	Back
	Lope
	Jog
	Ext. Jog
	Walk

© Constance Waber, 2019

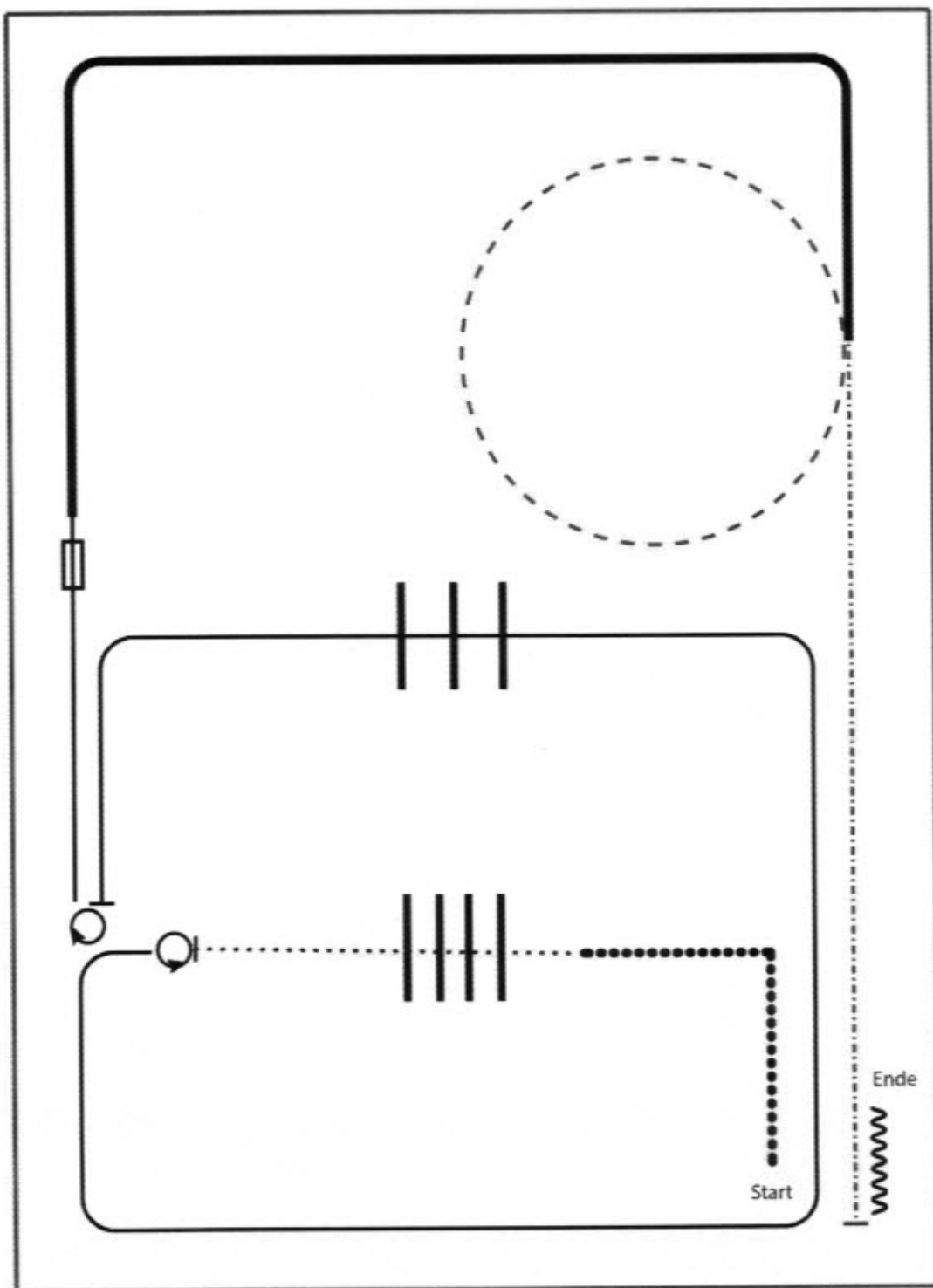

- 1) EXTENDED WALK CORNER
- 2) WALK OVER, WALK
- 3) STOP, 360° TURN LEFT
- 4) LOPE LL, LOPE OVER
- 5) STOP, 180° TURN RIGHT
- 6) LOPE LL, CHANGE LEADS (SIMPLE OR FLYING)
- 7) LOPE RL, EXTENDED LOPE RL
- 8) TROT, SMALL CIRCLE
- 9) EXTENDED TROT
- 10) STOP, BACK UP

Walk (Schritt)
extended Walk	- - - - -
Trot/jog (Trab)
Extended Trot
Lope (Galopp)
Extended Lope
Back Up (Rückwärtsrichten)	~~~~~
Lead Change (Galoppwechsel)	□
Turn	○

#7 LO Ranch Riding Q sen. LK 1/2 Arenagröße min. 20 x 40 Meter

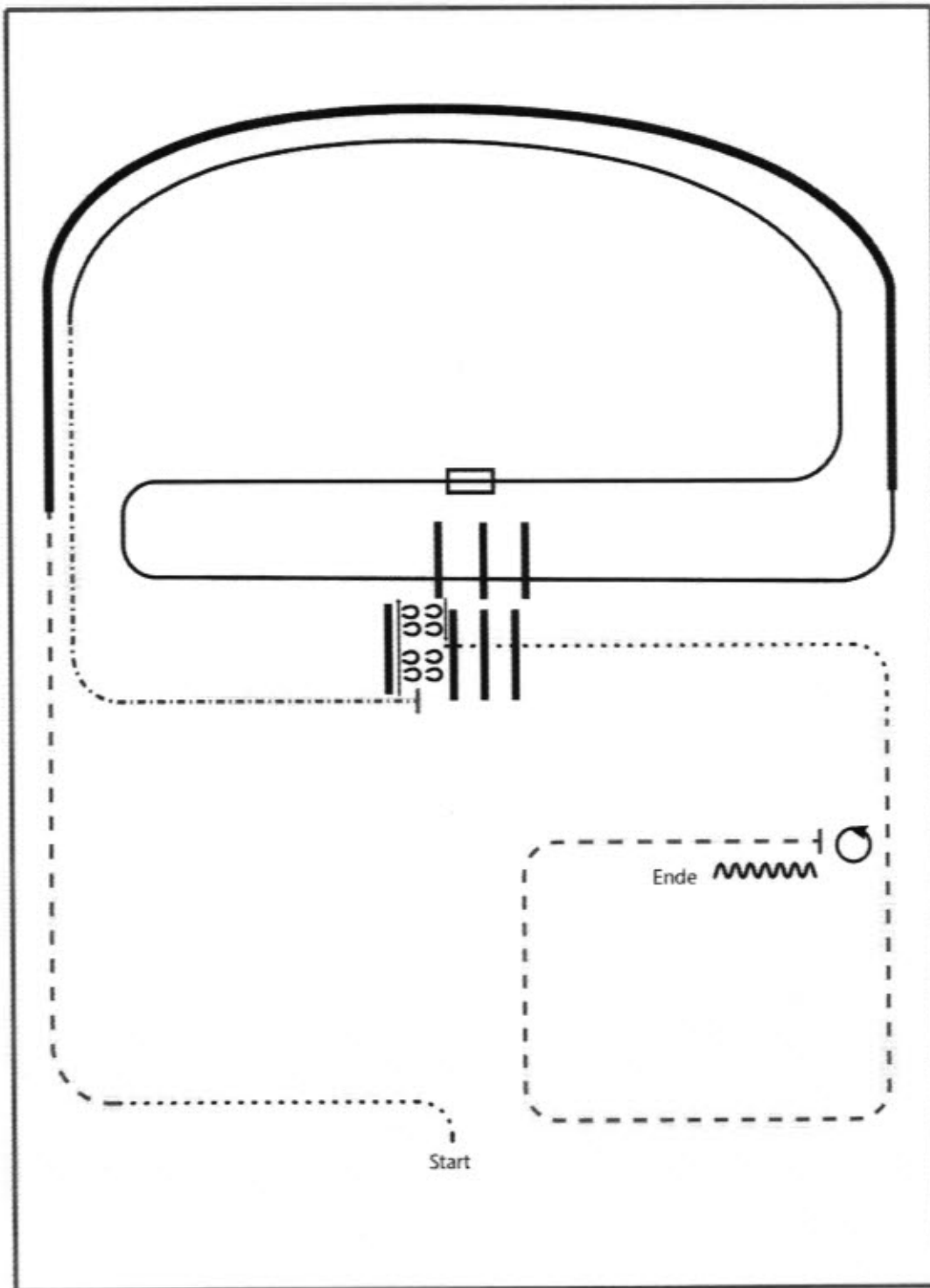

- 1) WALK
- 2) TROT
- 3) EXTENDED LOPE RL
- 4) LOPE RL, LOPE OVER
- 5) CHANGE LEADS (SIMPLE OR FLYING)
- 6) LOPE LL
- 7) EXTENDED TROT
- 8) STOP, SIDEPASS LEFT, SIDEPASS RIGHT HALF WAY
- 9) WALK OVER
- 10) WALK
- 11) TROT
- 12) STOP, 360° TURN LEFT, BACK UP



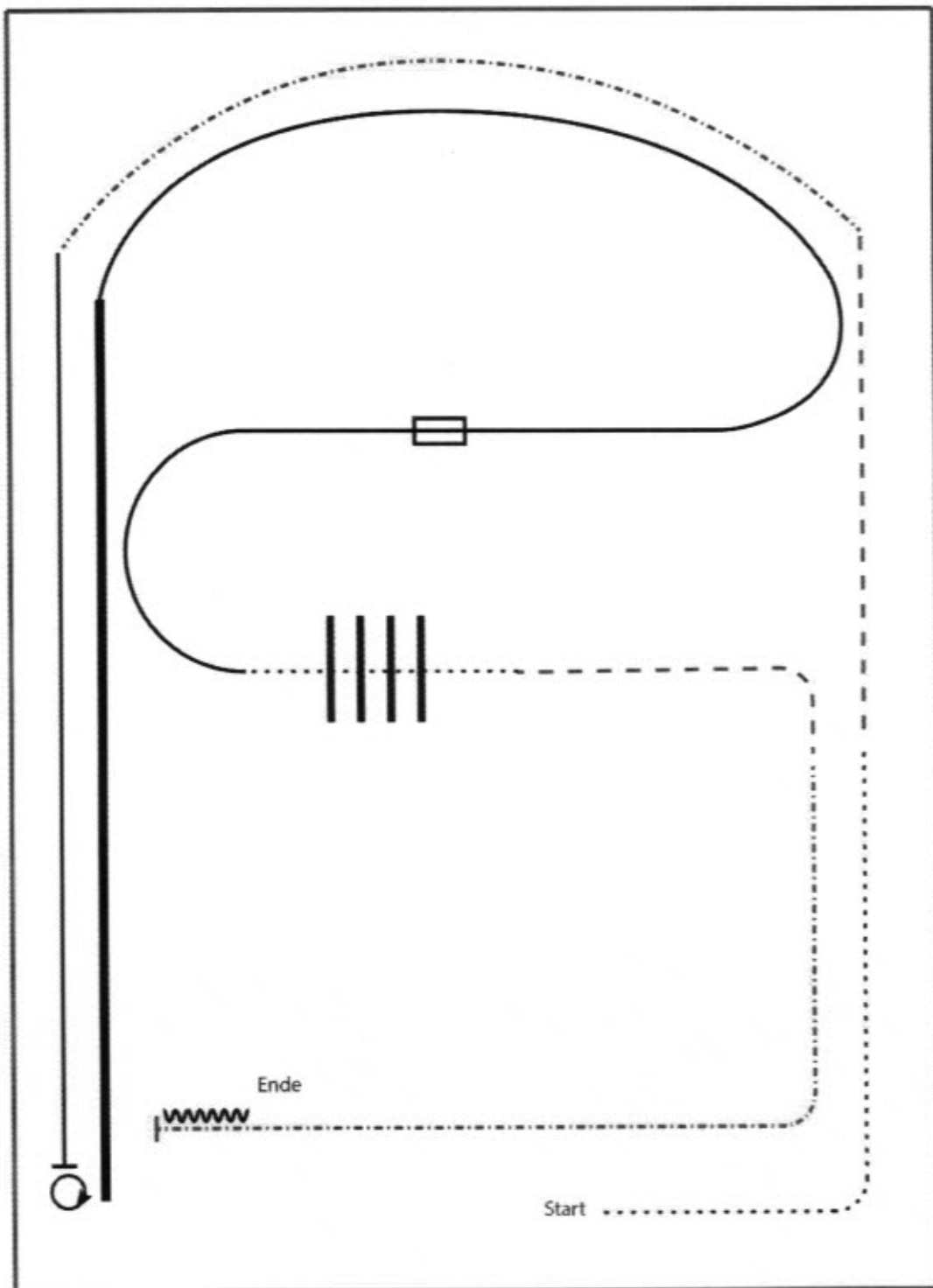

- 1) WALK
- 2) TROT
- 3) EXTENDED TROT
- 4) LOPE LL
- 5) STOP, 540° TURN RIGHT
- 6) EXTENDED LOPE RL
- 7) LOPE RL
- 8) CHANGE LEADS (SIMPLE OR FLYING), LOPE LL
- 9) WALK
- 10) WALK OVER
- 11) TROT
- 12) EXTENDED TROT
- 13) STOP, BACK UP



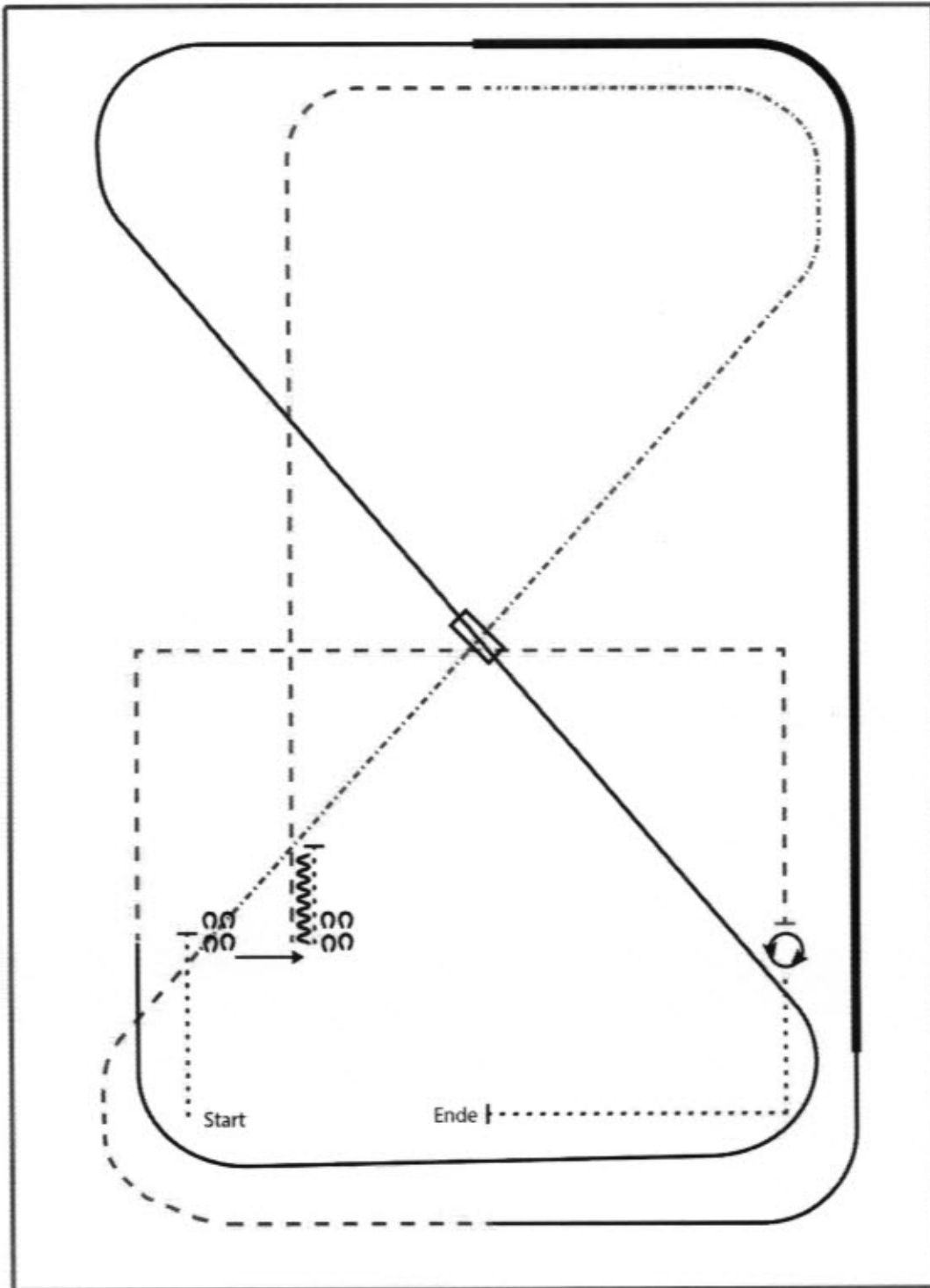

- 1) WALK, STOP
- 2) SIDEPASS RIGHT
- 3) WALK, STOP, BACK UP
- 4) TROT
- 5) EXTENDED TROT, TROT
- 6) LOPE LL
- 7) EXTENDED LOPE LL, LOPE LL
- 8) CHANGE LEADS (SIMPLE OR FLYING)
- 9) LOPE RL
- 10) TROT CORNERS
- 11) STOP, 360° TURN (LEFT OR RIGHT)
- 12) WALK, STOP

Walk (Schritt)
extended Walk
Trot/Jog (Trabi)	- - - - -
Extended Trot	- - - - -
Lope (Galopp)	=====
Extended Lope	=====
Back Up (Rückwärtsrichten)	~~~~~
Lead Change (Galoppwechsel)	□
Turn	○

#18 Ranch Riding Q jun. LK 1/2 LK 3 Arenagröße min. 20 x 40 Meter

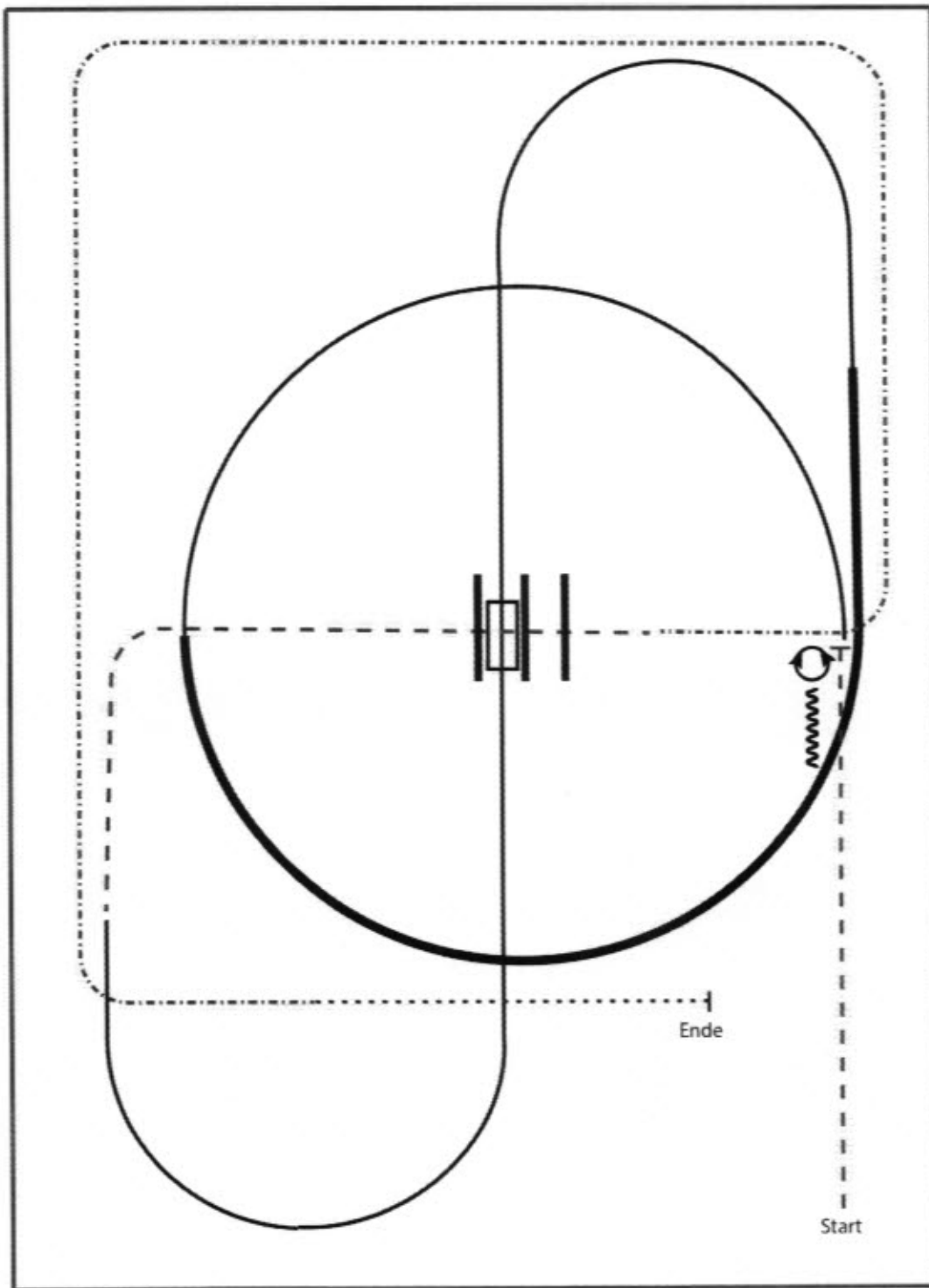

- 1) TROT
- 2) STOP, 180° TURNS EACH DIRECTION
- 3) BACK UP
- 4) LOPE LL
- 5) EXTENDED LOPE LL, LOPE LL
- 6) CHANGE LEADS (SIMPLE OR FLYING)
- 7) LOPE RL
- 8) TROT, TROT OVER
- 9) EXTENDED TROT
- 10) WALK, STOP

Walk (Schritt)
extended Walk	-----
Trot/Jog (Trab)	- - - - -
Extended Trot	-----
Lope (Galopp)	=====
Extended Lope	=====
Back Up (Rückwärtsrichten)	~~~~~
Lead Change (Galoppwechsel)	⊞
Turn	⊙

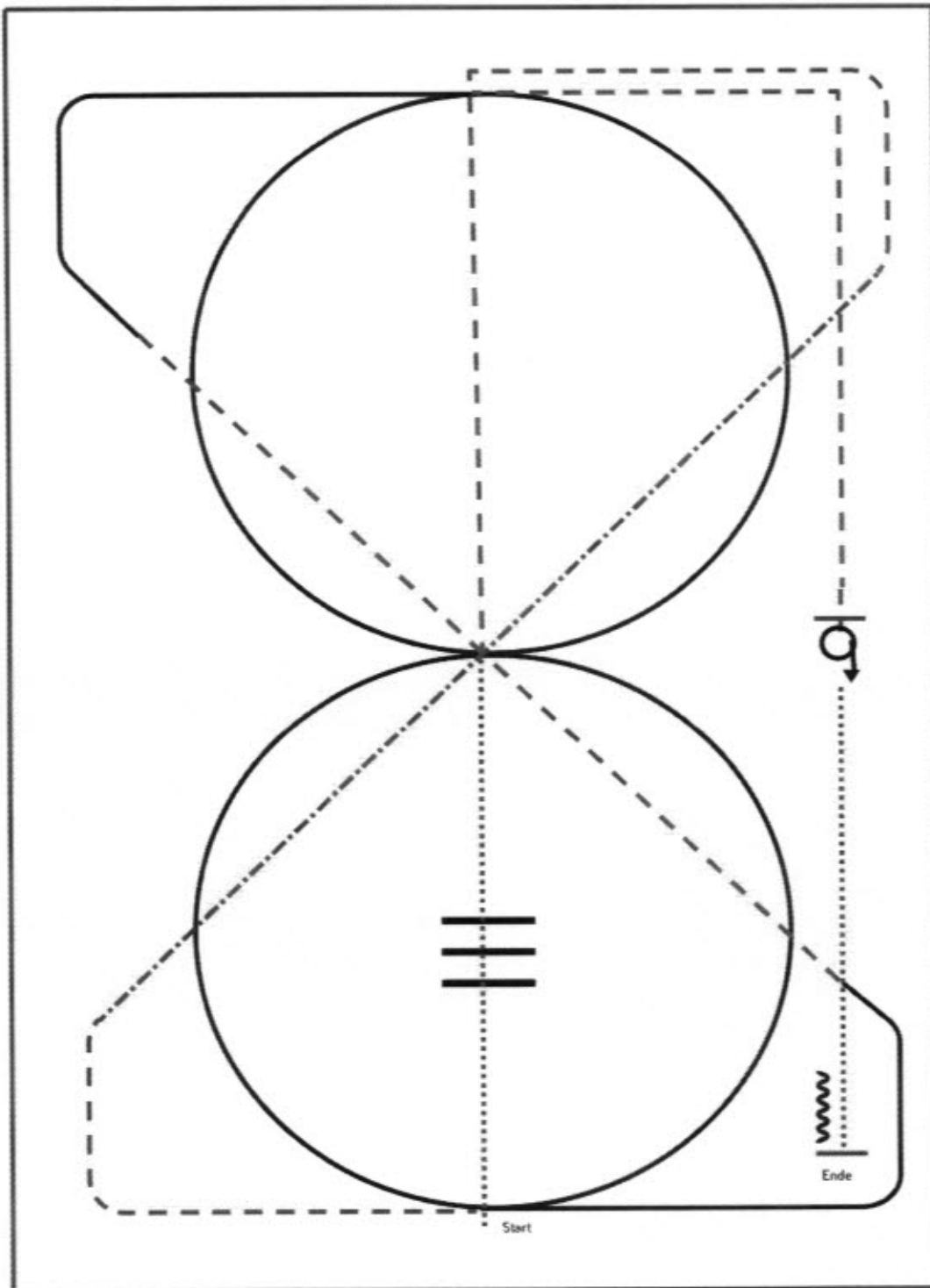

- 1) WALK
- 2) WALK OVER, WALK
- 3) TROT
- 4) EXTENDED TROT, TROT
- 5) LOPE LL CIRCLE, LOPE
- 6) TROT
- 7) LOPE RL CIRCLE
- 8) TROT
- 9) STOP, 360° TURN LEFT OR RIGHT
- 10) WALK
- 11) STOP, BACK UP

Walk (Schritt)
extended Walk
Trot/Jog (Traib)
Extended Trot
Lope (Galopp)
Extended Lope
Back Up (Rückwärtsrichten)
Lead Change (Galoppwechsel)
Turn

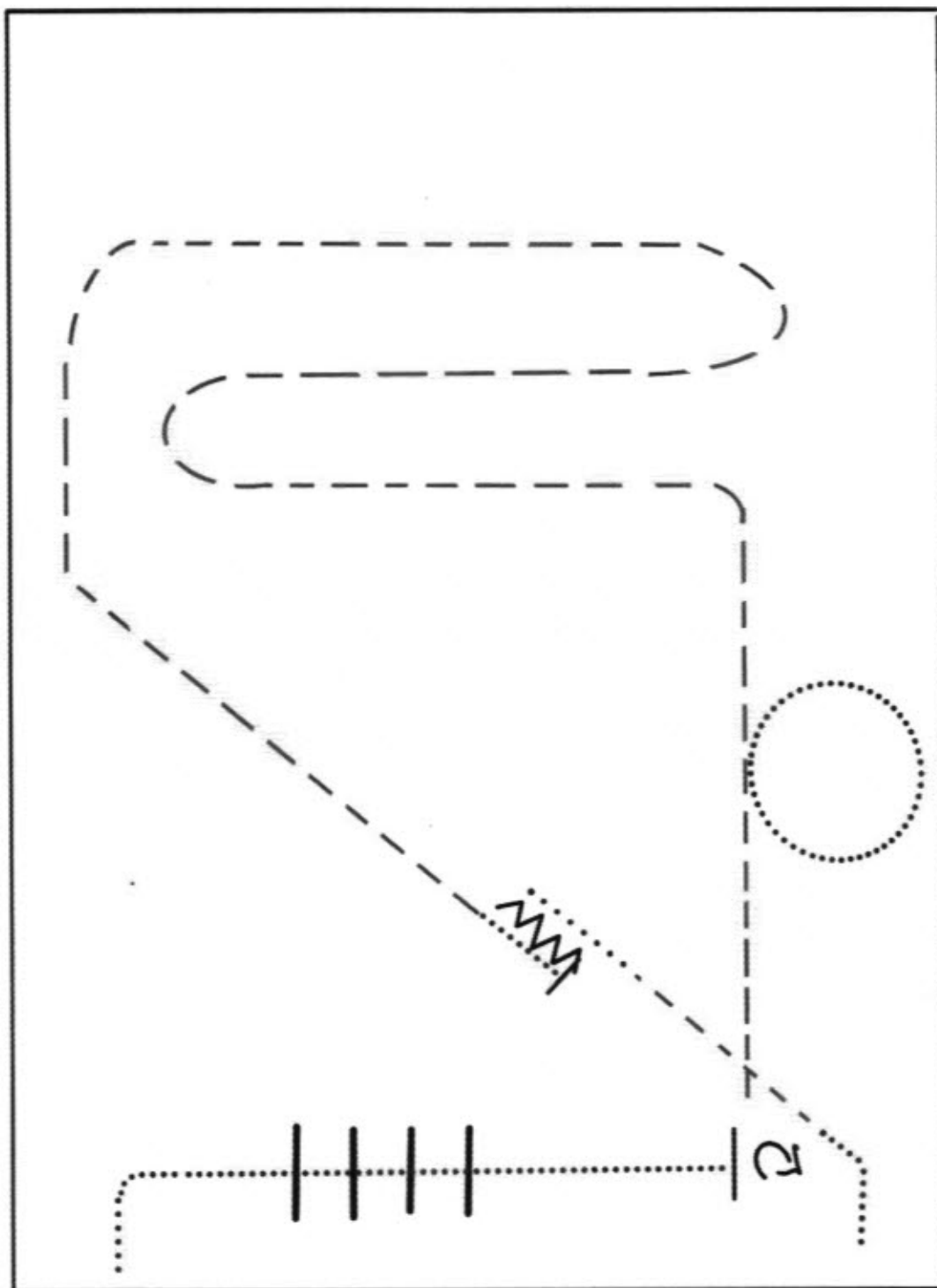

1. WALK OVER
2. STOP, $\frac{1}{4}$ TURN RIGHT
3. TROT
4. WALK SMALL CIRCLE
5. TROT
6. WALK
7. BACK UP
8. WALK
9. TROT, WALK

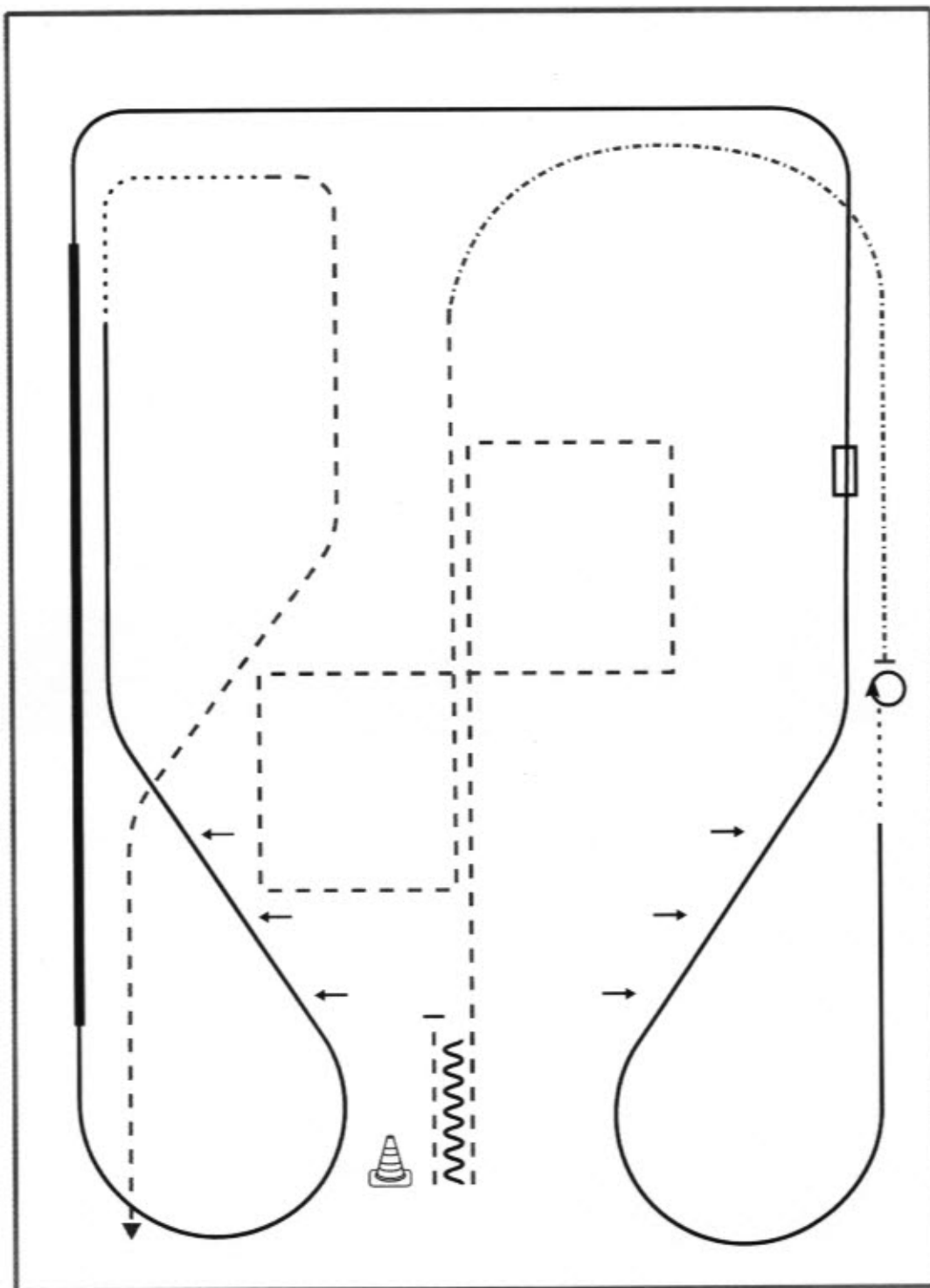

BE READY AT MARKER

- 1) JOG, STOP, BACK UP (AT LEAST ONE HORSE LENGTH)
- 2) JOG
- 3) EXTENDED JOG
- 4) STOP, TURN 360° (LEFT OR RIGHT)
- 5) WALK, LOPE RL
- 6) TWO TRACK RIGHT
- 7) CHANGE LEADS (SIMPLE OR FLYING)
- 8) LOPE LL, EXTENDED LOPE LL, COLLECTED LOPE LL
- 9) TWO TRACK LEFT
- 10) WALK, JOG OUT

Walk (Schritt)
extended Walk
Trot/Jog (Trab)
Extended Trot
Lope (Galopp)
Extended Lope
Back Up (Rückwärtsrichten)
Lead Change (Galoppwechsel)
Turn

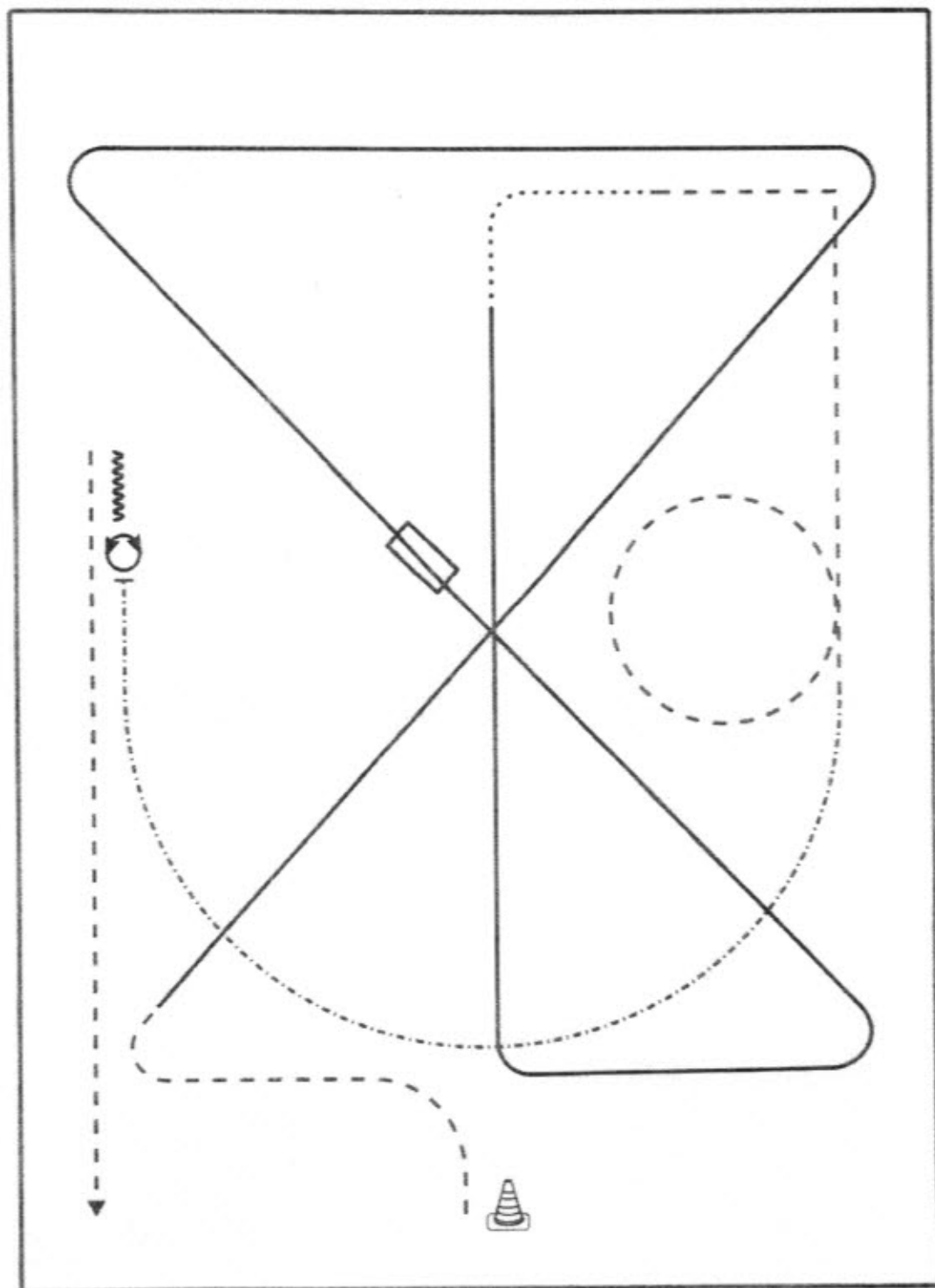

- 1) BE READY AT MARKER , JOG
- 2) LOPE LL
- 3) CHANGE LEADS (SIMPLE OR FLYING)
- 4) LOPE RL
- 5) WALK
- 6) JOG
- 7) EXTENDED JOG
- 8) STOP, TURN ON THE FOREHAND 180° LEFT,
TURN ON THE HAUNCHES 360° RIGHT
- 9) BACK UP (AT LEAST ONE HORSE LENGTH)
- 10) JOG OUT

Walk (Schritt)
extended Walk
Trot/Jog (Trab)
Extended Trot
Lope (Galopp)
Extended Lope
Back Up (Rückwärtsrichten)
Lead Change (Galoppwechsel)
Turn

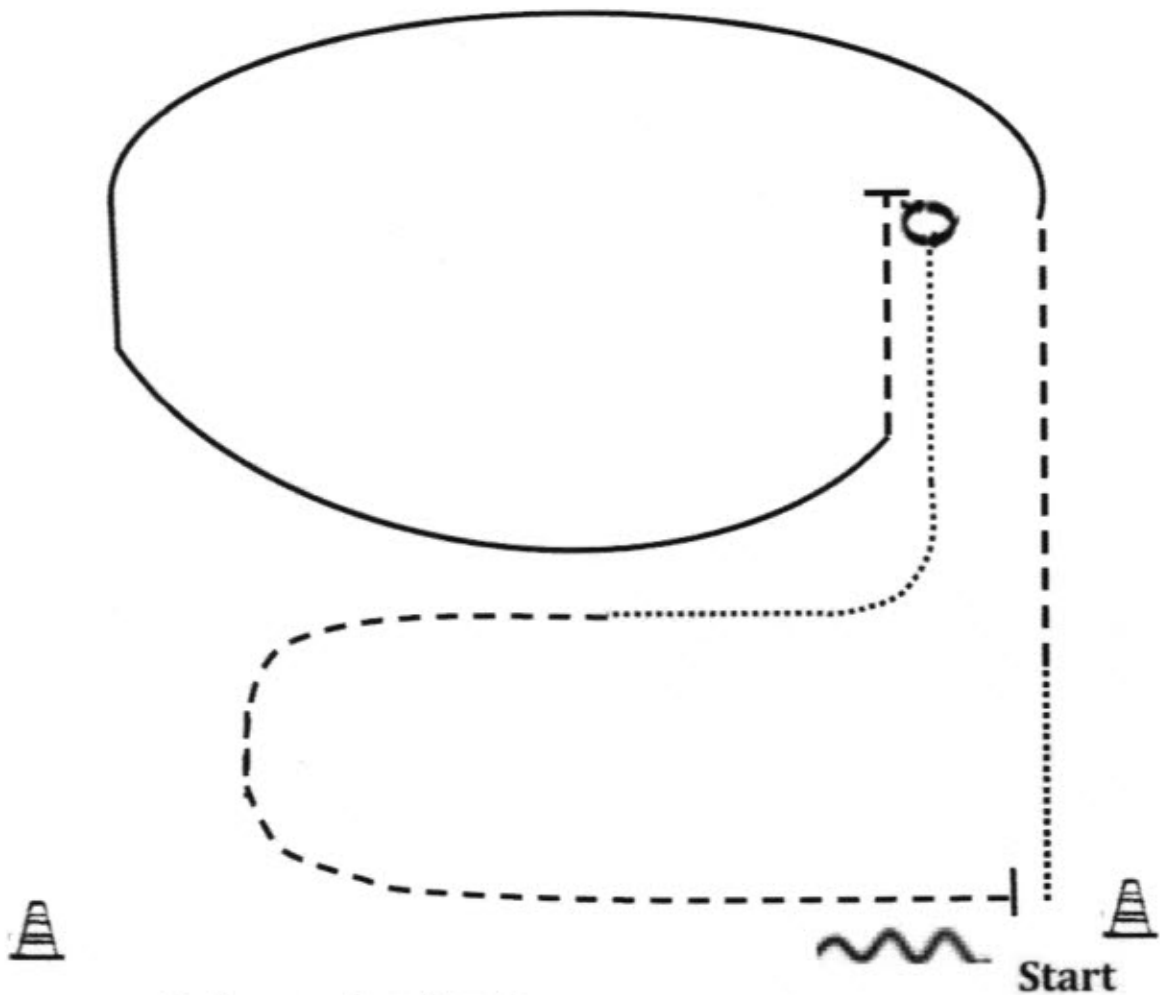

Beginn aus dem Stand

1. Walk, Jog
2. Lope left lead
3. Jog, Stop
4. Turn 180° left or right
5. Walk
6. Jog
7. Stop, Backup



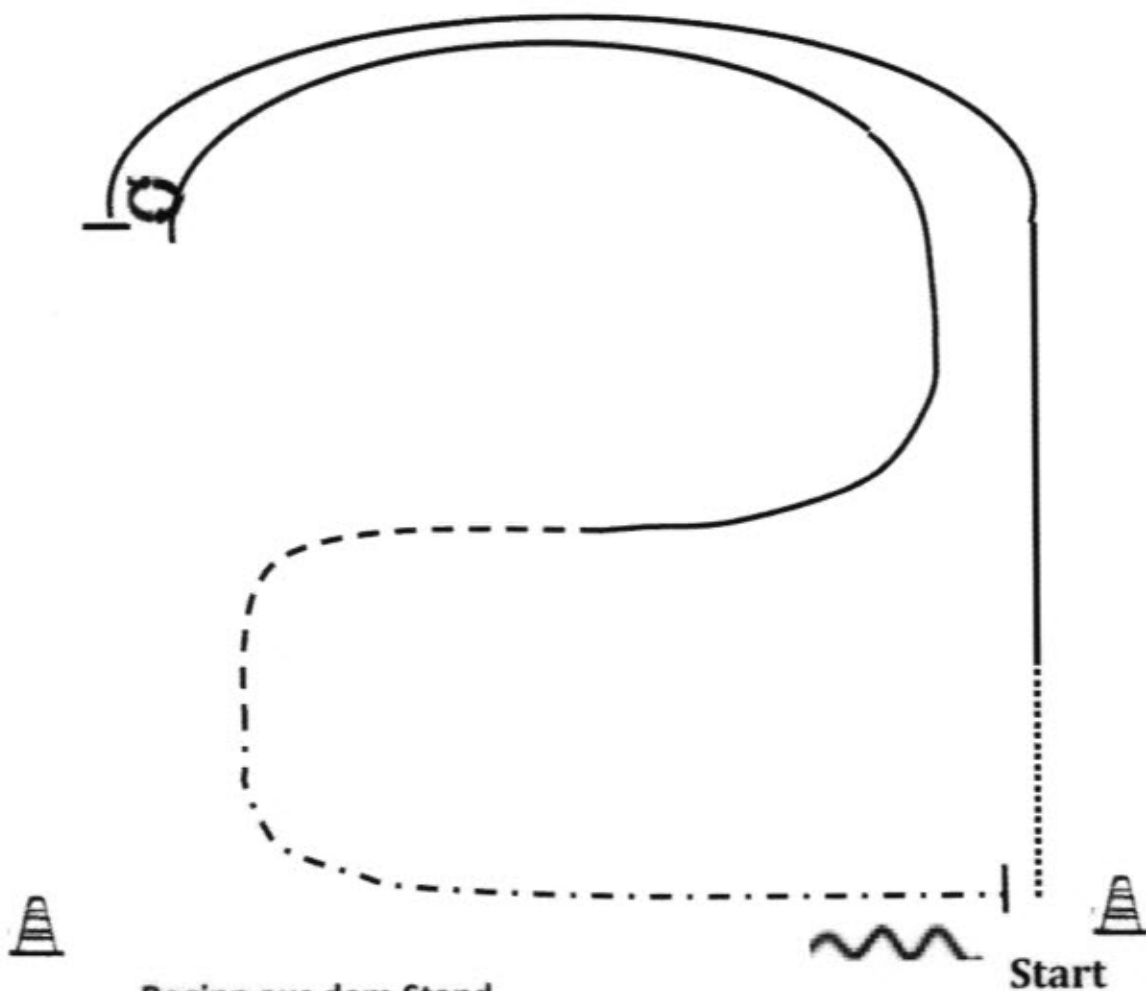

Beginn aus dem Stand

1. Walk
2. Lope left lead
3. Stop, Turn 540° right
4. Lope right lead
5. Jog
6. Extended Jog
7. Stop, Backup

	Back
	Lope
	ext. Lope
	Jog
	Ext. Jog
	Walk
	Lead change
	Flying/simple

Walk Trot Horsemanship

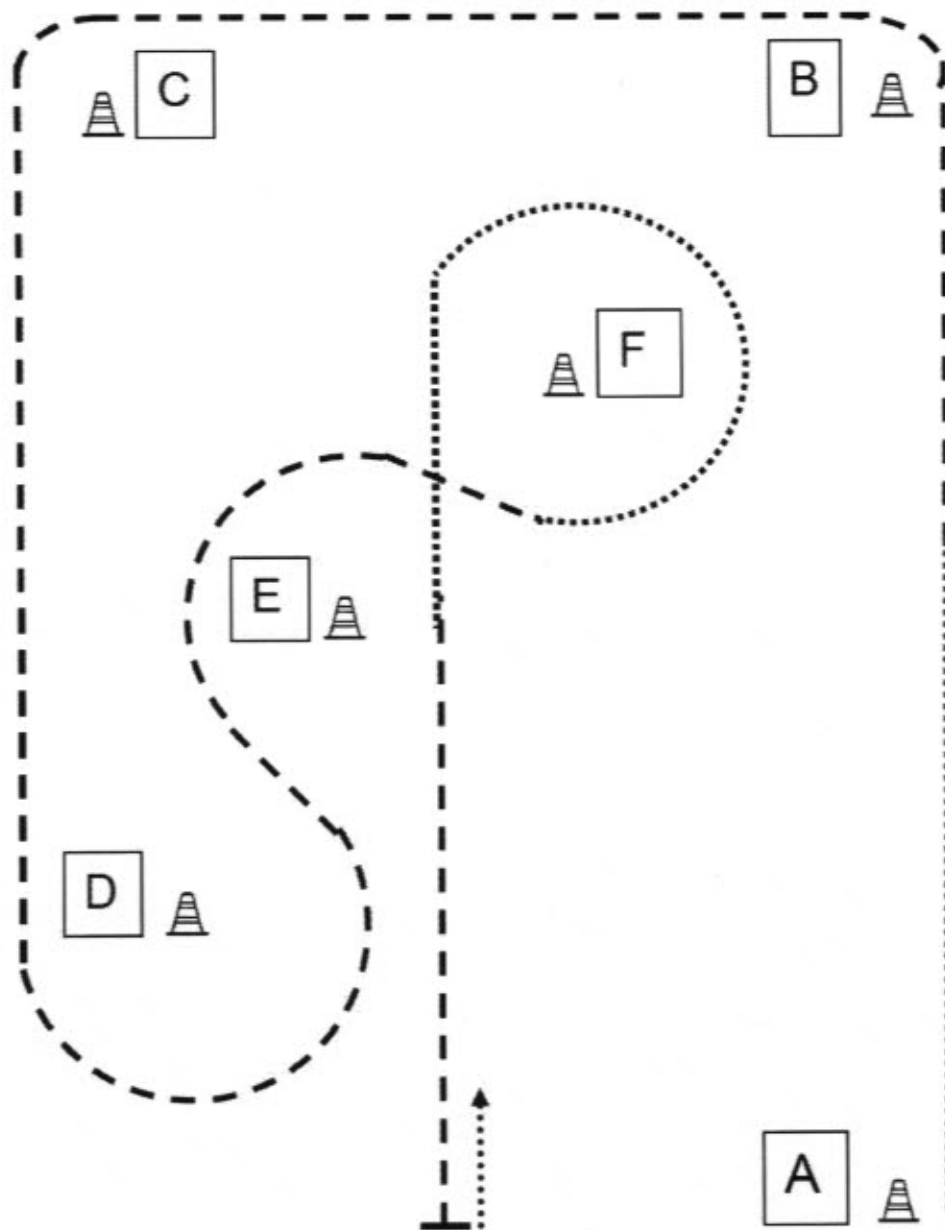

- 1) Aufstellen bei A, Schritt dann Trab bis B
- 2) Trab um C bis D
- 3) Trab Slalom bis E
- 4) Übergang zum Schritt, Volte um F
- 5) Antraben bei E, geradeaus
- 6) In Höhe A Stop und Rückwärtsrichten, Im Schritt die Arena verlassen

Reining Pattern 4

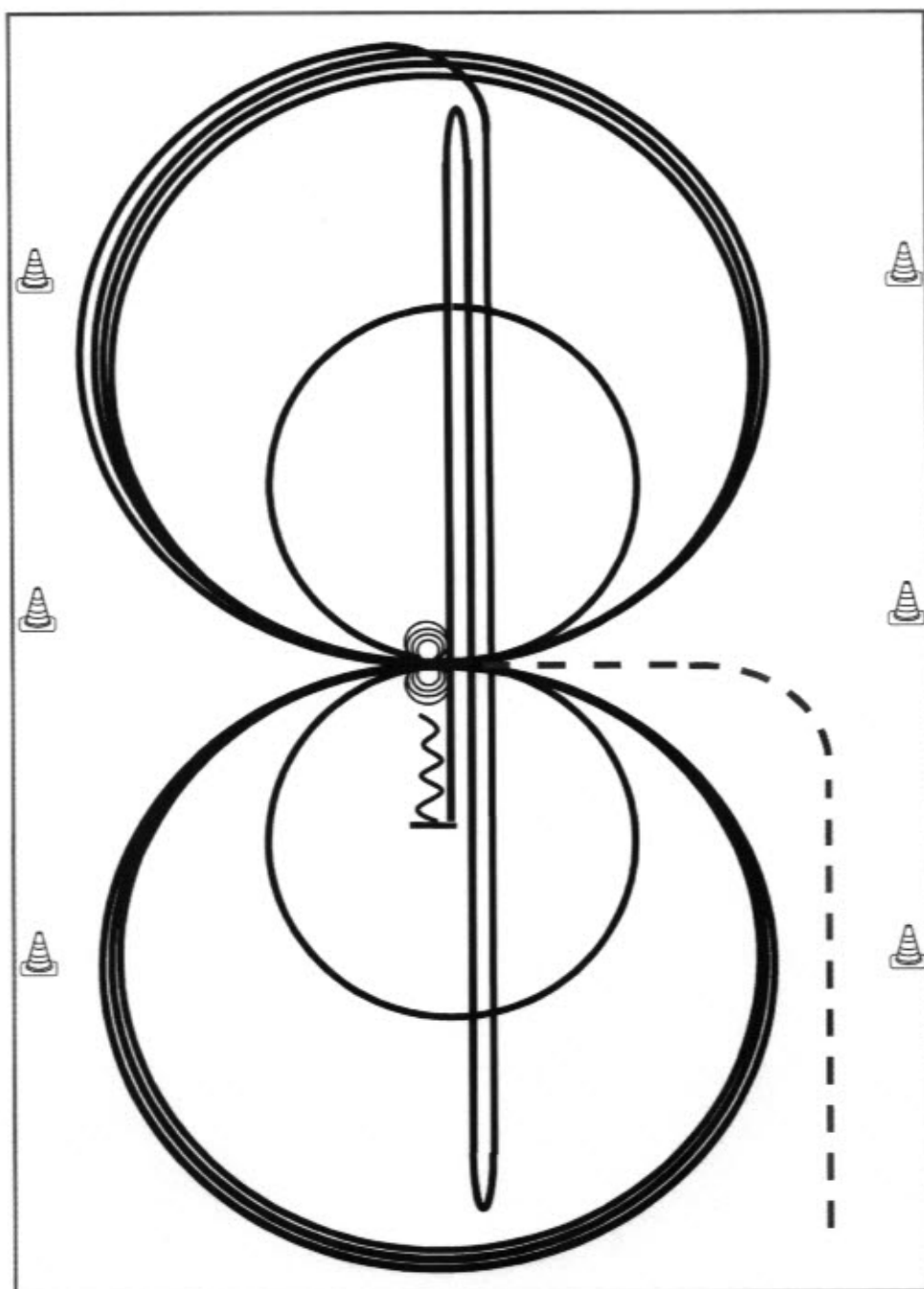

Reining

Im Trab zur Mitte der Bahn.

Beginn der Aufgabe aus dem Schritt oder aus dem Stand.

- 1) 3 Zirkel Galopp (**rechts**), 1. + 2. groß und schnell, **3. klein** und langsam, Stop bei X
 - 2) 4 Spins rechts, Verharren
 - 3) 3 Zirkel Galopp (**links**), 1. + 2. groß und schnell, **3. klein** und langsam, Stop bei X
 - 4) 4 Spins **links**, Verharren
 - 5) 1 Zirkel Galopp (**rechts**) groß und schnell, Galoppwechsel bei X, 1 Zirkel Galopp (**links**) groß und schnell, Galoppwechsel bei X (figure 8)
 - 6) Galopp (**rechts**) auf dem Zirkel, der nicht geschlossen wird, Run Down auf der Mittellinie, Sliding Stop hinter dem **Endmarker**, Rollback **rechts**, kein Verharren
 - 7) Run Down auf der Mittellinie, Sliding Stop hinter dem **Endmarker**, Rollback **links**, kein Verharren
 - 8) Run Down auf der Mittellinie, Sliding Stop hinter dem **Mittelmarker**, Rückwärtsrichten bis zur Mitte der Bahn oder mind. 3,00 m, Verharren
- Der Reiter muss das Kopfstück zur Gebisskontrolle vor dem Richter abnehmen.

Trab	-----
Galopp	—————
Rückwärts	~~~~~

Reining Pattern 6

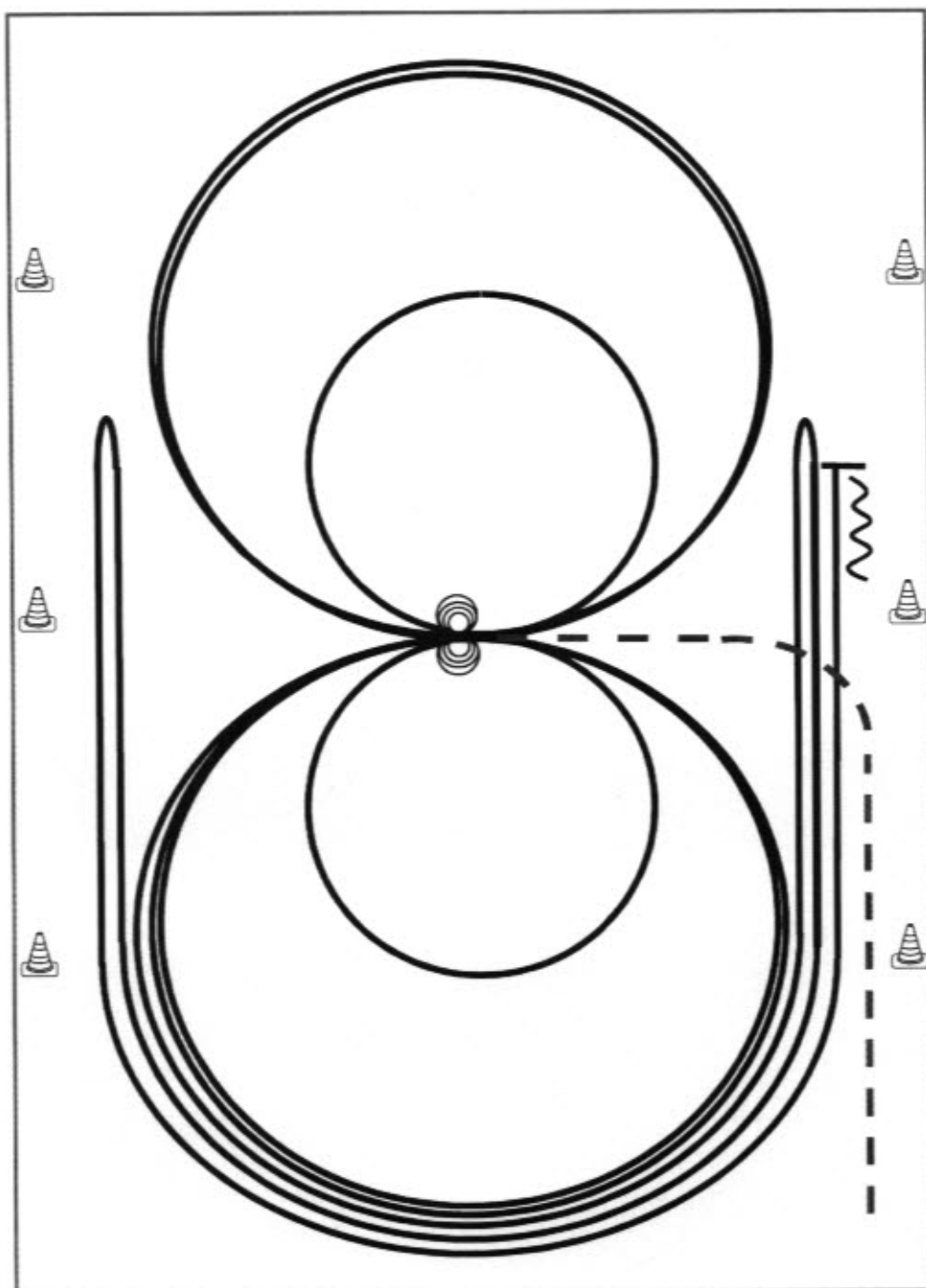

Im Trab zur Mitte der Bahn. Beginn der Aufgabe aus dem Schritt oder aus dem Stand.

- 1) 4 Spins **rechts**, Verharren
- 2) 4 Spins **links**, Verharren
- 3) 3 Zirkel Galopp (**links**), 1. + 2. groß und schnell, **3. klein** und langsam, Galoppwechsel bei X
- 4) 3 Zirkel Galopp (**rechts**), 1. + 2. groß und schnell, **3. klein** und langsam, Galoppwechsel bei X
- 5) Galopp (**links**) auf dem Zirkel, der nicht geschlossen wird, Run Down entlang der langen Seite, Sliding Stop mind. 6,00 m von der Bande entfernt hinter dem **Mittelmarker**, Rollback **rechts**, kein Verharren
- 6) Galopp (**rechts**) auf dem Zirkel, der nicht geschlossen wird, Run Down entlang der langen Seite, Sliding Stop mind. 6,00 m von der Bande entfernt hinter dem **Mittelmarker**, Rollback **links**, kein Verharren
- 7) Galopp (**links**) auf dem Zirkel, der nicht geschlossen wird, Run Down entlang der langen Seite, Sliding Stop mind. 6,00 m von der Bande entfernt hinter dem **Mittelmarker**, Rückwärtsrichten mind. 3,00 m, Verharren

Der Reiter muss das Kopfstück zur Gebisskontrolle vor dem Richter abnehmen.

Trab	----
Galopp	————
Rückwärts	~~~~~

Reining Pattern 11

Reining

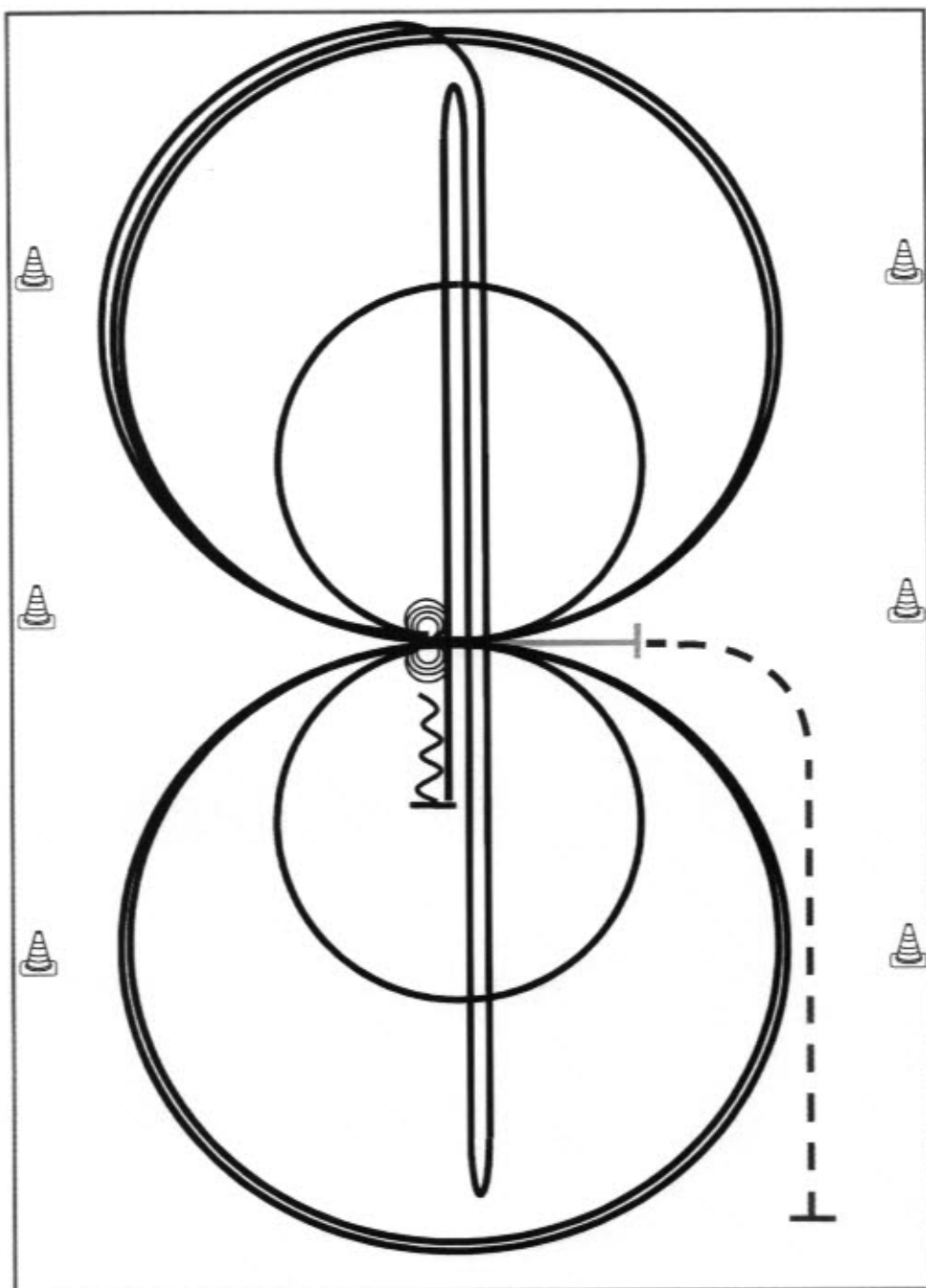

Im Trab zur Mitte der Bahn.

Beginn der Aufgabe aus dem Schritt oder aus dem Stand.

Trab	----
Galopp	———
Rückwärts	MMM

- 1) 4 Spins **links**, Verharren
- 2) 4 Spins **rechts**, Verharren
- 3) 3 Zirkel Galopp (**rechts**), **1. klein** und langsam, 2. + 3. groß und schnell, Galoppwechsel bei X
- 4) 3 Zirkel Galopp (**links**), **1. klein** und langsam, 2. + 3. groß und schnell, Galoppwechsel bei X
- 5) Galopp (**rechts**) auf dem Zirkel, der nicht geschlossen wird, Run Down auf der Mittellinie, Sliding Stop hinter dem **Endmarker**, Rollback **rechts**, kein Verharren
- 6) Run Down auf der Mittellinie, Sliding Stop hinter dem **Endmarker**, Rollback **links**, kein Verharren
- 7) Run Down auf der Mittellinie, Sliding Stop hinter dem **Mittelmarker**, Rückwärtsrichten bis zur Mitte der Bahn oder mind. 3,00 m, Verharren

Der Reiter muss das Kopfstück zur Gebisskontrolle vor dem Richter abnehmen.

Reining Pattern 13

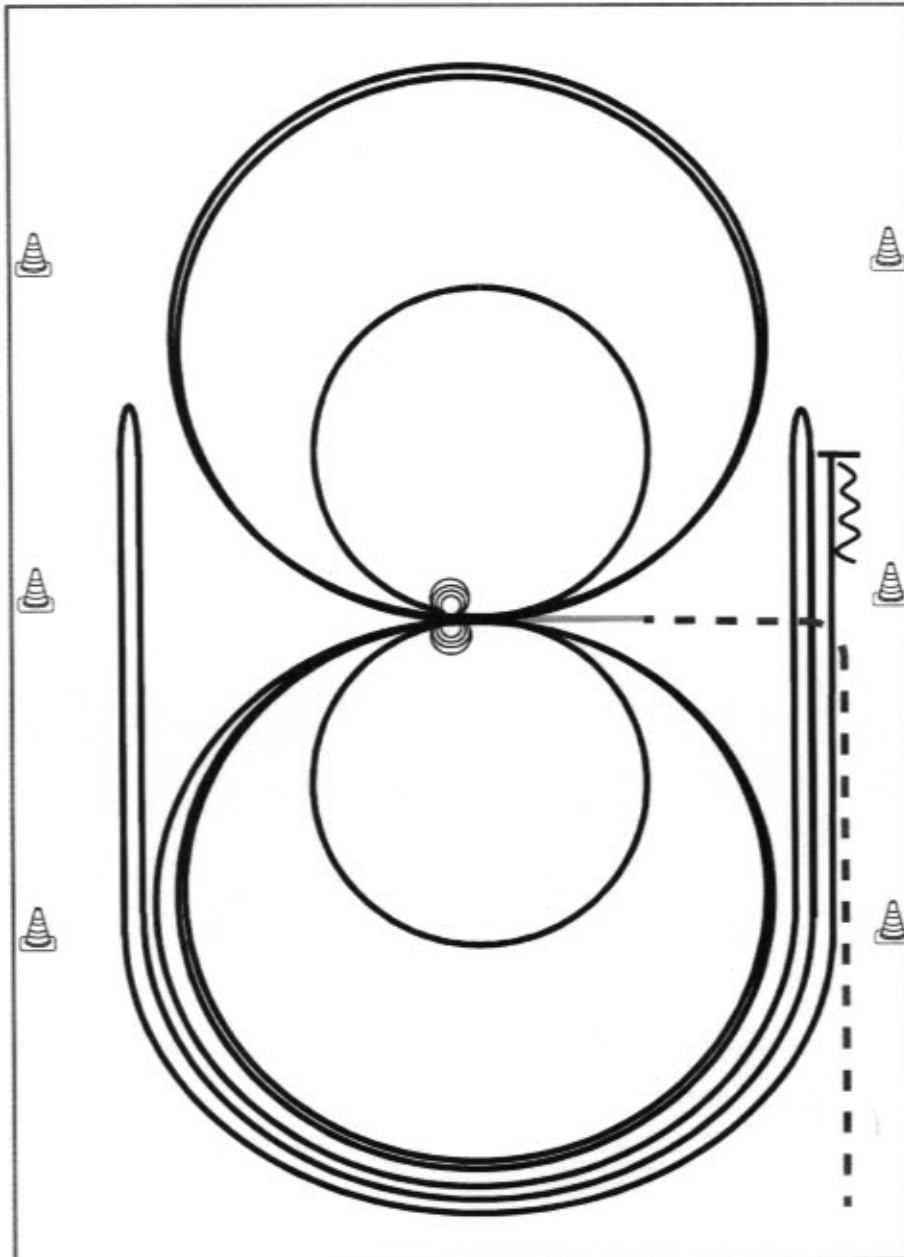

Im Trab zur Mitte der Bahn. Beginn der Aufgabe aus dem Schritt oder aus dem Stand.

- 1) 2 Zirkel Galopp (**links**), 1. groß und schnell, 2. **klein** und langsam, Stop bei X
- 2) 4 Spins **links**, Verharren
- 3) 2 Zirkel Galopp (**rechts**), 1. groß und schnell, 2. **klein** und langsam, Stop bei X
- 4) 4 Spins **rechts**, Verharren
- 5) 1 Zirkel Galopp (**links**) groß und schnell, Galoppwechsel bei X, 1 Zirkel Galopp (**rechts**) groß und schnell, Galoppwechsel bei X (figure 8)
- 6) Galopp (**links**) auf dem Zirkel, der nicht geschlossen wird, Run Down entlang der langen Seite, Sliding Stop mind. 6,00 m von der Bande entfernt hinter dem **Mittelmarker**, Rollback **rechts**, kein Verharren
- 7) Galopp (**rechts**) auf dem Zirkel, der nicht geschlossen wird, Run Down entlang der langen Seite, Sliding Stop mind. 6,00 m von der Bande entfernt hinter dem **Mittelmarker**, Rollback **links**, kein Verharren
- 8) Galopp (**links**) auf dem Zirkel, der nicht geschlossen wird, Run Down entlang der langen Seite, Sliding Stop mind. 6,00 m von der Bande entfernt hinter dem **Mittelmarker**, Rückwärtsrichten mind. 3,00 m, Verharren

Der Reiter muss das Kopfstück zur Gebisskontrolle vor dem Richter abnehmen.

Trab	-----
Galopp	—————
Rückwärts	~~~~~

Reining Pattern 15 (nur für LK 4)

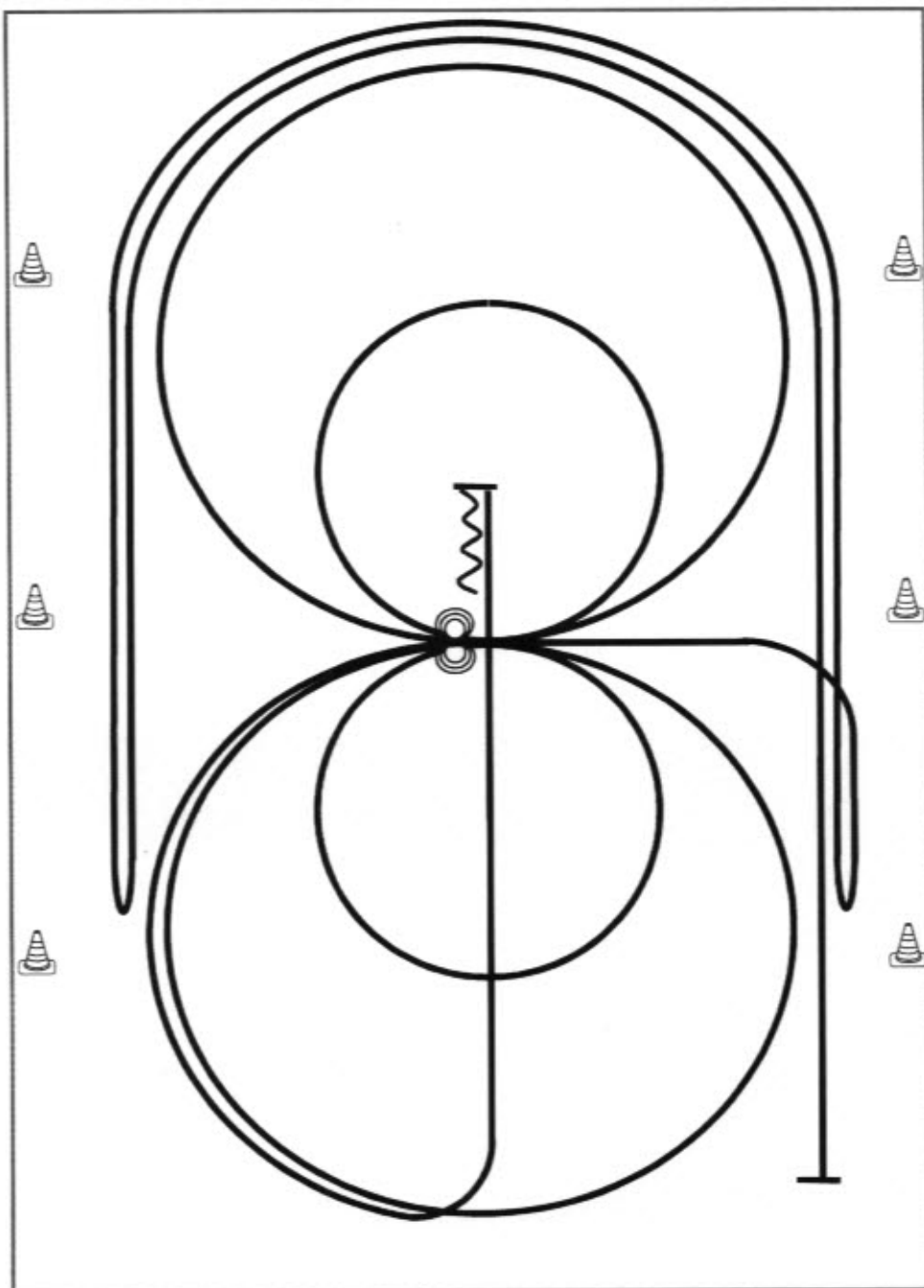

Reining

- 1) Galopp mind. 6,00 m von der Bande entfernt, (**links**) auf dem Zirkel, der nicht geschlossen wird, Run Down entlang der langen Seite, Stop mind. 6,00 m von der Bande entfernt hinter dem **Mittelmarker**, Rollback **rechts**, kein Verharren
- 2) Galopp, (**rechts**) auf dem Zirkel, der nicht geschlossen wird, Run Down entlang der langen Seite, Stop mind. 6,00 m von der Bande entfernt hinter dem **Mittelmarker**, Rollback **links**, kein Verharren, Galopp zu X
- 3) 2 Zirkel Galopp (**links**), 1. groß und schnell, **2. klein** und langsam, Stop bei X
- 4) 3 Spins **links**, Verharren
- 5) 2 Zirkel Galopp (**rechts**), 1. groß und schnell, **2. klein** und langsam, Stop bei X
- 6) 3 Spins **rechts**, Verharren
- 7) Galopp (**links**) auf dem Zirkel, der nicht geschlossen wird, Run Down auf der Mittellinie, Stop hinter dem **Mittelmarker**
- 8) Rückwärtsrichten mind. 3,00 m, Verharren

Trab	----
Galopp	—
Rückwärts	MMM

Der Reiter muss das Kopfstück zur Gebisskontrolle vor dem Richter abnehmen.

1 Set 11 Trail Q sen. LK 1/2 Arenagröße min. 20 x 40 Meter

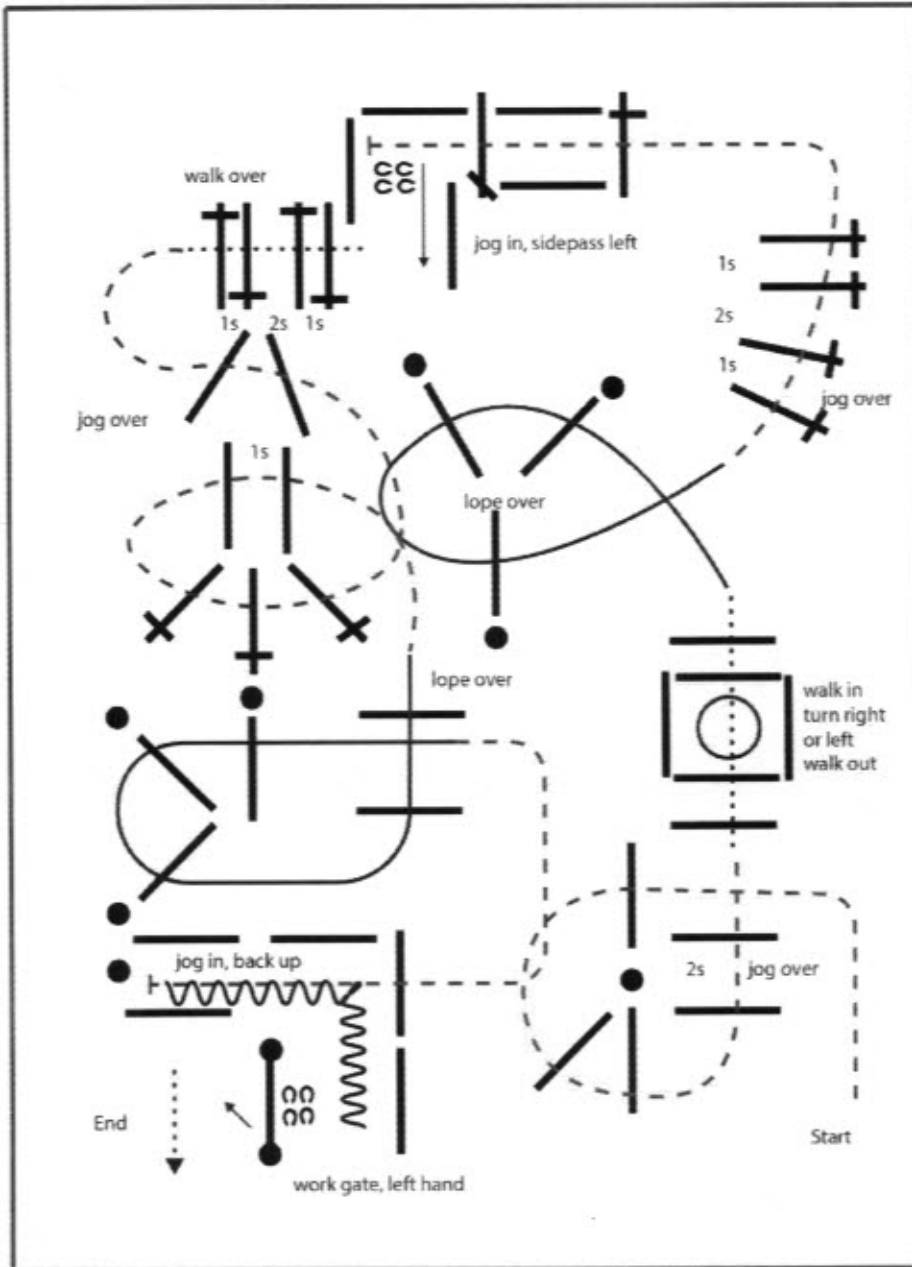

- 1) JOG OVER
- 2) WALK IN, TURN 360° LEFT OR RIGHT, WALK OUT
- 3) LOPE OVER LL
- 4) JOG OVER
- 5) JOG IN, SIDEPASS LEFT
- 6) WALK OVER
- 7) JOG OVER
- 8) LOPE OVER RL
- 9) JOG IN, BACK UP
- 10) GATE LEFT HAND



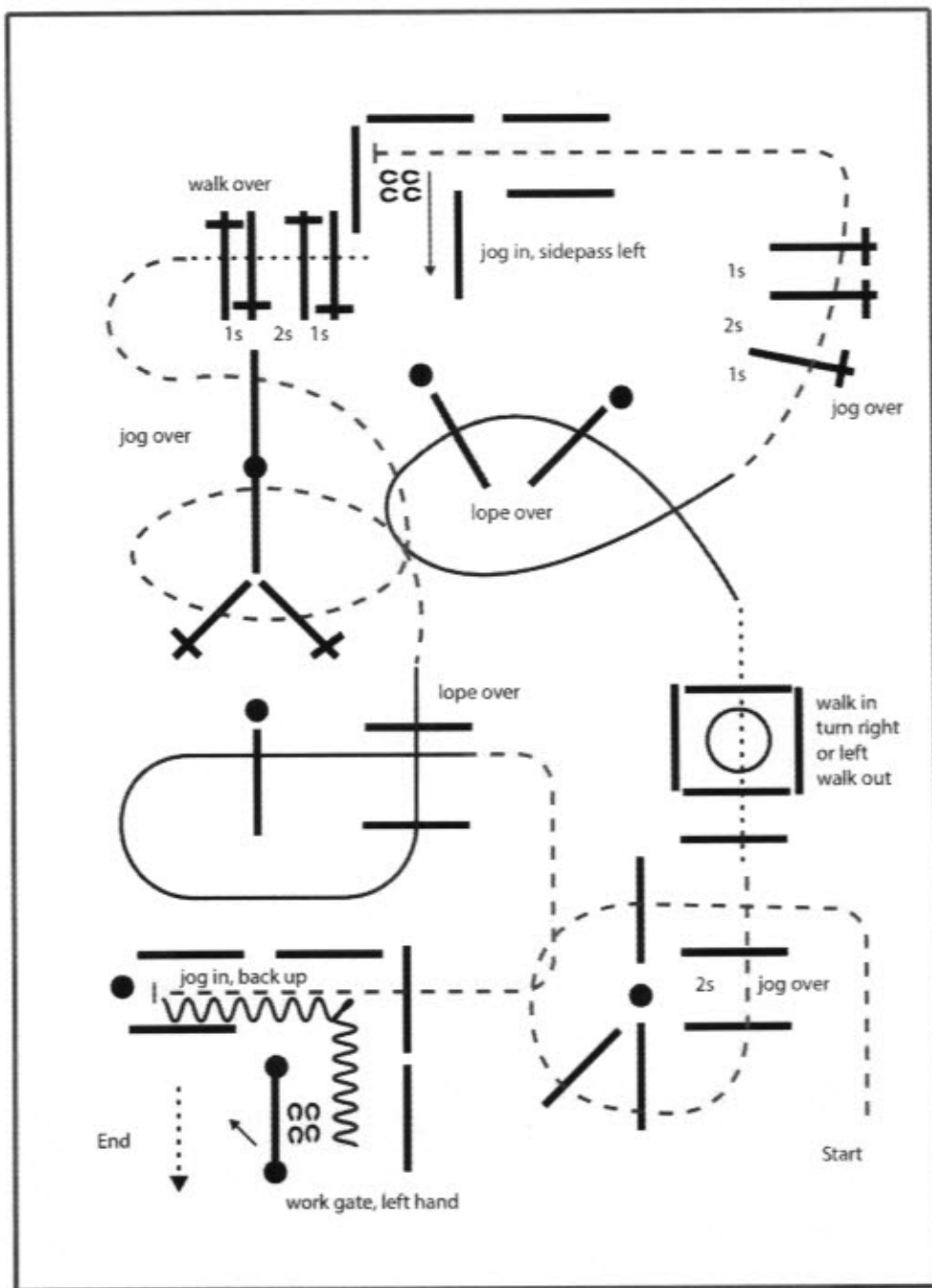

- 1) JOG OVER
- 2) WALK IN, TURN 360° LEFT OR RIGHT, WALK OUT
- 3) LOPE OVER LL
- 4) JOG OVER
- 5) JOG IN, SIDEPASS LEFT
- 6) WALK OVER
- 7) JOG OVER
- 8) LOPE OVER RL
- 9) JOG IN, BACK UP
- 10) GATE LEFT HAND

Walk (Schritt)
extended Walk
Trot/Jog (Trab)
Extended Trot
Lope (Galopp)	=====
Extended Lope	=====
Back Up (Rückwärtsrichten)	~~~~~
Lead Change (Galoppwechsel)	□
Turn	○

#3 Set 11 Trail LK 1/2 Arenagröße min. 20 x 40 Meter

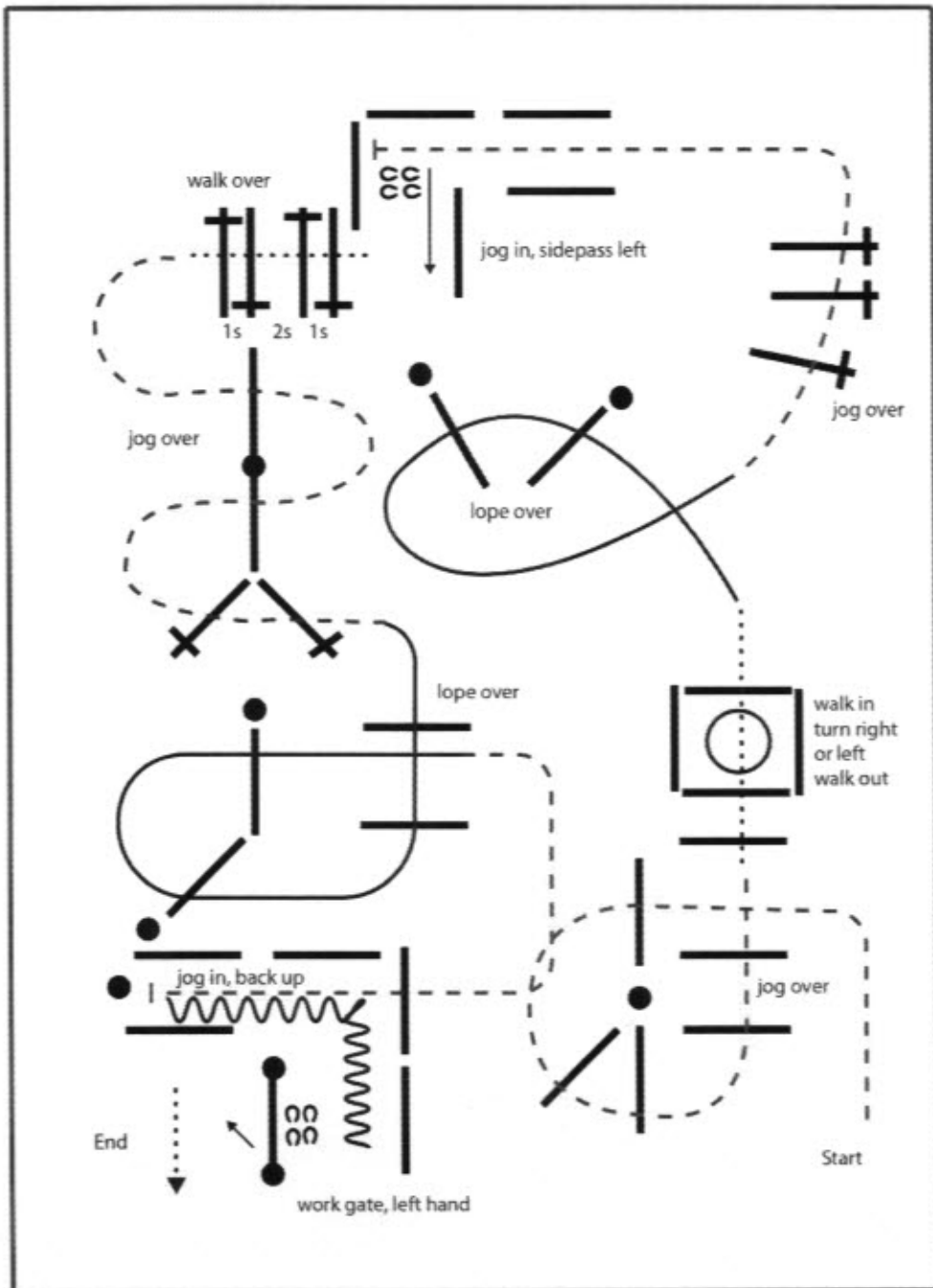

- 1) JOG OVER
- 2) WALK IN, TURN 360° LEFT OR RIGHT, WALK OUT
- 3) LOPE OVER LL
- 4) JOG OVER
- 5) JOG IN, SIDEPASS LEFT
- 6) WALK OVER
- 7) JOG OVER
- 8) LOPE OVER RL
- 9) JOG IN, BACK UP
- 10) GATE LEFT HAND

Walk (Schritt)	
extended Walk	
Trot/Jog (Trabi)	
Extended Trot	
Lope (Galopp)	
Extended Lope	
Back Up (Rückwärtsrichten)	
Lead Change (Galoppwechsel)	
Turn	

#4 Set 11 Trail LK 3 Arenagröße min. 20 x 40 Meter

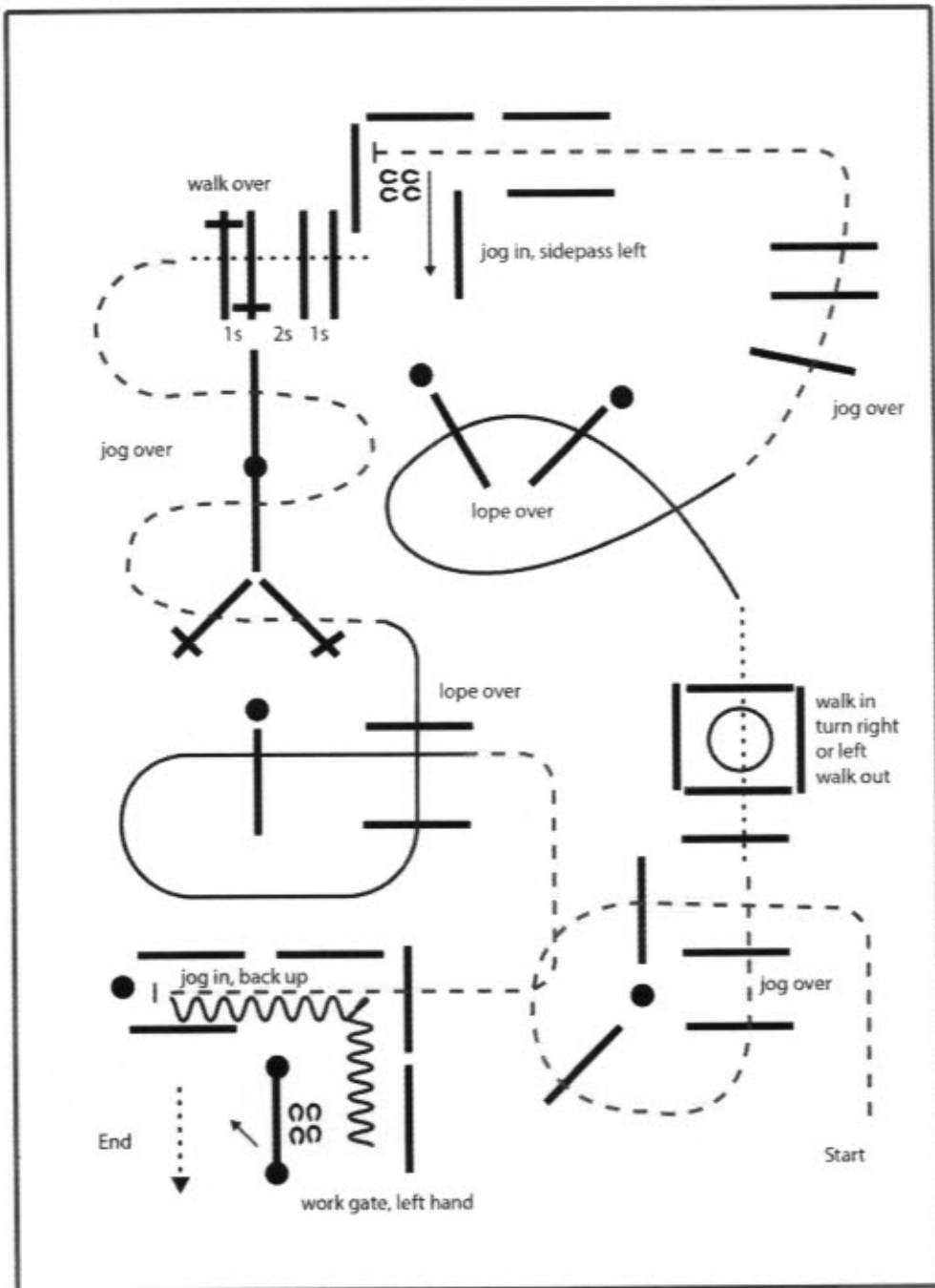

- 1) JOG OVER
- 2) WALK IN, TURN 360° LEFT OR RIGHT, WALK OUT
- 3) LOPE OVER LL
- 4) JOG OVER
- 5) JOG IN, SIDEPASS LEFT
- 6) WALK OVER
- 7) JOG OVER
- 8) LOPE OVER RL
- 9) JOG IN, BACK UP
- 10) GATE LEFT HAND

Walk (Schritt)
extended Walk
Trot/Jog (Trabi)
Extended Trot
Lope (Galopp)	=====
Extended Lope	=====
Back Up (Rückwärtsrichten)	~~~~~
Lead Change (Galoppwechsel)	=====
Turn	○

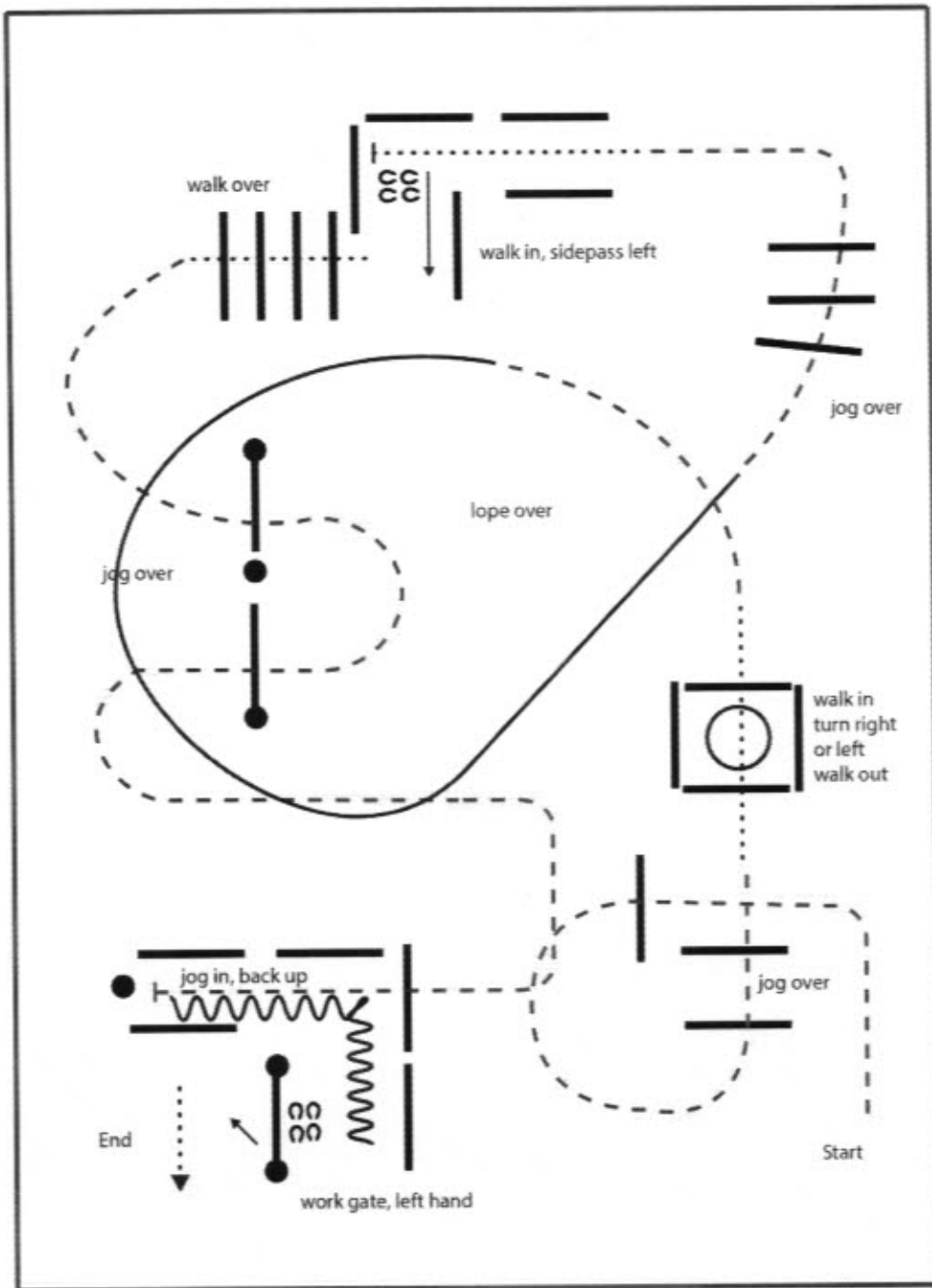

- 1) JOG OVER
- 2) WALK IN, TURN 360° LEFT OR RIGHT, WALK OUT
- 3) JOG, LOPE LL
- 4) JOG OVER
- 5) WALK IN, SIDEPASS LEFT
- 6) WALK OVER
- 7) JOG OVER
- 8) JOG IN, BACK UP
- 9) GATE LEFT HAND

Walk (Schritt)
extended Walk
Trot/Jog (Trab)
Extended Trot
Lope (Galopp)
Extended Lope
Back Up (Rückwärtsrichten)
Lead Change (Galoppwechsel)
Turn

#5 Set 11 Trail' WT Arenagröße min. 20 x 40 Meter

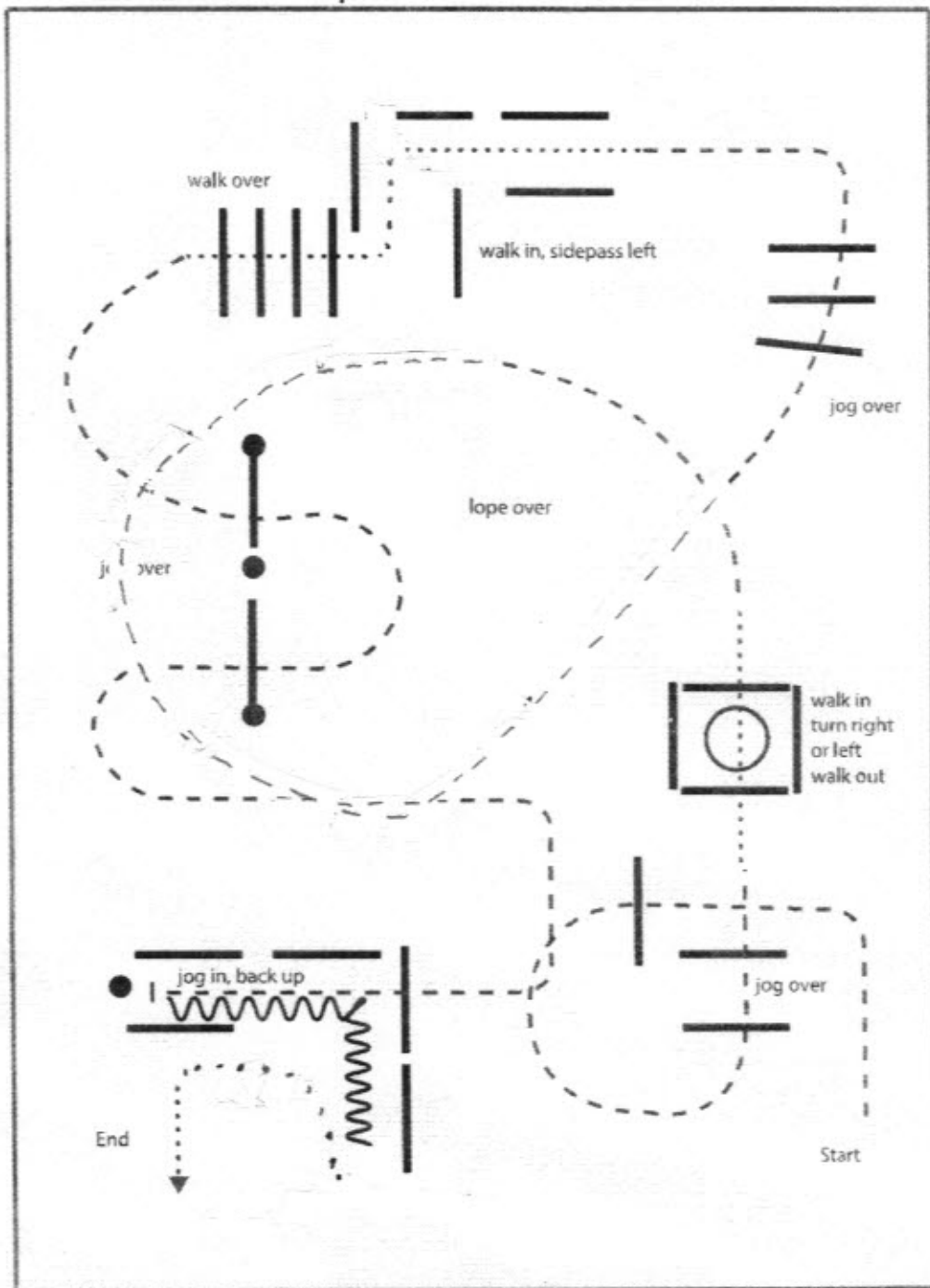

- 1) JOG OVER
- 2) WALK IN, TURN 360° LEFT OR RIGHT, WALK OUT
- 3) JOG,
- 4) JOG OVER
- 5) WALK IN, SIDEPASS LEFT
- 6) WALK OVER
- 7) JOG OVER
- 8) JOG IN, BACK UP

Walk (Schritt)
extended Walk
Trot/Jog (Trott)
Extended Trot
Lope (Galopp)
Extended Lope
Back up (Rückwärtsrichten)
Lead change (Galoppwechsel)
Turn

Ranch Trail LK1-3

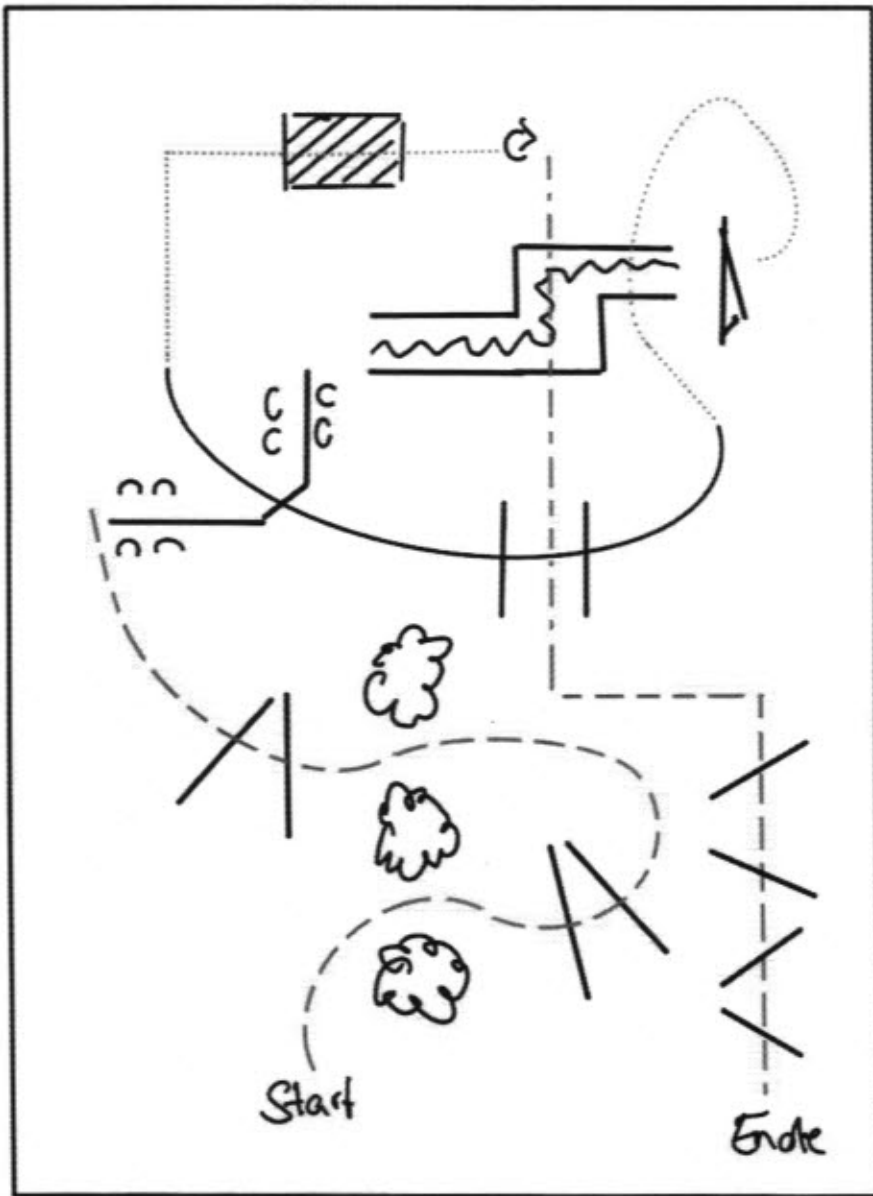

1. TROT OVER SERPENTINE
2. STOP, SIDEPASS RIGHT
3. BACK UP
4. GATE
5. WALK OVER
6. LOPE OVER
7. BRIDGE
8. $1 \frac{3}{4}$ TURN LEFT
9. EXTENDED TROT OVER, TROT OVER

Ranch Trail LK 4-5

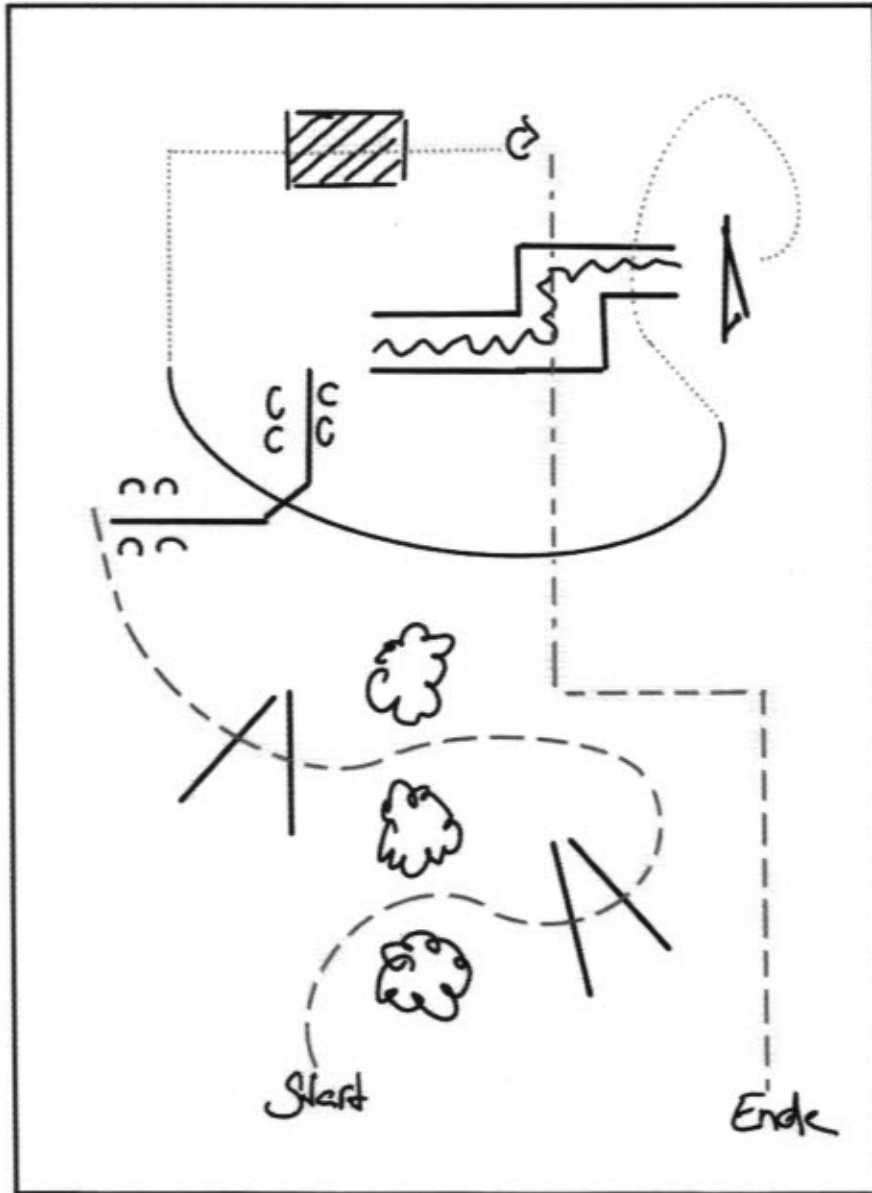

1. TROT OVER SERPENTINE
2. SIDEPASS RIGHT
3. BACK UP
4. GATE
5. WALK OVER
6. LOPE OVER
7. BRIDGE
8. $\frac{3}{4}$ TURN LEFT
9. EXTENDED TROT OVER, TROT OUT

Showstar in Hand LK 1-3

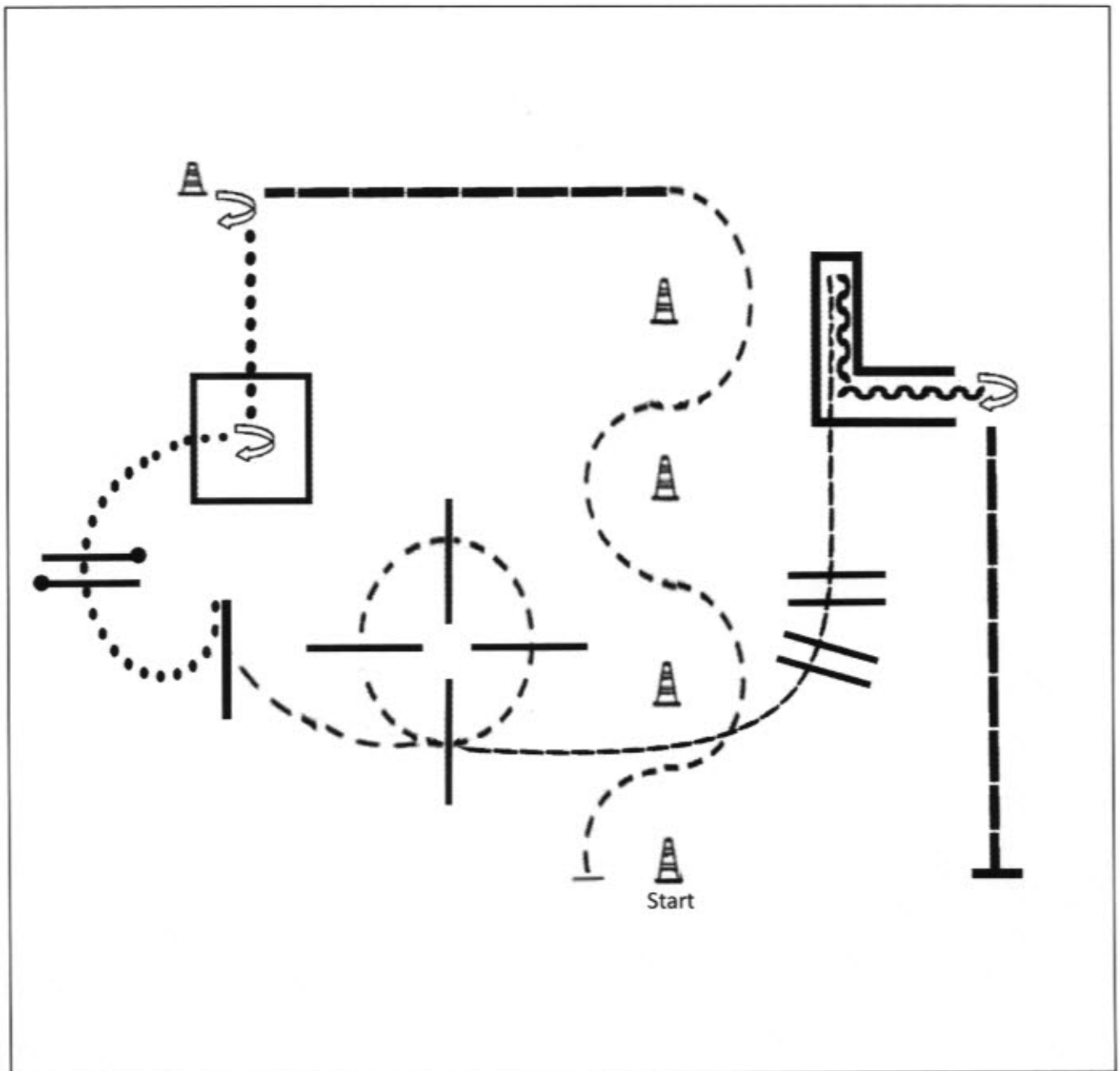

1. Jog Slalom, Extended Jog, Stop
2. Set Up, Inspection, 3/4 Turn
3. Walk in, 1 1/4 Turn, Walk out
4. Walk over (erhöht), Gate right hand
5. Jog over
6. Jog in, back up
7. 3/4 Turn, Extended Jog, Stop

Showstar in Hand LK 4-5

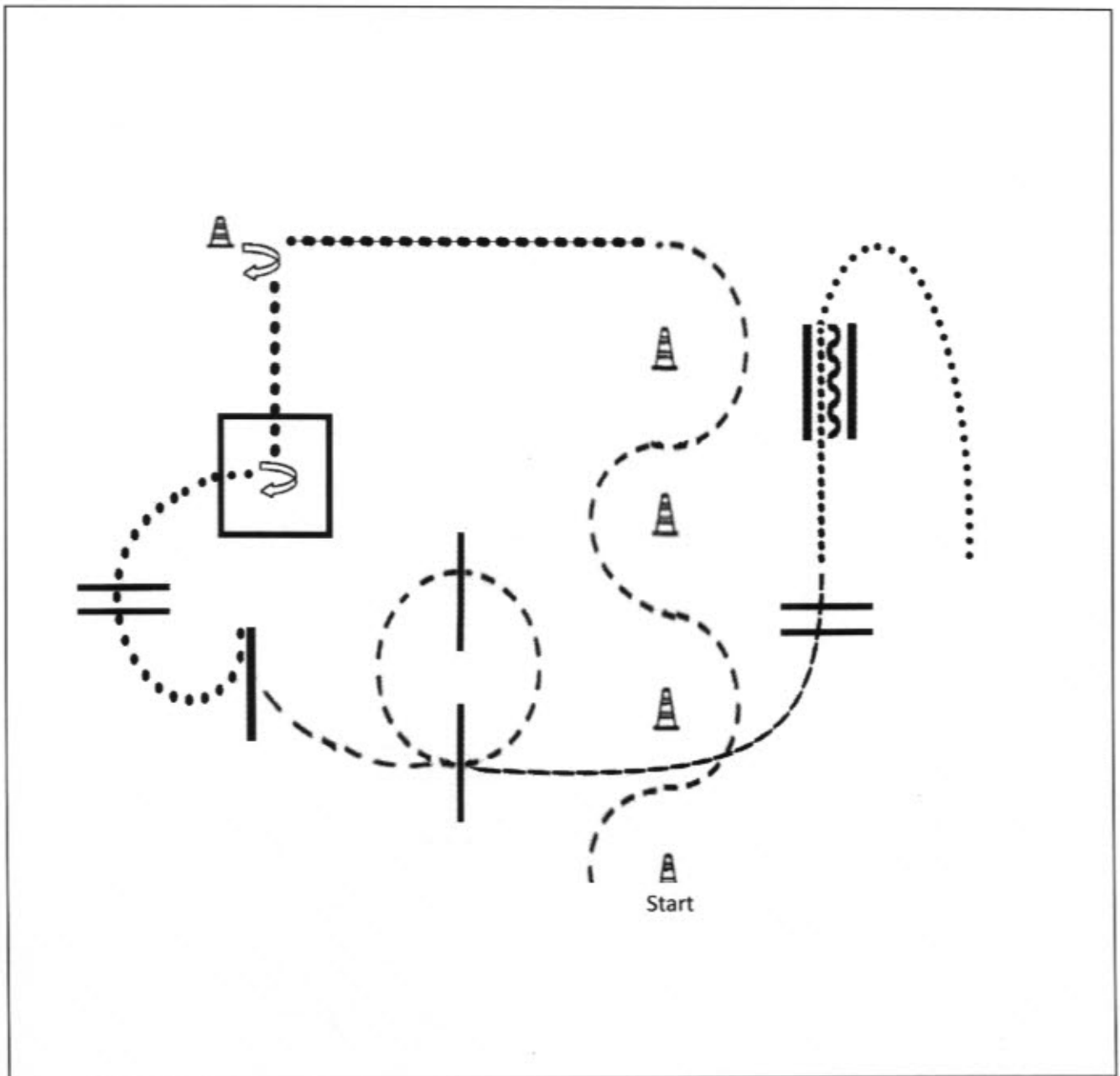

1. Jog Slalom, Walk, Stop
2. Set Up, Inspection, 3/4 Turn
3. Walk in, 1/4 Turn, Walk out
4. Walk over, Gate right hand
5. Jog over
6. Walk in, back up, walk out

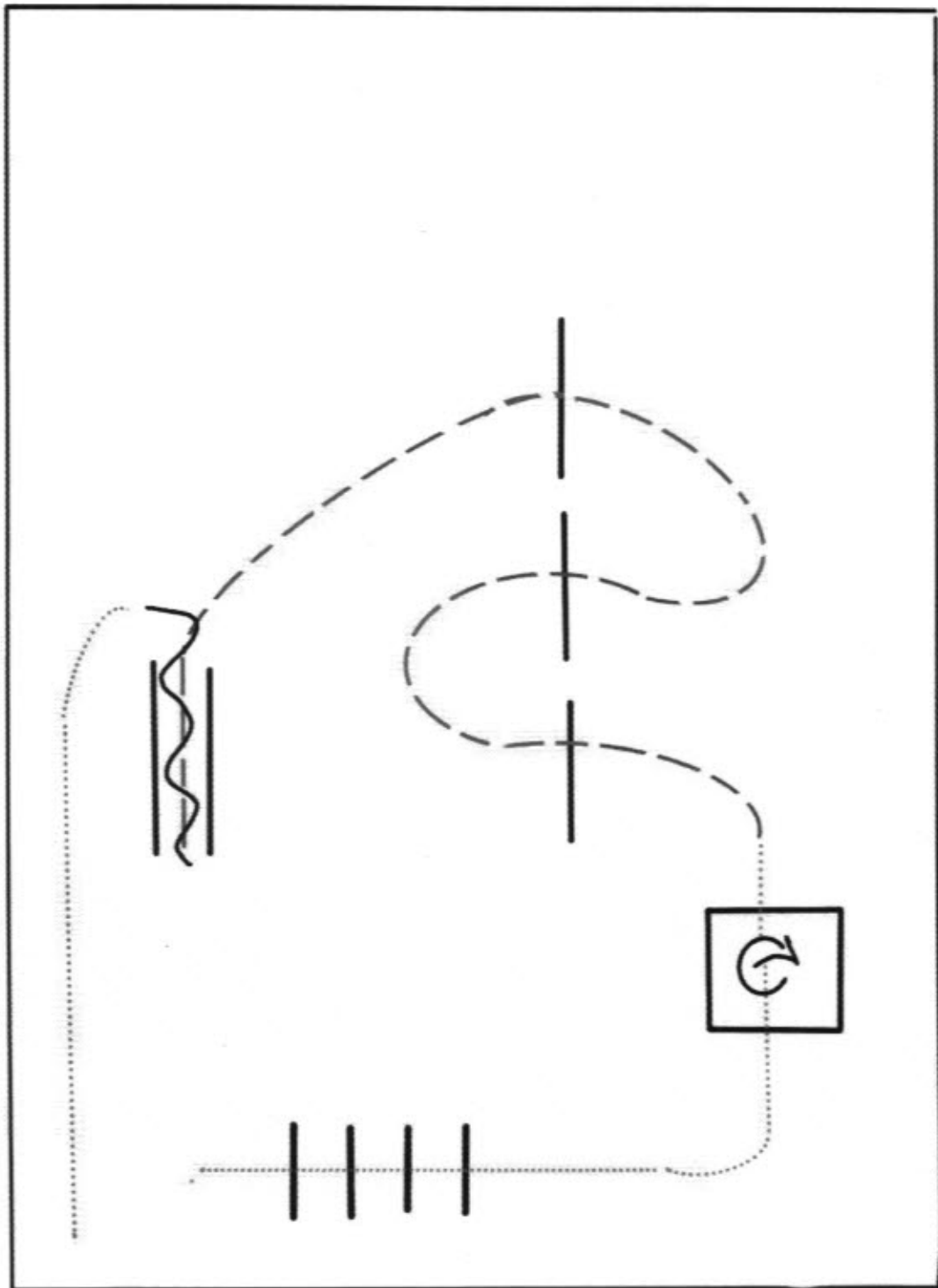

1. SCHRITTSTANGEN
2. BOX (360° RECHTS ODER LINKS)
3. TRAB ÜBER STANGEN
4. TRAB IN GASSE, RÜCKWÄRTS
5. IM SCHRITT DIE ARENA VERLASSEN